



КЕНТАВР

ИНСТРУКЦИЯ

ПО ЭКСПЛУАТАЦИИ ТРАКТОРОВ КЕНТАВР

КЕНТАВР Т-444 MASTER HST

ИНСТРУКЦИЯ

ПО ЭКСПЛУАТАЦИИ ТРАКТОРОВ КЕНТАВР

КЕНТАВР Т-444 MASTER HST

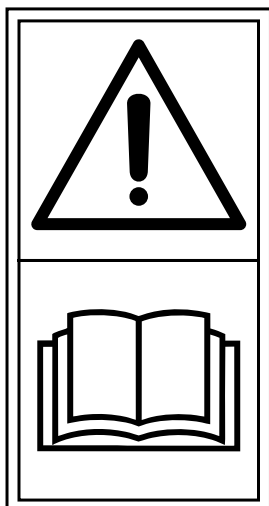

ВНИМАНИЕ:
ПЕРЕД
ЭКСПЛУАТАЦИЕЙ
ВНИМАТЕЛЬНО
ПРОЧИТАЙТЕ ВСЕ
ИНСТРУКЦИИ

Предисловие

Благодарим вас за покупку продукции компании Кентавр. В данном руководстве по эксплуатации описаны и объяснены правильные методы использования, простой осмотр и техническое обслуживание трактора Кентавр Т-444. Перед использованием внимательно прочтите и тщательно изучите содержание данного руководства и следуйте инструкциям, чтобы в полной мере использовать превосходные характеристики трактора и обеспечить безопасную и комфортную работу. После прочтения держите данное руководство под рукой, чтобы вы могли легко к нему обратиться в случае возникновения проблем. Обратите внимание, что детали и компоненты могут быть изменены в целях улучшения качества и характеристик продукта или по соображениям безопасности. В таком случае продукт может не соответствовать содержанию данной инструкции.

Безопасность превыше всего

Нанесенные на машину наклейки, указывают на важные моменты, которые могут привести к несчастным случаям. Внимательно прочтите руководство по эксплуатации и строго следуйте его указаниям.

⚠ Если предупреждающая наклейка испачкана или отклеилась, закажите новую у дилера, у которого приобрели машину, и обязательно наклейте ее на прежнее место.

Предупреждающие знаки

В данном руководстве по эксплуатации меры предосторожности, которые считаются особенно важными, классифицируются следующим образом.



Опасно

Указывает, что несоблюдение мер предосторожности приведет к смертельному исходу или серьезным травмам.



Предупреждение

Указывает, что несоблюдение мер предосторожности может привести к летальному исходу или серьезным травмам.



Внимание

Указывает, что несоблюдение мер предосторожности может привести к травмам.

Важно

Важно: Несоблюдение мер предосторожности может привести к повреждению или неисправности машины.

Назначение трактора

Используйте машину только по назначению и не вносите в нее никаких изменений. Обратите внимание, что гарантия на данную машину не распространяется, если она используется для операций или модификаций, отличных от указанных.

Содержание

Инструкции по безопасной эксплуатации	
Система защиты при опрокидывании (ROPS)	1
Перед началом эксплуатации	2
Запуск двигателя	3
Вождение трактора	3
Использование рабочей машины	5
Вождение трактора по дороге	5
Парковка и хранение	6
Технический осмотр, заправка и техническое обслуживание	6
Предупредительные этикетки и место их нанесения	8
Техническое обслуживание предупреждающих этикеток	14
Сервисное обслуживание и гарантия	
Описание сервиса и гарантии	15
Срок поставки запасных частей	15
Правила дорожного движения	
Названия компонентов, необходимых для вождения	
Проверка перед вождением	
Запуск и остановка двигателя	
Способ запуска	19
Способ остановки	21
Прогрев в холодную погоду	21
Экстренная помощь при отказе аккумулятора	22
Эксплуатация трактора	
Обкатка (около 50 часов при первом запуске)	23
Регулировка вокруг сиденья водителя	23
Эксплуатация освещения	25
Запуск/вождение	25
Остановка/парковка	27
Подтверждение действия во время работы	27
Метод использования блокировки дифференциала	29

Метод разворота	29
Вождение на съезде	29
Меры предосторожности при въезде и выезде с сельскохозяйственных угодий	30
Меры предосторожности при вождении по дороге	30
Меры предосторожности при погрузке и разгрузке	31
Меры предосторожности при использовании усилителя руля	31

Гидравлический механизм, трехточечная навеска и ВОМ	
Гидравлический механизм	32
Трехточечная навеска	33
Буксировочное устройство	35
Вал отбора мощности	35

Шины и вес	
Шины	36
Вес	37

Простое обслуживание и техническое обслуживание трактора	
Список деталей, подлежащих периодической проверке	39
График заправки топливом/маслом и ОЖ	41
Открытие и закрытие крышки капота и боковой крышки	42
Ежедневный осмотр	43
Проверка и техническое обслуживание каждые 50 часов	48
Проверка и техническое обслуживание каждые 100 часов	49
Проверка и техническое обслуживание каждые 200 часов	52
Проверка и техническое обслуживание каждые 300 часов	54
Проверка и техническое обслуживание каждые 400 часов	55
Проверка и техническое обслуживание каждые 800 часов	55
Проверка и техническое обслуживание каждые 12 месяцев	55
Технический осмотр и обслуживание каждые 2 года	56
Необходимые проверки и техническое обслуживание	57

Содержание

Хранение трактора

Техническое обслуживание при длительном хранении.....59

Транспортировка трактора

Меры предосторожности при транспортировке.....60

Устранение неисправностей

Неисправности и устранение неисправностей двигателя.....61

Прилагаемая таблица

Основные технические характеристики трактора62

Список основных расходных деталей.....64

Список стандартных принадлежностей66

Список устанавливаемых рабочих машин67

Гарантийные обязательства

Гарантийные обязательства.....70

Сервисное обслуживание

Сервисное обслуживание.....73

Каталог запчастей

Приложение 1

Каталог запасных частей двигателя.....1-21

Приложение 2

Каталог запасных частей шасси.....1-104

Перед использованием данной машины внимательно прочтите данное **руководство по эксплуатации**. Указанные здесь меры предосторожности являются важной информацией, касающейся личной безопасности. Обязательно соблюдайте их.

В данном руководстве важные вопросы безопасности разделены на четыре категории: **Опасность, Предупреждение, Внимание и Важно**. Данное руководство по эксплуатации применимо ко всем типам тракторов с системой ROPS.

Система защиты при опрокидывании (ROPS)

Цель системы **ROPS** – смягчить последствия травм при опрокидывании трактора, а не предотвратить опрокидывание. Соблюдайте меры предосторожности и ведите трактор осторожно.

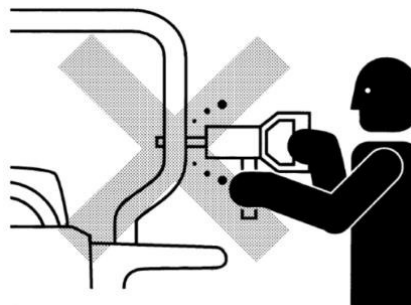

- 1) Обязательно используйте ROPS и ремень безопасности при вождении
- 1) Пожалуйста, не водите машину после снятия ROPS.
- 2) За исключением ситуации, когда ROPS на входе и выходе из склада выше дверной коробки, всегда устанавливайте и фиксируйте ROPS перед вождением. Если ROPS сложен, он не сработает при опрокидывании трактора.
- 3) Когда ROPS установлен, при вождении пристегните ремень безопасности. Не пристегивайте ремень безопасности, когда ROPS сложен.

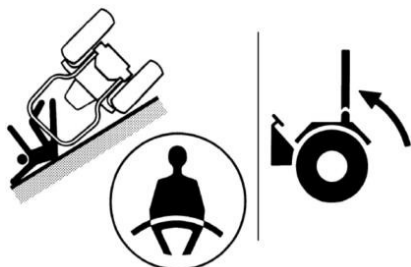

- 1) При складывании или установке ROPS обязательно поставьте рабочую машину на ровную поверхность, заглушите двигатель и остановите машину.
- 2) Не модифицируйте ROPS. Если ROPS поврежден или погнут, что влияет на его прочность, замените ROPS.

Перед началом работы

1. Перед началом эксплуатации трактора внимательно прочтите инструкцию по эксплуатации трактора и установленного рабочего оборудования, а также этикетки «▲», прикрепленные к оборудованию, и ознакомьтесь с их содержанием.



2. Прежде чем передавать трактор и рабочую машину другим пользователям или позволять им работать с ними, проинструктируйте их о том, как правильно эксплуатировать трактор и рабочую машину, и убедитесь, что они внимательно прочитали данное руководство.

3. Ни в коем случае не позволяйте эксплуатировать трактор лицам, не понимающим содержание данного руководства и наклеек, а также детям в возрасте до 18 лет.

4. Новички не должны управлять трактором в отсутствие инструктора.

5. Не управляйте трактором после употребления алкоголя, а также если вы плохо себя чувствуете, больны или беременны.

6. Во время вождения трактора не носите полотенца, ремни, тапочки и не ходите босиком. В противном случае это может привести к несчастным случаям из-за зацепления одежды за машину или поскользнувшись и упав. В целях безопасности носите шлем, нескользящую обувь, защитные очки и перчатки по мере необходимости.



7. Пожалуйста, не модифицируйте трактор. Модификация не только повлияет на функционирование трактора, но и может привести к травмам и летальному исходу.

8. Не используйте трактор и рабочие машины со снятой системой ROPS.

9. Своевременно заменяйте отсутствующие или поврежденные детали.

10. Ежедневно проверяйте такие компоненты, как тормоза, рулевой механизм и устройства безопасности, и заменяйте их, если они изношены или повреждены. Кроме того, периодически проверяйте болты и гайки, чтобы избежать их ослабления.

(Подробности см. в главе «Простое обслуживание и ремонт трактора»).

11. Обязательно проводите ежедневную очистку трактора. В противном случае мусор или топливо вокруг аккумулятора, проводов, глушителя или двигателя могут привести к возгоранию.

Запуск двигателя

1. Перед запуском двигателя обязательно сядьте на сиденье и убедитесь, что рычаг предохранительного механизма находится в положении [Выкл.], а стояночный тормоз задействован.
2. Не стойте на земле при запуске двигателя и не запускайте двигатель, подключая стартер напрямую. В противном случае может произойти несчастный случай из-за внезапного запуска трактора.



3. При запуске и вождении трактора внимательно проверяйте переднюю, заднюю, левую и правую стороны и не допускайте приближения людей (особенно детей). В противном случае существует риск несчастных случаев. Кроме того, убедитесь, что передняя дверная рама или ограничитель высоты не столкнется с ROPS.



4. При запуске двигателя в помещении откройте двери и окна для обеспечения вентиляции.

Вождение трактора

1. При вождении трактора не позволяйте другим людям (особенно детям) сидеть на тракторе, кроме водителя. Кроме того, обязательно сидите на сиденье во время вождения.



2. Во время буксировки используйте **буксировочный крюк** и никогда не вешайте его на кронштейн или ось трехточечной подвески. В противном случае трактор может быть поврежден или опрокинуться.
- 3.

Не прогревайте и не эксплуатируйте трактор в помещении с недостаточной вентиляцией. В противном случае выхлопные газы двигателя могут вызвать отравление углекислым газом у водителя.



4. Не ездите вблизи траншей, ям или обочин дорог, где вес трактора может легко привести к обрушению конструкции. Кроме того, в местах с густой травой или лужами иногда встречаются невидимые ямы, поэтому при въезде трактора в них могут произойти аварии с опрокидыванием. При въезде в такие места обязательно выходите из трактора, чтобы убедиться в безопасности на месте.

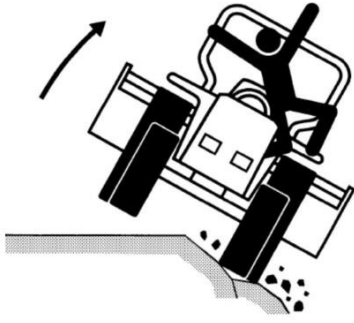

5. Существует опасность опрокидывания трактора назад при движении вперед в канаве или на скользкой местности, а также при движении вперед вверх по крутому склону. В таких случаях двигайтесь назад.

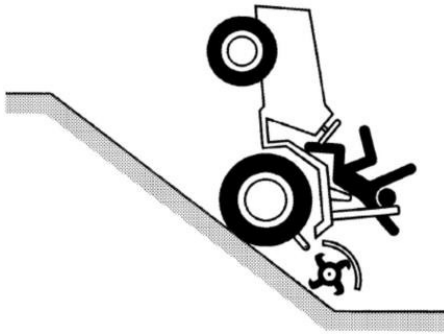

6. При работе с другими тракторами, пожалуйста, информируйте друг друга и сообщайте друг другу о своих намерениях.
7. При въезде и выезде с сельскохозяйственных угодий, подъеме и спуске по крутым склонам и пересечении траншей двигайтесь по прямой линии на низкой скорости. В это время обязательно соедините левую и правую тормозные педали и убедитесь, что блокировка дифференциала отключена.
8. В нерабочем состоянии используйте ручку регулировки скорости опускания для блокировки (остановки) гидравлического механизма, чтобы предотвратить подъем и опускание рабочей машины в случае неправильной эксплуатации. Поверните ручку до упора в медленном направлении, и она заблокирует (остановит) гидравлический механизм.

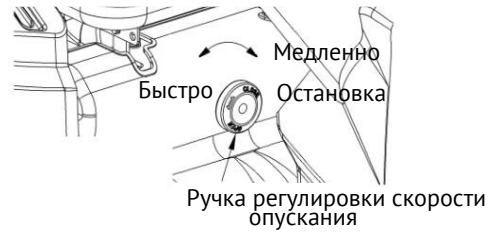

9. При пересечении крутого склона или канавы с большим перепадом высоты на сельскохозяйственных угодьях и в других случаях необходимо установить и закрепить рампу и двигаться на низкой скорости. Рампы должны быть в 4 раза длиннее, чем ступени.

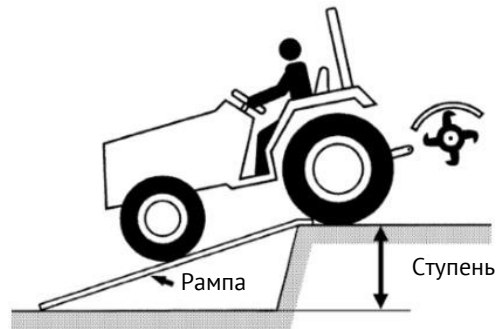

10. При движении по крутому склону, погрузке и разгрузке трактора, въезде и выезде из трактора, пересечении гребней и т. д. очень опасно менять скорость на ходу, поэтому заранее переведите рычаг переключения передач в безопасное положение низкой скорости.

Использование рабочей машины

1. Установка и снятие рабочего оборудования должны производиться на ровной и безопасной поверхности.
2. При выходе из трактора для установки, снятия, регулировки, очистки или ремонта роторной рабочей машины с валом отбора мощности водитель должен дождаться полной остановки рабочей машины. В противном случае возможны травмы в результате попадания в рабочую машину.

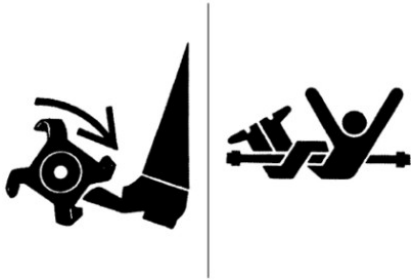

3. Когда вал отбора мощности не используется, установите крышку вала отбора мощности.
4. При использовании рабочей машины с валом отбора мощности не используйте рабочую машину при скорости вращения, превышающей указанную для данной рабочей машины. В противном случае это может привести к повреждению машины и травмированию людей.
5. Используйте рабочий механизм, рекомендованный для трактора. Если рабочий механизм слишком велик или слишком мал, это приведет к дисбалансу, что может вызвать повреждение машины или травмы. В таких случаях обратитесь к дилеру за подробной информацией.
6. При установке задней рабочей машины обеспечьте и установите противовес, чтобы нагрузка на рулевые (передние) колеса достигала или превышала **20 %** от общего веса.

Примечание: если передняя часть трактора слишком легкая, может произойти опрокидывание.

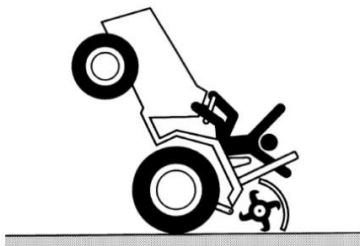

Вождение трактора по дороге

1. При движении по дороге соедините левую и правую педали тормоза с помощью **соединительной пластины тормоза**. Неосторожное нажатие на одну педаль тормоза на высокой скорости приводит к боковому скольжению трактора, что может привести к опрокидыванию или дорожно-транспортному происшествию.

Примечание: при движении по дороге левая и правая тормозные педали должны быть соединены; во время работы соединительная пластина может быть снята в зависимости от ситуации.



2. Никогда не нажимайте на педаль блокировки дифференциала при движении по дороге. В противном случае трактор не сможет нормально поворачивать, что приведет к повреждению передач трактора и даже к дорожно-транспортным происшествиям.

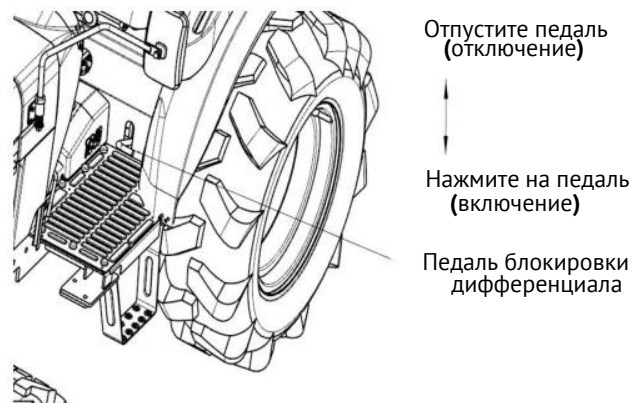

3. Перед поворотом замедлите трактор. Поворот на высокой скорости может привести к опрокидыванию трактора.
4. Соблюдайте правила дорожного движения и безопасности. Во время вождения обязательно имейте при себе соответствующие свидетельства об эксплуатации.

Парковка и хранение

1. При парковке выберите ровное место, где трактор можно надежно припарковать, включите предохранительный рычаг и снимите или опустите рабочую машину на землю. Переведите ручку парковки в положение [Вкл], затем выключите двигатель и вытащите ключ. Если вам приходится останавливаться на уклоне, установите упоры для колес, перед и за задними колесами.

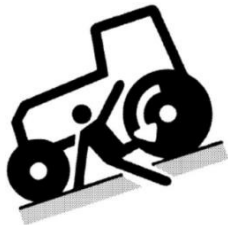

2. Не паркуйте трактор в местах, где складированы легковоспламеняющиеся материалы, такие как сено и солома.
3. Если вы хотите накрыть трактор брезентом, сделайте это после того, как глушитель и двигатель достаточно остынут.

Проверка, заправка и техническое обслуживание

1. Пожалуйста, паркуйте трактор на ровном месте, включите предохранительный рычаг и опустите рабочую машину на землю. Переведите ручку парковки в положение [Вкл], а затем выключите двигатель.
2. Проверяйте и ремонтируйте двигатель, глушитель, радиатор и другие компоненты после их полного охлаждения. В противном случае существует риск получения ожогов.



3. При осмотре и ремонте с поднятой рабочей машиной необходимо заблокировать (остановить) машину с помощью ручки регулировки скорости опускания, чтобы предотвратить ее падение. Во время блокировки (остановки) закрепите машину с помощью домкрата, чтобы предотвратить ее падение.

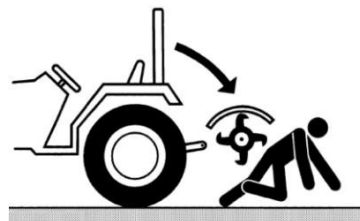

4. При заправке топливом или зарядке аккумулятора не курите и не подносите открытый огонь, так как существует опасность возгорания и взрыва.
5. Внимательно прочтите и следуйте инструкциям при подключении вспомогательного кабеля к разряженной батарее и запуске двигателя.

Примечание: см. раздел «Аварийное устранение неисправности аккумулятора» в главе «Запуск и остановка двигателя».

6. При снятии аккумулятора сначала отсоедините отрицательный провод аккумулятора, чтобы предотвратить короткое замыкание. При установке аккумулятора подсоедините отрицательный провод в последнюю очередь.
7. Убедитесь, что давление в шинах соответствует давлению, указанному в инструкции по эксплуатации. Чрезмерное давление может привести к разрыву шины и стать причиной травм.

- Если на шине есть царапины, достигающие кордной нити, не используйте шину, так как она может разорваться.
- Замена и техническое обслуживание шин, камер, ободов и других деталей должны выполняться профессиональными ремонтниками.



Охлаждающая жидкость (антифриз), хладагент, растворитель, фильтр, резина и другие вредные вещества наносят вред окружающей среде: проконсультируйтесь с дилером или предприятием по утилизации промышленных отходов и утилизируйте их в соответствии с правилами.



- Выбрасываемое под давлением гидравлическое масло обладает достаточной силой, чтобы проникнуть через кожу и вызвать травму. Поэтому при снятии гидравлических компонентов обязательно сбросьте остаточное давление.



- При поиске невидимых отверстий, из которых вытекает масло, надевайте защитные очки и используйте картон, лупу и другие инструменты. Если масло, вытекающее из отверстия, проникнет в кожу, это может вызвать аллергию. Немедленно обратитесь к врачу.

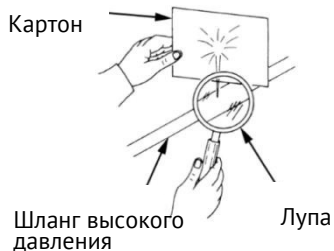

- Если отходы выбрасываются или утилизируются произвольно, это приведет к загрязнению окружающей среды и будет наказано по закону.

- Когда отработанная жидкость сливается с машины, пожалуйста, соберите ее в контейнер.
- Не выливайте отработанную жидкость на землю, в реки, озера и океаны.

Предупредительные этикетки и место их нанесения

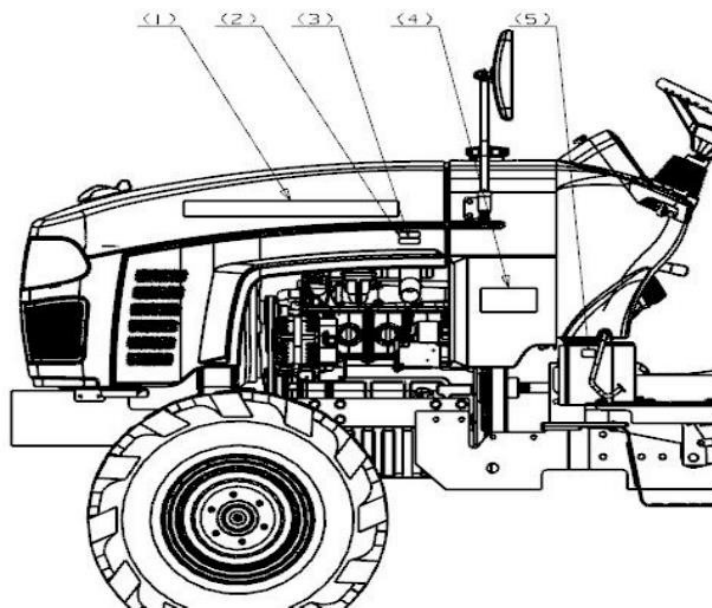

(1)

KUBOTA 444
developed IN JAPAN
manyfactory IN PRC

(2)



(3)

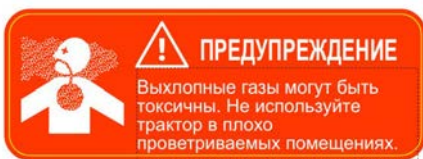

(4)



(5)



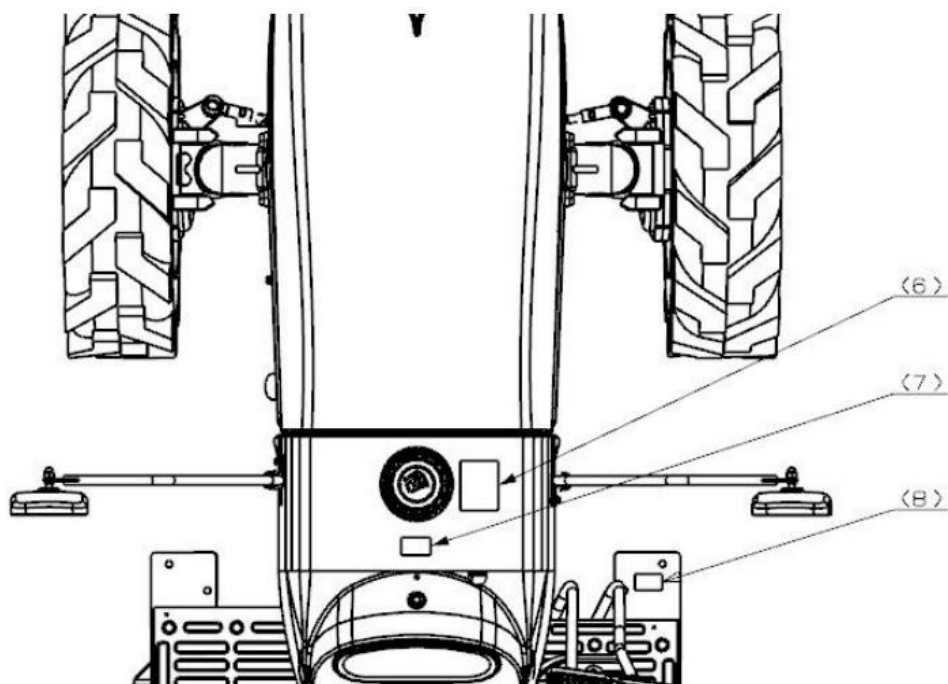

(6)



(7)



(8)

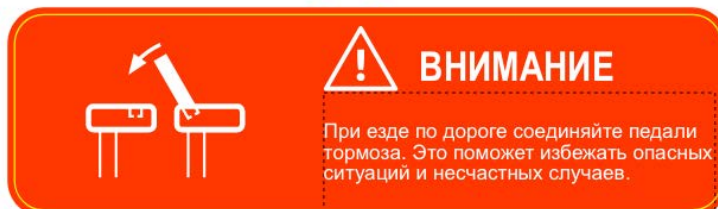

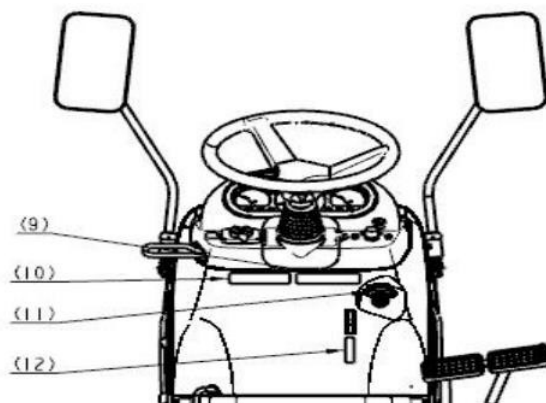

(9)

(10)

ВНИМАНИЕ В положении нейтрали (N) машина может двигаться. Поэтому, при выходе из машины, всегда ставьте её на ровной поверхности, включите стояночный тормоз и выключите двигатель.

ВНИМАНИЕ Трактор должны эксплуатировать только обученные люди

(11)

(12)



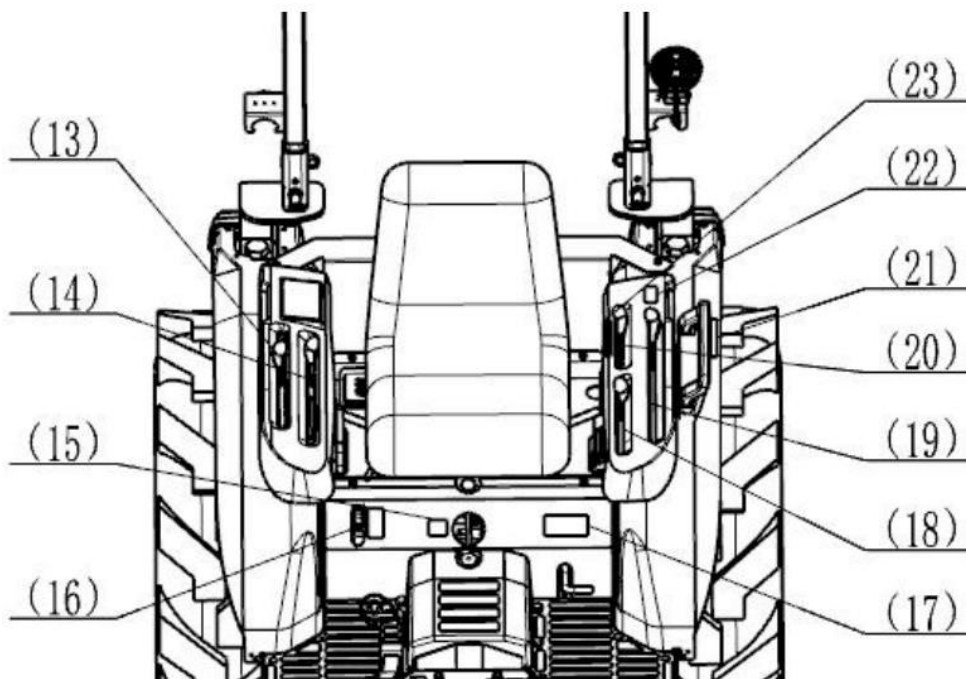

(13)



(16)



(14)



(17)

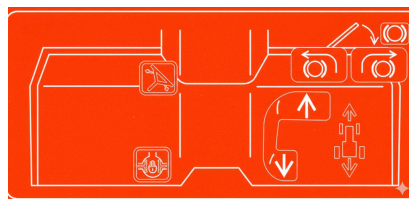

(15)



(18)



(19)



(21)



(20)



(22)



(23)

 **ВНИМАНИЕ**

Если у вас возникают сложности с переключением рычага коробки передач в нейтральное положение:

- Не используйте силу для переключения.
- Нажмите на педаль сцепления и удерживайте несколько секунд.
- Переключайте передачи только на низкой скорости.
- Позвольте внутренним механизмам остановиться перед переключением передач.

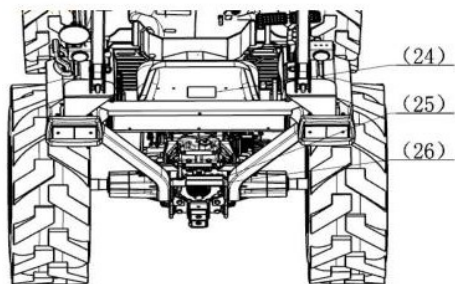

(24)



(25)

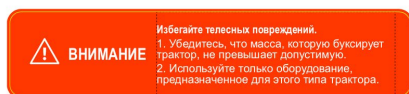

(26)

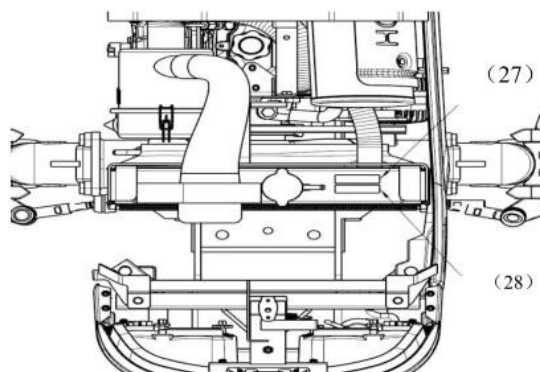

(27)

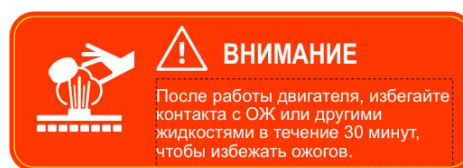

(28)



Техническое обслуживание предупреждающих этикеток

Внимательно прочтите и запомните предупреждающие надписи, а также соблюдайте следующие меры безопасности.

- Содержите этикетки в чистоте и не допускайте их повреждения.
- Не направляйте струю воды под высоким давлением непосредственно на этикетки.
- Новые этикетки наклеивайте на прежние места.
- Если предупреждающая этикетка «Осторожно, высокая температура» загрязнена, промойте ее мыльным раствором и протрите мягкой тканью. Использование растворителей, таких как разбавитель или моторное масло, может привести к исчезновению текста и графических символов.
- При мойке трактора с помощью аппарата высокого давления этикетка может отклеиться из-за воздействия струи воды под высоким давлением.
- Если этикетки повреждены или утеряны, своевременно закажите новые у дилера и наклейте их повторно.
- Перед наклеиванием новых этикеток тщательно очистите поверхность, на которую они будут наклеены, и наклеивайте их только после полного высыхания поверхности.
- При замене детали, на которой была размещена этикетка, одновременно замените и саму этикетку.

Описание обслуживания и гарантии

1. В комплект поставки входит гарантийный талон, пожалуйста, внимательно ознакомьтесь с ним перед использованием.
2. Пожалуйста, свяжитесь с **Кентавр** или дилером по любым вопросам, связанным с неисправностями, подозрениями и проблемами с обслуживанием во время использования. Сообщите **«модель продукта», «заводской номер» и «номер двигателя»** используемой машины.
3. Компания предоставила дилерам полный каталог запчастей. Пожалуйста, проконсультируйтесь с ними и закажите необходимые запчасти. Паспортная табличка и идентификационный номер транспортного средства (VIN) находятся на паннели, как показано на рисунке.

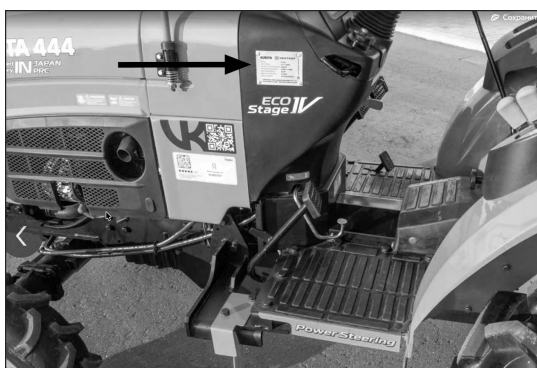

Срок поставки запасных частей

1. Изготовитель, импортер или уполномоченная организация обеспечивают возможность ремонта, технического обслуживания и поставки запасных частей, узлов и расходных материалов для данного изделия в течение срока его производства, после снятия с производства – в течение установленного срока службы изделия, а при отсутствии такого срока – не менее 10 лет со дня передачи изделия потребителю; при этом для отдельных специальных деталей, комплектующих и узлов сроки поставки, условия наличия, стоимость и возможность дальнейшего заказа могут отличаться и определяются дополнительно в зависимости от спроса, производственных возможностей и условий поставки.



Предупреждение

- Пожалуйста, не модифицируйте машину. После модификации оригинальные характеристики машины не будут гарантированы, и могут произойти несчастные случаи с травмами. Дилер и Компания не несут ответственности за любые несчастные случаи, травмы или ущерб имуществу, вызванные несанкционированной модификацией продукта пользователем.
- Обращаем ваше внимание, что если трактор используется для целей, отличных от указанных цели и после модификации, Дилер и Компания не будут предоставлять услуги по гарантии.

Правила дорожного движения

Самоходные машины, в том числе тракторы и комбайны, подлежат государственной регистрации в органах Ростехнадзора в порядке, установленном законодательством Российской Федерации.

До ввода машины в эксплуатацию собственник обязан выполнить регистрационные действия и получить государственный регистрационный знак и свидетельство о регистрации.

Управление машиной допускается только лицом, имеющим удостоверение тракториста-машиниста (тракториста) соответствующей категории.

Минимальный возраст и иные условия допуска к управлению определяются категорией самоходной машины и требованиями законодательства Российской Федерации.

Срок действия удостоверения тракториста-машиниста составляет 10 лет, после чего оно подлежит замене в установленном порядке.

При участии самоходной машины в дорожном движении владелец обязан соблюдать требования законодательства Российской Федерации об обязательном страховании гражданской ответственности.

Наименование компонентов, необходимых для вождения

Пожалуйста, ознакомьтесь с правильными названиями и функциями компонентов. Если у вас возникнут вопросы, обратитесь к справочной странице, указанной на этикетке детали.

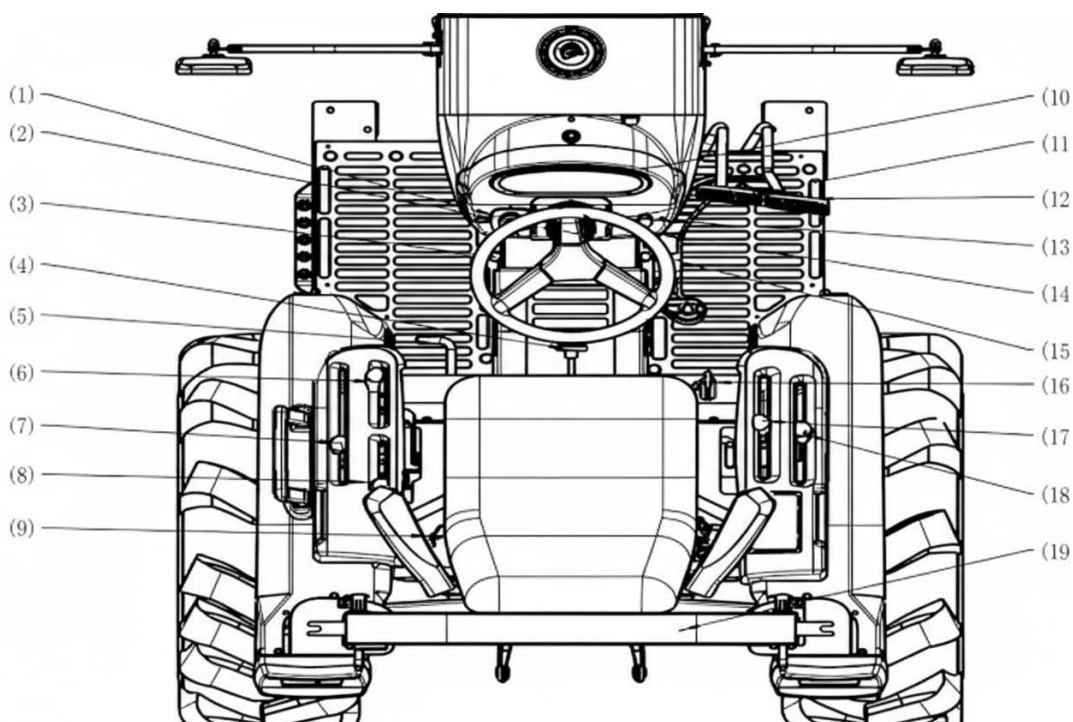

Элементы управления

1. Ручка парковки
2. Комбинированный переключатель
3. Рычаг фиксации регулировки руля
4. Ручка регулировки запорного клапана гидравлики
5. Педаль блокировки дифференциала
6. Рычаг предохранительного механизма запуска и включения ВОМ
7. Рычаг переключения диапазонов передач
8. Рычаг переключения вала отбора мощности (ВОМ)
9. Ремень безопасности
10. Приборная панель
11. Переключатель аварийной сигнализации
12. Педаль тормоза
13. Электронный дроссель
14. Ключ зажигания
15. Педаль HST (гидростатической трансмиссии)
16. Ручка переключения двух-/четырёхколёсного привода
17. Джойстик HST
18. Рычаг управления гидравлической навеской
19. ROPS (защитная дуга при опрокидывании)

Проверка перед поездкой

Чтобы предотвратить возникновение неисправностей, необходимо ежедневно проводить осмотр трактора перед началом работы.

Подробности см. в главе «Обслуживание и ремонт трактора».



Внимание



- Перед запуском ежедневно проверяйте тормоза, сцепление, рулевое управление и устройства безопасности, а также заменяйте изношенные или поврежденные детали. Кроме того, регулярно проверяйте, не ослаблены ли болты и гайки.
- Перед проверкой обязательно снимите рабочий агрегат или опустите его на землю и заглушите двигатель.
- Во время заправки не держите сигарету и не используйте открытый огонь для освещения.
- Если произошло разлитие топлива или моторного масла, вытрите его.
- Не открывайте крышку радиатора под давлением во время работы или сразу после остановки. В противном случае горячий пар может вызвать ожоги.
- При открытии крышек вокруг двигателя для осмотра и технического обслуживания соблюдайте следующую процедуру:
 - (1) Открывайте крышки после того, как двигатель простоял 30 минут.
 - (2) При прикосновении к внутренним частям для осмотра и технического обслуживания убедитесь, что нет опасности ошпаривания.

Важно

1. Добавление или замена масла

- Перед проверкой уровня масла установите трактор в горизонтальное положение. Если трактор установлен в наклонном положении, может отображаться неверное значение уровня масла.
- Обязательно используйте моторное масло и трансмиссионное масло, указанные в данном руководстве.

Предупреждение

- **Обязательно ознакомьтесь с главой «»Инструкции по безопасной эксплуатации» в руководстве по эксплуатации.**
- **Если на тракторе имеется наклейка «», обязательно ознакомьтесь с ней.**
- **Перед запуском двигателя сядьте на сиденье и убедитесь, что джойстик HST убран в начальное положение и рычаг переключения диапазонов находятся в положении «Нейтраль», а ручка стояночного тормоза – в положении «Вкл.».**
- **Не стойте на земле при запуске двигателя и не запускайте двигатель, подключая стартер напрямую. В противном случае может произойти несчастный случай из-за внезапного запуска трактора.**
- **При работе в помещении, в сарае или в теплице обеспечьте достаточную вентиляцию. Если вентиляция недостаточна, выхлопные газы могут вызвать отравление угарным газом.**

Метод запуска

1. Проверьте, находится ли ручка стояночного тормоза в положении [Вкл]. Если ручка стояночного тормоза не находится в положении [Вкл], выполните следующие действия:

1. Соедините левую и правую тормозные педали с помощью тормозной тяги.
2. Нажмите на педаль тормоза.
3. Опустите ручку стояночного тормоза.



2. Включите рычаг предохранительного механизма. Примечание: если предохранительный рычаг ВОМ открыт при запуске двигателя, сработает предохранительный выключатель и двигатель не запустится.

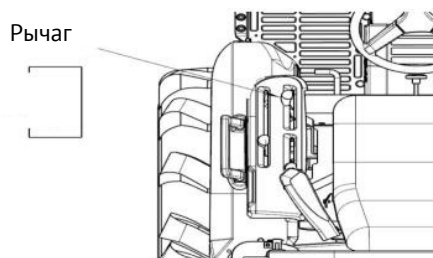

3. Опустите рабочую машину, переведя рычаг управления навеской вперед.

Примечание: Рабочая машина не может быть опущена, если гидравлический механизм заблокирован. Для получения дополнительной информации см. раздел «Регулировка скорости опускания рабочей машины» в разделе «Подъемное устройство рабочей машины».

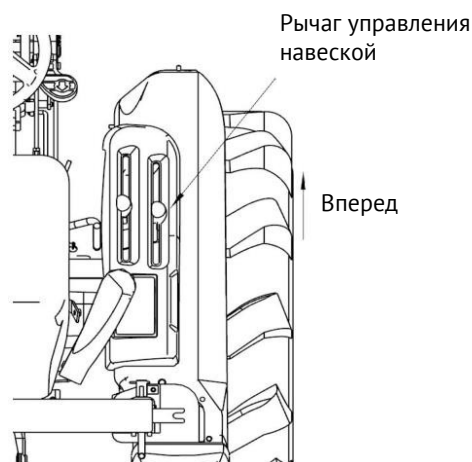

4. Поверните электронный дроссель против часовой стрелки до минимального положения дросселя.

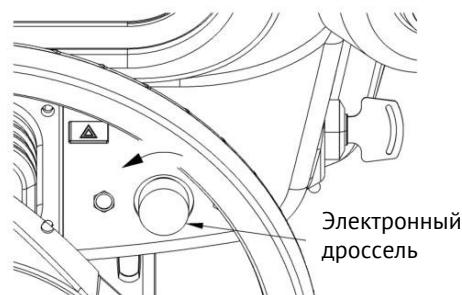

Запуск и остановка двигателя

5. Вставьте ключ в замок зажигания и поверните его в положение «Зажигание».

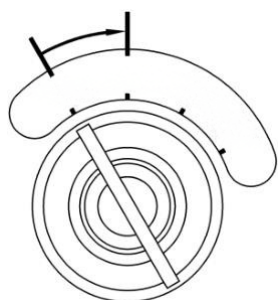

После поворота ключа зажигания в положение **[Зажигание]** загораются лампа давления масла и лампа предупреждения о неисправности двигателя, лампа предупреждения о напряжении аккумулятора загорается только при низком или высоком напряжении аккумулятора.



Лампа давления моторного масла

Лампа предупреждения о напряжении аккумулятора

6. Поверните ключ в положение «Прогрев».

См. следующую таблицу для определения продолжительности прогрева. Если двигатель горячий, его прогревать не нужно. Поверните ключ в положение **«Запуск»**, чтобы запустить двигатель.

Температура	Продолжительность
Выше 0°C	7–8 секунд
0~-5C	10–12 секунд
-5~-15C	12~15 секунд

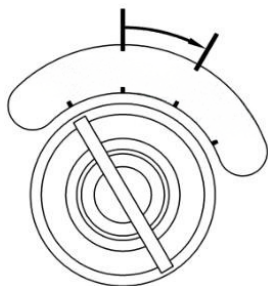

Примечание: лампа прогрева загорается только во время прогрева и запуска.



7. Поверните ключ в положение «Start» (Запуск).

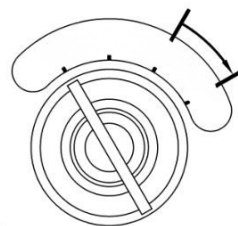

Важно

- Во время запуска двигателя стартер потребляет большой ток, поэтому двигатель нельзя запускать непрерывно более 10 секунд. Если запуск не удастся в течение 10 секунд, выключите ключ на 30 секунд и повторите ту же операцию.

8. После запуска двигателя отпустите рукоятку ключа. Ключ автоматически вернется в положение **[Зажигание]**.

Важно

- Когда двигатель работает, не переводите ключ в положение **[Запуск]**. В противном случае стартер будет поврежден.

9. Проверьте, гаснут ли автоматически лампа масла, лампа предупреждения о неисправности двигателя и лампа прогрева. Если лампа масла, лампа неисправности двигателя и прогрева не гаснут, остановите двигатель и проверьте неисправности.



Лампа давления Лампа предупреждения о неисправности двигателя

10. Продолжайте прогрев на холостом ходу в течение примерно 5 минут.

Метод остановки

1. Медленно поверните электронный регулятор акселератора против часовой стрелки до минимума, чтобы двигатель работал на холостом ходу.

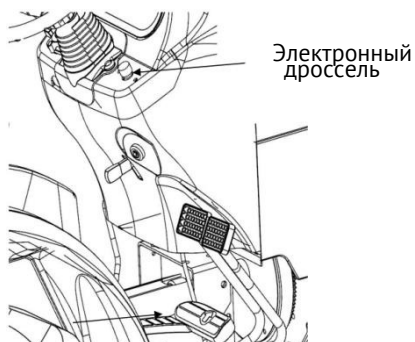

2. Поверните ключ зажигания в положение «Стоп», чтобы остановить двигатель.

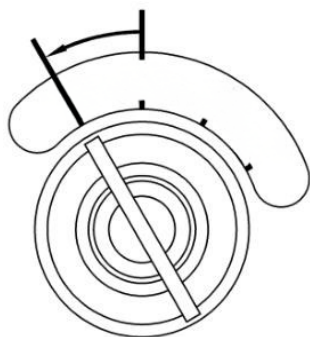

3. Вытащите ключ.

Важно

- Чтобы предотвратить неправильную эксплуатацию посторонними лицами и разрядку батареи, обязательно вытащите ключ.

Прогрев в холодную погоду

Внимание

Не прогревайте трактор в помещении с недостаточной вентиляцией. При недостаточной вентиляции выхлопные газы двигателя могут вызвать отравление.

После запуска выполняйте прогрев без увеличения нагрузки в течение примерно 5 минут, чтобы масло прошло через все детали в достаточном количестве. Обратите внимание, что если нагрузка будет приложена сразу после запуска, это может привести к повреждению деталей и неисправности трактора.

Рулевое управление осуществляется с помощью гидравлического рулевого механизма, а противоизносное гидравлическое масло для рулевого механизма также является маслом для коробки передач. Поэтому обязательно прогрейте рулевой механизм в соответствии со сроками, указанными в следующей таблице.

Температура	Время
Выше 0°C	Около 5 минут
Ниже 0°C	Более 10 минут

Экстренные меры при отказе аккумулятора

Если имеются вспомогательные кабели (продаются отдельно), аккумулятор другого автомобиля можно использовать в качестве источника питания для запуска двигателя.

Подключите вспомогательные кабели в порядке указанном ниже.

- Соедините положительные полюса (+) двух аккумуляторов с помощью вспомогательного кабеля.
- Подключите один конец другого вспомогательного кабеля к полюсу (-) аварийной батареи, а другой конец – к шпильке переднего колеса трактора.

Низкий заряд аккумулятора трактора



1. Запустите автомобиль и слегка увеличьте обороты двигателя.
2. Запустите двигатель трактора.
3. После успешного запуска трактора отсоедините вспомогательные кабели.

Примечание: сначала отсоедините вспомогательный кабель от полюса (-), а затем отсоедините вспомогательный кабель от полюса (+).

Важно

- Для транспортного средства необходимо использовать аккумулятор 12 В.
- При подключении полюса (+) и (-) не должны соприкасаться.
- Не допускайте запутывания кабелей в вентиляторе или других вращающихся объектах.

При подключении внимательно проверьте полюса (+) и (-), не перепутайте их. Перепутанные полюса могут повредить трактор и электронику транспортного средства.



Внимание

- При запуске и вождении трактора внимательно проверяйте пространство спереди, сзади, слева и справа и не допускайте приближения людей (особенно детей). В противном случае существует риск несчастного случая. Кроме того, убедитесь, что передняя дверная рама или ограничитель высоты не будут сталкиваться с ROPS.
- При вождении трактора не позволяйте другим людям (особенно детям) сидеть на трактора, кроме водителя. Кроме того, обязательно сидите на сиденье во время движения.
- Не управляйте трактором вблизи траншей, ям или обочин дорог, где вес трактора может легко привести к обрушению конструкции, тем самым избегая несчастных случаев, связанных с падением.
- В местах с густой травой или лужами иногда встречаются невидимые ямы, поэтому при въезде трактора может произойти опрокидывание трактора. Поэтому водитель должен заранее выйти и проверить дорогу.
- При подъеме по крутому склону рабочая машина должна быть опущена как можно ниже возможности, чтобы предотвратить опрокидывание.
- Не отпускайте тормоз при трогании на подъеме. Сначала нажмите педаль сцепления, включите низкую передачу, а затем медленно включите сцепление. Отпустите тормоз только после начала движения и осторожно управляйте дроссельной заслонкой.
- При движении по спуску включите низкую передачу, чтобы использовать тормозную способность двигателя, и медленно спускайтесь. Не нажимайте педаль сцепления.
- Когда трактор находится под сильной тягой или выезжает из мокрой местности, он должен выезжать постепенно, чтобы предотвратить откат трактора назад.
- Если трактор совершает резкий поворот на высокой скорости, он может перевернуться. Убедившись, что блокировка дифференциала отключена, замедлите ход и поворачивайте медленно.
- При движении по дороге соедините левую и правую тормозные педали с помощью пластины соединения тормозов. В противном случае трактор может занести при торможении.
- При транспортировке трактором запрещается перегружать его и превышать ограничение по высоте или скорости. В противном случае могут произойти дорожно-транспортные происшествия.

Обкатка (около 50 часов при первом запуске)

В течение этого периода строго соблюдайте следующие правила:

1. Избегайте резкого старта и резкого торможения.
2. Не превышайте скоростной лимит и не перегружайте машину.
3. Не приступайте к работе, пока двигатель не прогреется полностью.
4. При движении по неровной дороге или на склонах снизьте скорость и убедитесь в безопасности.
5. После 50 часов обкатки проверьте детали и замените моторное масло в соответствии с положениями перечня деталей для периодической проверки.

Регулировки вокруг сиденья водителя

1. ROPS и ремень безопасности



Предупреждение

Во избежание несчастных случаев, связанных с падением, соблюдайте следующие правила.

- Не снимайте ROPS во время вождения трактора. За исключением входа и выхода из склада и других ситуаций, в которых ROPS может быть поврежден, ROPS должен быть установлен, а ремень безопасности должен быть пристегнут во время движения.
- Не пристегивайте ремень безопасности, когда ROPS сложен. ROPS не выполняет функцию средства безопасности в сложенном состоянии.
- Не модифицируйте ROPS. Если ROPS поврежден или погнут, что влияет на его прочность, замените ROPS.
- После установки ROPS вставьте левую и правую тяги в желоб, чтобы убедиться, что ROPS зафиксирована на месте. Во время ежедневной проверки убедитесь, что тяги не ослаблены.
- Проверьте, прочно ли закреплен ROPS.
- При складывании и установке ROPS обязательно опустите рабочую машину на землю на ровном месте, заглушите двигатель, остановите трактор. Во время складывания и разложения стойте на твердой опоре позади трактора и действуйте медленно и осторожно обеими руками.
- Отрегулируйте длину ремня безопасности в соответствии с ростом водителя.

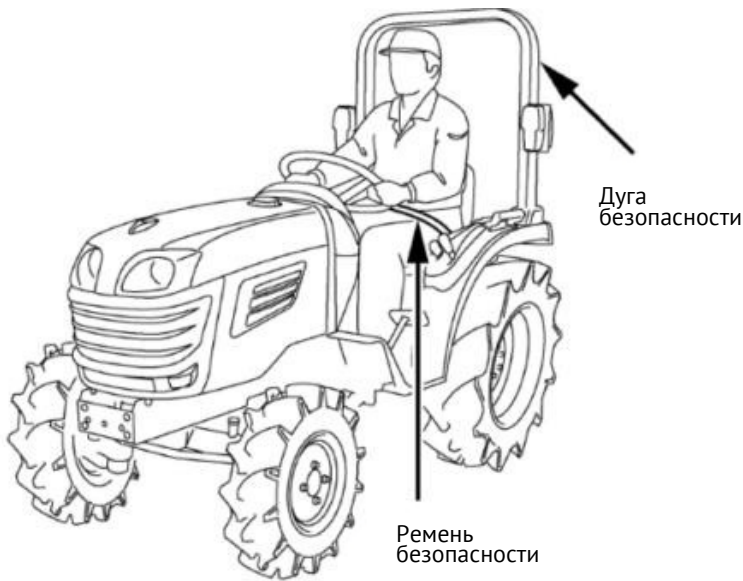

1) Способ складывания ROPS

● Потяните тягу назад до упора, а затем слегка вниз в сторону, чтобы разблокировать. (То же самое для левой и правой стороны)

● Медленно откиньте ROPS назад.

Примечание: когда ROPS сложена, она может касаться рабочей машины. Убедитесь, что при работе она не касается рабочей машины.

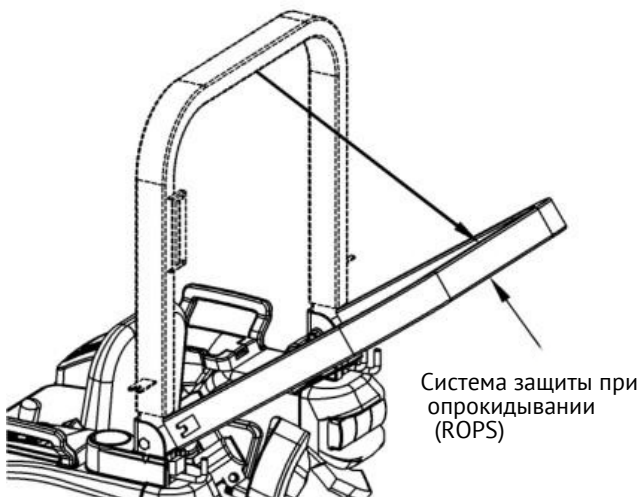
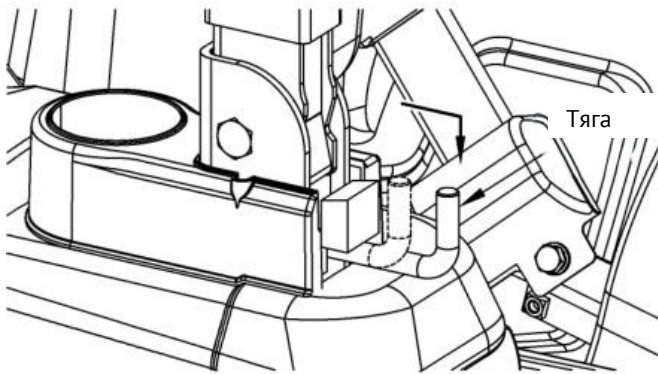

2) Метод установки ROPS

- Поднять ROPS полностью до упора.
- Слегка приподнимите тяги, а затем сдвиньте их вперед к нижней части желоба. (То же самое для левой и правой стороны)
- Убедитесь, что ROPS действительно зафиксирован и не болтается.

2. Рулевое колесо



Внимание

- Не регулируйте рулевое колесо во время движения.
- После регулировки убедитесь, что рулевое колесо зафиксировано.

После нажатия **рычага регулировки рулевого колеса** положение рулевого колеса можно регулировать в трех положениях. После регулировки рычаг автоматически возвращается в исходное положение, когда вы снимаете с него ногу.

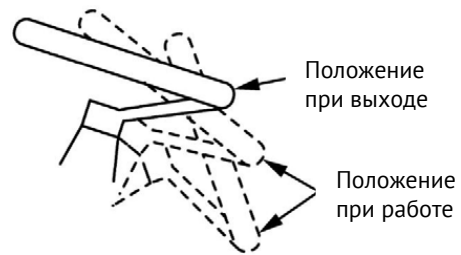
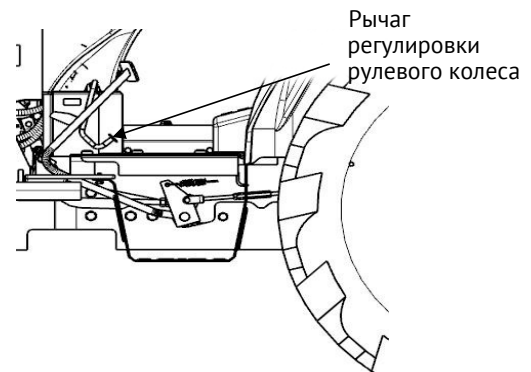

3. Зеркало заднего вида

Сядьте на сиденье трактора и вручную отрегулируйте зеркало заднего вида в положение, в котором можно полностью наблюдать за задней частью.

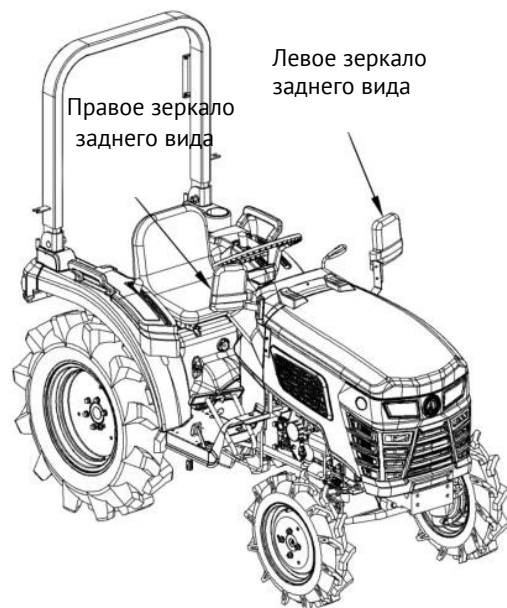

Работа фары

1. Комбинированный переключатель

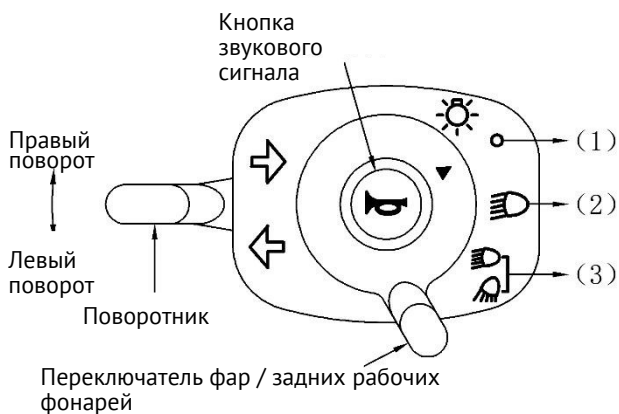

2. Переключатель фар / задних рабочих фонарей

- 1) Положение «Выключено» для фар / задних рабочих фонарей.
- 2) Положение «Фары включены».
- 3) Положение одновременного включения передних фар и задних рабочих фонарей.

Переключатель поворотников

- При нажатии переключателя поворотников мигают поворотники и индикаторы поворота.
- После завершения поворота влево или вправо верните переключатель в среднее положение.



3. Кнопка звукового сигнала

Нажмите кнопку звукового сигнала, и прозвучит звуковой сигнал.

Запуск/вождение

1. Проверка педалей тормоза

Предупреждение

- Обязательно соедините левую и правую тормозные педали с тормозной тягой при движении по дороге, подъема, спуска и пересечения гребня. При движении по дороге, если вы нажмете на одностороннюю педаль тормоза, это может привести к скольжению или опрокидыванию трактора, что может привести к дорожно-транспортным происшествиям.

Тормозное устройство предназначено для принудительной остановки машины. Обычно левая и правая тормозные педали соединены тормозной тягой, и тормоза левого и правого задних колес срабатывают одновременно. Кроме того, отличие от обычного автомобиля заключается в том, что левый и правый тормоза независимы, и односторонний тормоз может тормозить только одно из задних колес.

- 1) При движении по дороге используйте соединительную пластину тормозного механизма.
- 2) Во время сельскохозяйственных работ соединительную пластину тормоза можно отсоединить.



2. Поднимите рабочую машину, потянув рычаг навески назад

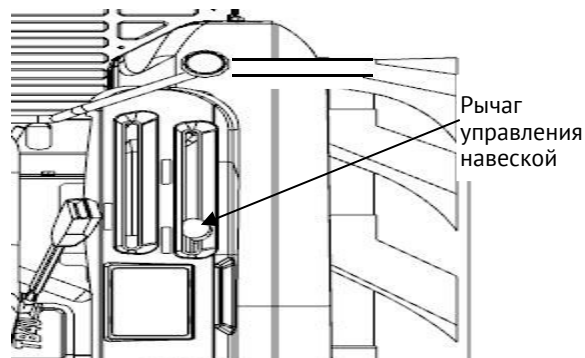

Важно

При использовании следующих рычагов перед началом работы обязательно остановите и отключите питание двигателя.

- Рычаг переключения диапазонов передач
- Рычаг предохранительного механизма

3. Выбор скорости движения

С помощью рычага переключения диапазонов передач можно выбрать одну из 3 передач переднего хода и 3 передач заднего хода.



Важно

● Перед использованием рычага переключения диапазонов передач обязательно остановите трактор. Использование рычага во время движения может привести к повреждению шестерен.

1) Рычаг переключения диапазонов передач

Установите его в положение **[Низкая]** для низкой скорости, в положение **[Средняя]** для средней скорости и в положение **[Высокая]** для высокой скорости.

Вспомогательный рычаг переключения передач в положении **[Низкая]** в основном используется для сельскохозяйственных работ. Вспомогательный рычаг переключения передач в положении **[Средняя]** в основном используется для движения по дорогам. Вспомогательный рычаг переключения передач в положении **[Высокая]** в основном используется для движения по дорогам.

4. Увеличение оборотов двигателя

1) Электронный дроссель используется в основном при сельскохозяйственных работах.

- Поверните по часовой стрелке (+), чтобы увеличить скорость двигателя.
- Поворот против часовой стрелки (-) для уменьшения оборотов двигателя.

2) Педаль используется в основном для движения по дорогам.

Примечание: эта педаль является педалью HST, нажмите вперед, чтобы двигаться вперед, и нажмите назад, чтобы двигаться назад.

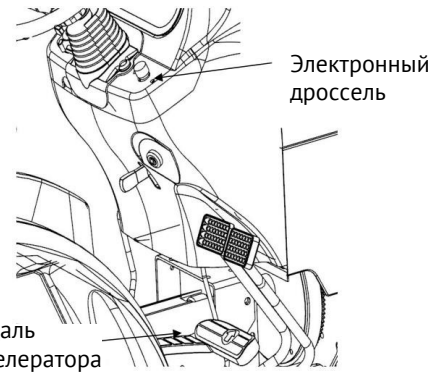

3) Переключите рычаг 2/4 WD, и мощность будет передаваться на переднюю ось для увеличения тягового усилия.

Примечание: Использование полного привода на дороге приведет к:

- Преждевременному износу передних колес;
- Увеличению расхода топлива.

Рычаг двух-/четырёхколёсного привода

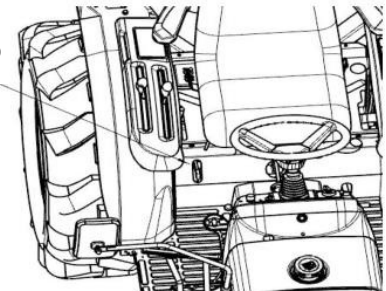
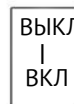

4) Джойстик HST

Потяните джойстик HST вперед, и трактор будет двигаться с постоянной скоростью, установленной в диапазоне переключения передач.



5. Стояночный тормоз

Нажмите на педаль тормоза, ручка стояночного тормоза автоматически вернется в верхнее положение, и стояночный тормоз будет отпущен.

Важно

Чтобы продлить срок службы машины, соблюдайте следующие меры предосторожности:

- Выбирайте соответствующую скорость движения и обороты двигателя для условий эксплуатации.

Остановка/парковка



- При парковке выбирайте ровное место, где трактор может быть стабильно припаркован, включите предохранительный рычаг и опустите рабочий механизм на землю. Перестаньте нажимать на педаль газа, поверните ручку парковки в положение [Вкл], затем выключите двигатель и вытащите ключ. Если вам приходится останавливаться на уклоне, установите упоры для колес перед и за задними колесами.
- Не паркуйте трактор в местах, где складированы легковоспламеняющиеся материалы, такие как сено и солома.
- Перед тем как выйти из трактора, дождитесь, пока рабочая машина и другие детали перестанут вращаться.
- Если вы хотите накрыть трактор брезентом, сделайте это после того, как глушитель и двигатель достаточно остынут.

- 1) Отпустите педаль акселератора и поверните электронный дроссель против часовой стрелки до минимального положения, чтобы двигатель работал на холостом ходу.
- 2) Нажмите на педаль тормоза.
- 3) После безопасной остановки включите предохранительный рычаг.
- 4) Если установлено рабочее оборудование, опустите его, медленно толкая рычаг управления вперед.
- 5) Опустите ручку парковки и установите ее в положение [Вкл].
- 6) Поверните ключ в положение [Стоп], заглушите двигатель и извлеките ключ.

Действие Подтверждение действия

1. Во время работы трактора всегда обращайтесь внимание на то, работает ли каждая деталь плавно. Немедленно остановите двигатель в следующих случаях.
 - Резкое снижение или увеличение скорости двигателя
 - Внезапный необычный звук.
 - Цвет выхлопных газов внезапно становится черным.
 - На панели загораются лампы.
2. Всегда обращайтесь внимание на приборную панель во время работы трактора. Если на приборной панели загораются следующие предупреждающие лампы, немедленно заглушите двигатель и проверьте детали, связанные с этими лампами. Если вы не можете найти причину загорания предупреждающих ламп, обратитесь к дилеру.

Индикатор неисправности двигателя

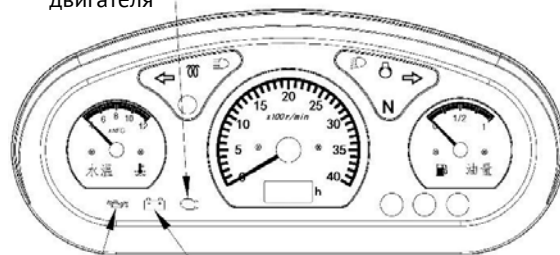

Лампа моторного масла Предупреждающий индикатор напряжения аккумулятора

1)  **Лампа масла (лампа предупреждения о давлении масла)**

Загорается при нарушении работы системы смазки во время работы двигателя. Режим сигнализации:

- Лампа мигает, звуковой сигнал звучит с интервалом 0,6 секунды и звуковой сигнал звучит 3 раза каждые 20 секунд.

2)  **Индикатор напряжения аккумулятора**

Загорается, когда напряжение в электрической системе ненормальное во время работы двигателя. Режим сигнализации:

3)  **Индикатор неисправности двигателя**

Загорается в случае отказа двигателя или ненормальной работы. Режим сигнализации:

- Лампа « » (Ошибка двигателя) мигает и звучит звук сигнала с периодичностью 0,6 секунды, а звуковой сигнал звучит два раза для каждой неисправности.

3. Во время работы трактора всегда обращайтесь внимание на то, нормально ли работает дисплей приборов.

1) Указатель уровня топлива

- Когда стрелка приближается к красной зоне показателя уровня топлива, необходимо как можно скорее долить топливо. Поскольку в топливной системе может находиться воздух, после доливки необходимо провести стравливание.

Примечание: Подробные сведения о методе стравливания см. в разделе «Стравливание воздуха из топливной системы» в «Необходимые проверки и техническое обслуживание».

- Режим сигнализации: лампа мигает и звучит сигнал. звучит с перерывами, с циклом 0,6 секунды, а звуковой сигнал звучит один раз каждые 180 секунд.

Указатель уровня топлива

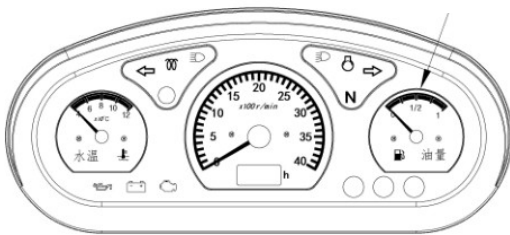

2) Указатель температуры ОЖ

⚠ Внимание

- Если открыть крышку радиатора во время работы двигателя или сразу после его остановки, охлаждающая жидкость может выплеснуться и вызвать ожоги. После остановки двигателя и его охлаждения в течение не менее 30 минут медленно поверните крышку радиатора, чтобы сбросить остаточное давление, а затем снимите крышку.

Когда стрелка указывает на красную зону значения температуры, это означает, что двигатель перегрелся. Проверьте следующее:

- Остановите работу трактора;
- Дайте двигателю поработать на холостом ходу в течение примерно 5 минут;
- Остановите двигатель, дайте ему остыть в течение не менее 30 минут, а затем выполните следующие проверки и техническое обслуживание:

- Проверьте, достаточно ли охлаждающей жидкости в баке и радиаторе и нет ли утечек.
- Проверьте, нет ли грязи и мусора, прилипших к защитной решетке радиатора и его ребрам.
- Проверьте, не ослаблены ли вентиляторы и ремень.

Важно

- Если из переливной трубки бака выходит водяной пар, проверьте, как описано выше.

Датчик температуры

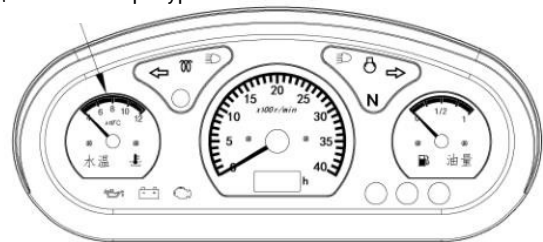

Режим сигнализации о высокой температуре воды: лампа мигает, а звуковой сигнал звучит с интервалом 0,6 секунды, причем звуковой сигнал звучит 3 раза каждые 20 сек

3) Тахометр двигателя

Отображает частоту вращения двигателя в оборотах в минуту.

4) Счетчик моточасов

Счетчик моточасов имеет 6 цифр, первые 5 цифр обозначают целые числа, последняя цифра обозначает десятичную дробь, а единица измерения – час (ч).

Тахометр двигателя

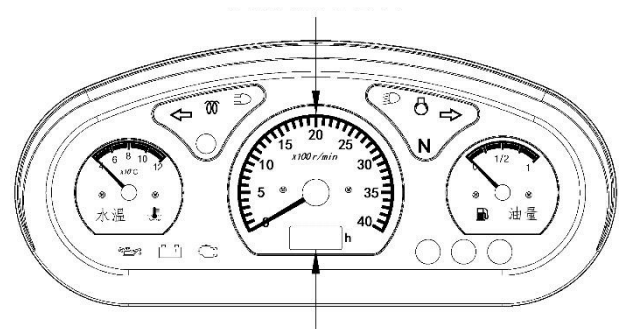

Счетчик моточасов

Метод использования блокировки дифференциала

1. Педаль блокировки дифференциала

Блокировка дифференциала принуждает левое и правое задние колеса двигаться с одинаковой скоростью, что позволяет эффективно предотвратить занос.

- Нажмите педаль блокировки дифференциала, чтобы включить блокировку дифференциала.
- Отпустите педаль блокировки дифференциала, чтобы отключить блокировку дифференциала.

Отпустите педаль (отключение)

Нажмите педаль (включение)

Педаль блокировки дифференциала



2. Область применения



Внимание

- Не совершайте повороты при включенной блокировке дифференциала и обязательно отключите блокировку перед поворотом.
- Никогда не включайте блокировку дифференциала при движении по дороге. В противном случае трактор не сможет нормально поворачивать.

Включите блокировку дифференциала в следующих случаях:

- 1) Когда одна сторона колеса пробуксовывает и трактор не может двигаться прямо в поле и из него, когда работает передняя рабочая машина или в других случаях.
- 2) Когда колесо пробуксовывает на мягкой части рабочего поля, затрудняя движение.
- 3) Например, при выполнении работ, требующих тягового усилия, таких как ротационная обработка почвы, одна сторона колеса пробуксовывает.

Важно

- Сначала снизьте обороты двигателя, а затем нажмите на педаль блокировки дифференциала. Если педаль блокировки дифференциала не возвращается в исходное положение, слегка нажмите поочередно на левую и правую педали тормоза.
- Не нажимайте педаль блокировки дифференциала, когда она не используется.

Метод разворота



Внимание

- Не выполняйте разворот на высокой скорости. В противном случае существует опасность опрокидывания.
- Убедившись, что блокировка дифференциала отключена, максимально уменьшите подачу топлива, чтобы снизить обороты двигателя и поворачивайте медленно.

Вождение на рампе

Предупреждение

- Проверьте, соединены ли левая и правая тормозные педали с тормозной тягой.
- Проверьте, возвращается ли педаль блокировки дифференциала в исходное положение и отключена ли блокировка дифференциала.
- Не меняйте скорость при движении по крутому склону, заранее переключитесь на безопасную скорость.

- 1) Двигайтесь с безопасной скоростью в соответствии с условиями склона и старайтесь не увеличивать нагрузку на двигатель.
- 2) При подъеме, чтобы избежать чрезмерной вибрации, необходимо заранее переключиться на более низкую передачу.
- 3) При спуске по склону в полной мере используйте торможение двигателем. Чем ниже скорость движения, тем лучше эффект торможения двигателем.

Меры предосторожности при въезде и выезде с сельскохозяйственных угодий

Предупреждение

- Обязательно соедините левую и правую тормозные педали с помощью тормозной соединительной пластины.
- При въезде и выезде с сельскохозяйственных угодий, а также при встрече с уступами с большой разницей в высоте, используйте рампу для облегчения проезда.
- При пересечении гребня трактор должен проезжать под прямым углом к гребню.
- При въезде и выезде с сельскохозяйственных угодий заранее переключите передачу на безопасную скорость и не переключайте передачу на ходу.

1. Опускание рабочей машины близко к земле приведет к подъему передних колес трактора.
2. Предотвратить подъем передних колес трактора. Перед началом работы обратите внимание на баланс передних и задних колес. **Примечание: некоторые типы рабочих машин могут быть повреждены при соприкосновении с землей. Обратите внимание на высоту над землей для этого типа рабочей машины.**
3. При подъеме в гору возможность движения задним ходом значительно улучшается за счет использования характеристик полного привода.

Внимание

- Левая и правая стороны ramпы должны быть выровнены с передней частью, чтобы обеспечить отсутствие смещения передней и задней частей.
- Если ramпа и ступеньки для подвешивания трамплина большие, водитель должен быть особенно внимателен.
- Заранее переведите рычаг переключения передач в безопасную низкую передачу и двигайтесь на низкой скорости.
- Используйте ramпу достаточной прочности, ширины, длины (длина с уклоном менее 15°: более 4 раз выше высоты ступеньки), с зажимами и когтями, и выбирайте место, где ramпа не будет наклоняться под весом трактора.

Меры предосторожности при движении по дороге

Предупреждение

- При движении по дороге обязательно соедините левую и правую тормозные педали с помощью тормозной соединительной пластины. В противном случае, если нажата только одна тормозная педаль, трактор может скользить вбок, что может привести к аварии, например, опрокидыванию, падению или столкновению.



Внимание

- При движении по дороге соблюдайте соответствующие законы и правила для обеспечения безопасности движения.
- Не разрешайте никому, кроме водителя, садиться на транспортное средство. В противном случае может произойти несчастный случай с падением.
- При проезде по сельскохозяйственным дорогам с канавами или сельскохозяйственным дорогам с наклонными сторонами следует уделять особое внимание обочинам дороги, чтобы предотвратить обрушение.
- Когда трактор, оснащенный роторной фрезой и другими рабочими машинами, движется по шоссе, необходимо постоянно быть внимательным, чтобы избежать аварий, вызванных столкновением рабочей машины с другими транспортными средствами, столбами, ограждениями и т. д.

1. При изменении направления движения на дороге, пожалуйста, заранее сообщите другим транспортным средствам о направлении движения с помощью поворотника.

2. При проезде перекрестка необходимо остановиться, чтобы проверить левую и правую стороны, а затем быстро проехать.

Меры предосторожности при погрузке и разгрузке



Внимание

- Левая и правая стороны ramпы должны быть выровнены с передним концом, чтобы передняя и задняя части не были смещены.
- Когда ramпа и ступеньки для подвешивания ramпы большие, водитель должен быть особенно внимателен.
- Заранее переведите рычаг переключения передач в безопасную низкую передачу и двигайтесь на низкой скорости.
- Используйте ramпу достаточной прочности, ширины и длины (длина с уклоном менее 15°: более 4 раз превышающая высоту грузовой платформы грузовика), с зажимами и когтями, и выбирайте место, где трамплин не будет наклоняться под весом трактора.

При погрузке или разгрузке трактора с грузовика обязательно **[соедините]** левую и правую педали тормоза, а также загружайте в режиме **[заднего хода]** и разгружайте в режиме **[переднего хода]**.

Меры предосторожности при использовании усилителя руля



Внимание

- Когда двигатель работает, гидравлический усилитель рулевого управления облегчает управление рулевым колесом с меньшим усилием, поэтому будьте осторожны при вождении.

Важно

- Гидравлический усилитель руля работает только при работающем двигателе. При низкой частоте вращения двигателя рулевое колесо становится немного тяжелее. При остановке двигателя рулевое колесо имеет большой зазор, но это не влияет на его работу.
- При использовании передней рабочей машины рулевое колесо может стать тяжелым при управлении им с остановленным двигателем трактора. В таком случае управляйте рулевым колесом, перемещая трактор на низкой скорости.
- При повороте рулевого колеса в нижнее положение слышен звук работы предохранительного клапана (звук сброса давления). Не поворачивайте рулевое колесо до момента, когда слышен звук предохранительного клапана (не имеет значения, если это происходит в течение короткого времени). Кроме того, старайтесь избегать непрерывного поворота рулевого колеса, когда оно повернуто до упора.
- Избегайте ненужного поворота рулевого колеса (поворот рулевого колеса без движения), так как это ускоряет износ шин и ступиц колес.
- Зимой или при низкой температуре, пожалуйста, полностью прогрейте перед использованием.

Гидравлический механизм

Когда двигатель работает, гидравлический механизм всегда находится в рабочем состоянии.

1. Использование гидравлической навески.

Управляйте гидравлической навеской, чтобы поднимать или опускать рабочую машину с помощью гидравлического механизма.

- 1) **Рычаг установлен в положение [8]** Рабочая машина поднимается до предельного положения.
- 2) **Рычаг установлен в положение [1]** Рабочая машина опускается до предельного положения.

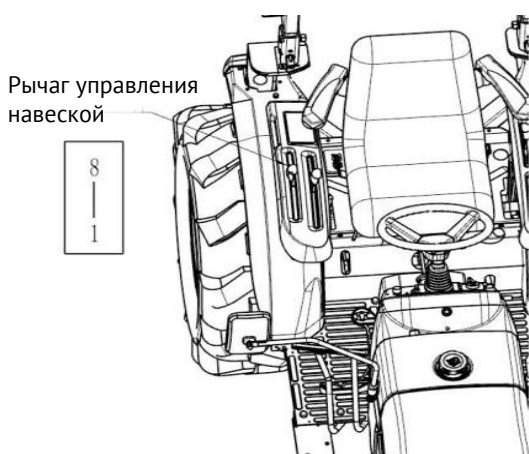

Примечание: Некоторые типы рабочих машин могут быть повреждены при соприкосновении с землей. Будьте осторожны при работе с рычагом управления. Для этой ручки доступно восемь передач, что позволяет поднимать рабочую машину на высоту, соответствующую выбранной передаче.

2. Регулировка скорости опускания рабочей машины

⚠ Внимание

При осмотре ротационной машины:

- Заблокируйте (остановите) машину с помощью ручки регулировки скорости опускания, чтобы предотвратить ее падение.
- После блокировки с помощью ручки регулировки скорости, установите рычаг управления навеской в положение [Масляное давление] (Среднее), чтобы машина не упала.
- Во время работ поместите домкрат или блок под рабочую машину, чтобы закрепить ее и предотвратить случайное падение.

Скорость опускания рабочей машины можно регулировать, поворачивая ручку регулировки скорости опускания.

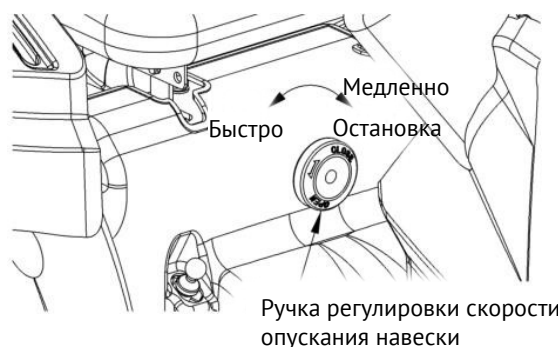

1) **Поворот в направлении [быстро]:**

Расход гидравлического контура увеличивается, и скорость опускания рабочей машины ускоряется.

2) **Поворот в направлении [медленно]:**

Расход гидравлического контура уменьшается, скорость опускания рабочей машины замедляется.

3) **Поворачивайте плавно до конца в направлении [медленно]**

Гидравлический контур закрывается, и давление масла блокируется (останавливается). Давление масла можно заблокировать легким вращением. Не вращайте с усилием.

Примечание: Соответствующая скорость опускания для ротационных рабочих машин составляет от 2 до 3 секунд от поднятого положения до соприкосновения с землей. Если скорость слишком высокая, рабочая машина может работать неплavno.

Трехточечная навеска

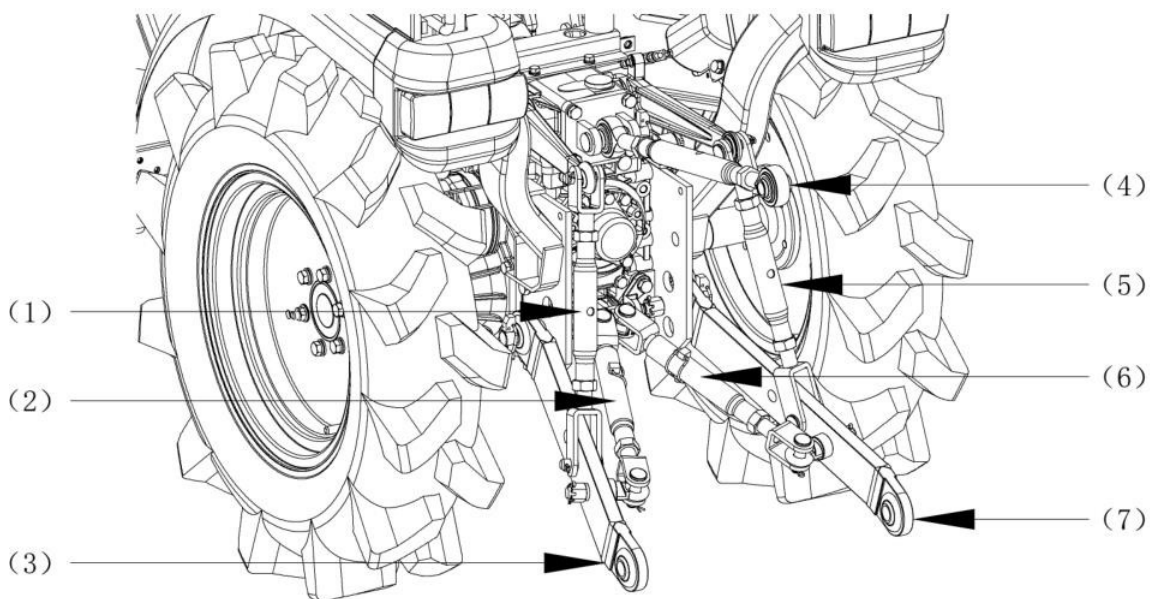

- 1) Левая подъемная тяга в сборе
- 2) Левый ограничитель штока в сборе
- 3) Левая нижняя тяга в сборе
- 4) Верхняя тяга в сборе
- 5) Правая подъемная тяга в сборе
- 6) Правый ограничитель штока в сборе
- 7) Правая нижняя тяга в сборе

1. Подготовка перед установкой

Для соединения подъемной штанги и нижней тяги можно выбрать передние или задние монтажные отверстия. Выберите подходящие монтажные отверстия в соответствии с рабочей машиной (одинаковые для левой и правой сторон).

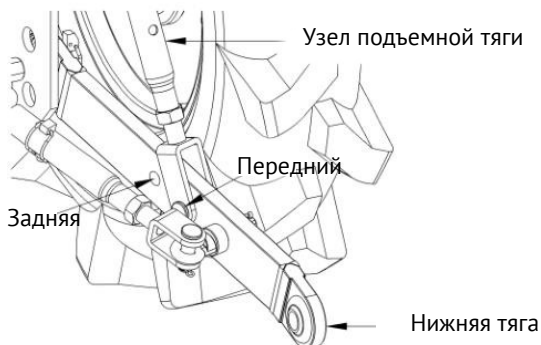

2. Установка и снятие рабочей машины

Предупреждение

- Перед установкой и снятием рабочей машины обязательно заглушите двигатель. Кроме того, дождитесь полной остановки роторной рабочей машины.
- Не входите между трактором и рабочей машиной, если не задействован стояночный тормоз.
- Устанавливайте и демонтируйте рабочий механизм на твердой и ровной поверхности.
- При установке рабочего механизма поднимайте и опускайте его с помощью гидравлического механизма, чтобы проверить, не мешает ли он трактору и не отсоединился ли карданный вал.

1) Регулировка верхнего тягового механизма

Отрегулируйте наклон (вверх и вниз) рабочей машины, повернув **регулирующую тягу** следующим образом:

- Ослабьте две **контргайки** с помощью гаечного ключа;
- Вставьте стержень в **отверстие для инструмента**, а затем поверните по часовой стрелке/против часовой стрелки до нужного положения;
- Затяните две контргайки гаечным ключом.



2) Регулировка узла подъемной тяги (одинаковая для левой и правой сторон)

Отрегулируйте наклон (влево и вправо) рабочей машины, повернув регулировочный стержень следующим образом:

- Ослабьте две **стопорные гайки** с помощью гаечного ключа;
- Вставьте стержень в **отверстие для инструмента**, а затем поверните по часовой стрелке/против часовой стрелки до нужного положения;
- Затяните две **стопорные гайки** с помощью гаечного ключа.



3) Регулировка узла ограничительного штока (одинакова для левой и правой сторон)

Отрегулируйте и ограничьте боковое биение рабочей машины, повернув регулировочный стержень следующим образом:

- Ослабьте **стопорные гайки** с помощью гаечного ключа и снимите **стопорный штифт**;
- Поверните регулировочный по часовой стрелке/против часовой стрелки до нужного положения (диапазон регулировки показан на рисунке);
- Затяните контргайки гаечным ключом и установите стопорный штифт на место.



Буксировочное устройство



- При буксировке обязательно используйте буксировочный крюк и не вешайте его на кронштейн или ось трехточечной навески. Несоблюдение этого требования может привести к опрокидыванию.
- При использовании трехточечной навески для подсоединения рабочей машины снимите буксировочный крюк. В противном случае трехточечная навеска будет мешать буксировочному крюку и не сможет быть установлена нормально.

Функция буксировки применима только к буксировочному устройству для данного продукта. При буксировке других предметов сначала проконсультируйтесь с дилером.

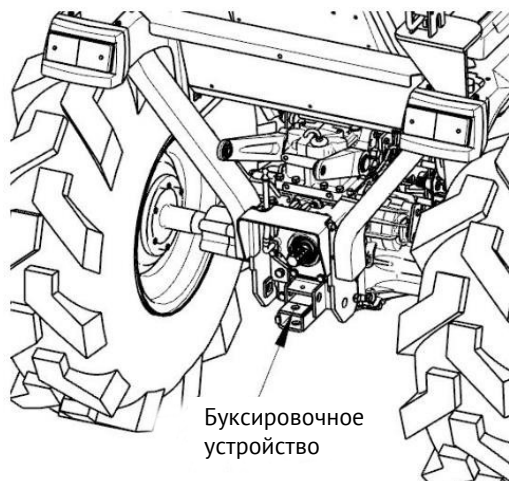

Вал отбора мощности

1. Рычаг управления ВОМ



- Строго соблюдайте указанную рабочую скорость используемой рабочей машины.
- Обратите внимание на то, соответствует ли положение рабочей машины положению рычага ВОМ.

Рычаг включения ВОМ можно включить в трех положениях: мощность на переднем ВОМ, мощность на заднем ВОМ и мощность на переднем и заднем ВОМ одновременно. При переключении передач обязательно проверьте положение рабочей машины.

Рычаг включения ВОМ

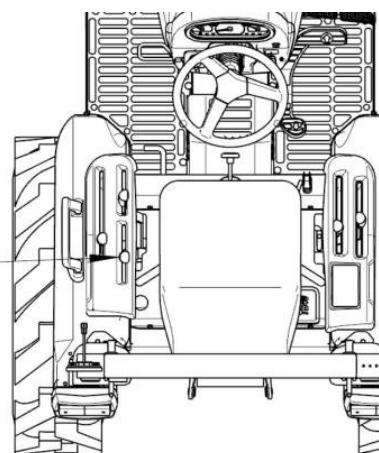

Шины

Предупреждение

- Убедитесь, что давление в шинах поддерживается на уровне указанном в руководстве по эксплуатации. Чрезмерное давление может привести к разрыву шины и стать причиной несчастного случая.
- Если на шине имеются порезы, достигающие корда, не используйте ее, так как существует опасность разрыва шины, что может привести к несчастному случаю.
- Обратитесь к профессиональному техническому персоналу для ремонта и замены дефектных шин, внутренних камер, ступиц колес и т. д.

1. Давление воздуха в шинах

Проверьте давление воздуха в передних и задних колесах. Критерии оценки по внешнему виду показаны на следующем рисунке:

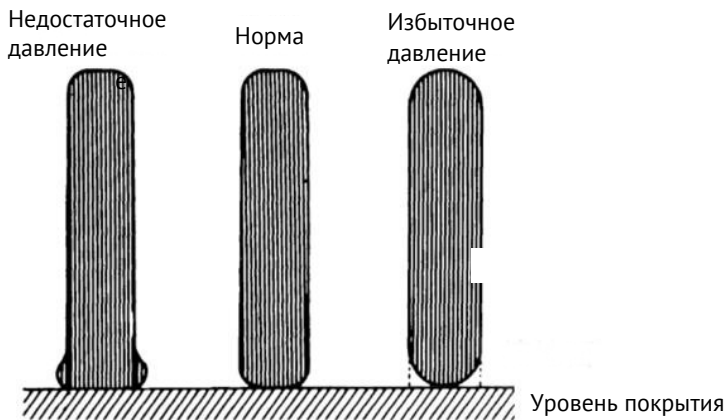

2. Стандартное давление воздуха

	Диаметр шины (мм)	Давление воздуха (кПа)
Переднее колесо	565	165
Заднее колесо	945	180

Вес



- При установке рабочей машины в задней части трактора установите уравнивающий груз так, чтобы нагрузка на рулевое колесо (передние колеса) достигала или превышала 20 % от общего веса.
- Не используйте рабочую машину, если рулевое колесо (переднее колесо) не имеет нагрузки более 20 % от общего веса, даже если трактор оснащен максимальным противовесом. Если передняя часть слишком легкая, это может привести к затруднениям в управлении или опрокидыванию.
- При использовании передней рабочей машины установите другое рабочее оборудование или подходящий противовес на задней части трактора для повышения устойчивости.

Противовес можно установить одним из трех способов. Информацию о количестве необходимых противовесов см. в инструкции по эксплуатации необходимого рабочего оборудования или обратитесь к дилеру.

1. Подвесной противовес (стандартный)

- Закрепите **кронштейн противовеса** на основной раме с помощью **болтов и гаек**.
- Прикрепите **подвесной противовес** к **кронштейну для установки противовеса** и закрепите все противовесы с помощью **болтов и гаек**.
Каждый противовес весит 12 кг, можно установить от 4 до 7 штук.

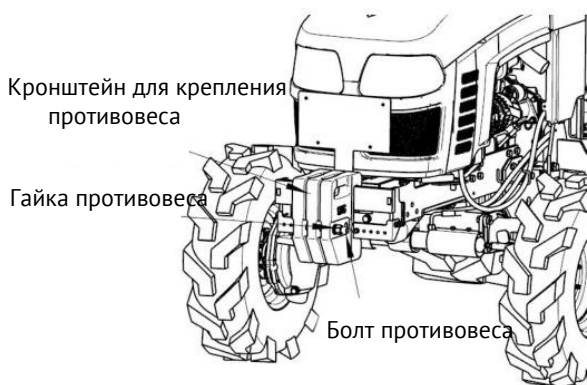

2. Противовес переднего колеса

- Закрепите **противовес переднего колеса** на втулке переднего колеса с помощью болтов и гаек. Вес каждого противовеса составляет 3,7 кг, по одному противовесу можно установить на левое и правое передние колеса.

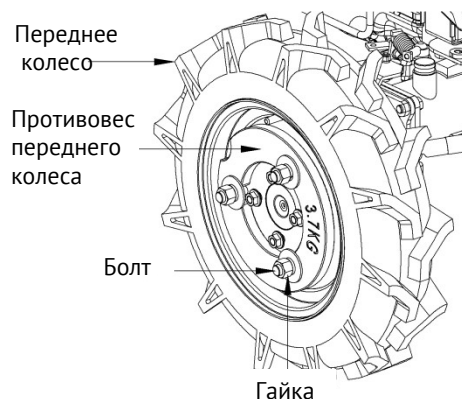

3. Противовес заднего колеса

- Закрепите противовес заднего колеса на ступице заднего колеса с помощью болтов и гаек. Вес каждого противовеса составляет 9 кг, по одному противовесу можно установить на левое и правое задних колесах.

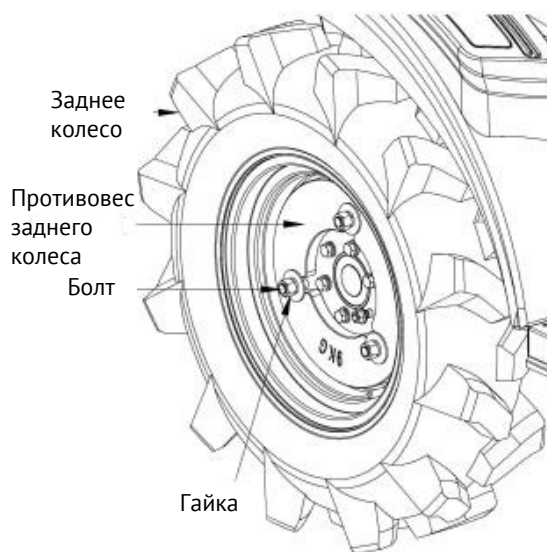

Подготовка перед обслуживанием и техническим обслуживанием

- 1) Не работайте рядом с дорогой и перегоните трактор на ровное и открытое место.
- 2) Нажмите на педаль тормоза для включения стояночного тормоза и опустите рабочий механизм на землю с помощью рычага гидравлики.
- 3) Переведите рычаг переключения диапазонов передач в нейтральное положение, опустите ручку стояночного тормоза и установите ее в **положение [Вкл]**, а затем снимите ногу с педали тормоза.
- 4) Выключите двигатель.
- 5) Извлеките ключ и убедитесь в безопасности перед началом работы. Невыполнение этого требования может привести к травмам.

Утилизация отходов

⚠ Предупреждение

Если отходы будут выбрасываться или сжигаться произвольно, это приведет к загрязнению окружающей среды и будет наказано по закону. Утилизируйте отходы следующим образом:

- Когда отработанная жидкость сливается из трактора, собирайте ее в емкость. Не сливайте отработанную жидкость на землю, в реки, озера и океаны.
- При утилизации или сжигании отработанного масла, топлива, охлаждающей жидкости (антифриза), хладагента, растворителя, фильтра, аккумулятора, резины и других вредных веществ, проконсультируйтесь с дилером или предприятием по утилизации промышленных отходов и утилизируйте их в соответствии с соответствующими правилами.

Меры предосторожности при мойке трактора

Для очистки трактора используйте пистолет высокого давления, но если пистолет высокого давления используется ненадлежащим образом, это может привести к травмам, повреждениям или выходу трактора из строя. Поэтому для правильного использования следуйте инструкциям и указаниям на этикетках пистолета высокого давления.



Внимание

Чтобы не повредить машину, при мытье трактора установите сопло пистолета высокого давления в режим диффузного распыления и держите его на расстоянии 2 метров. Если трактор мыть в режиме фокусировки или с близкого расстояния с помощью пистолета высокого давления, это может привести к следующим опасностям:

- Возможен возгорание из-за повреждения или разрыв оболочки электрического провода.
- Гидравлическое масло под высоким давлением может выплеснуться и причинить травмы в результате повреждения гидравлического шланга.

Могут произойти поломки и неисправности машины, такие как:

- 1) отклеивание наклеек и этикеток;
- 2) замораживание электронных компонентов, приводящее к выходу из строя электрической системы;
- 3) повреждение резиновых деталей, таких как шины и масляные уплотнения;
- 4) Отслоение краски и гальванического покрытия с деталей и компонентов.

Не мойте трактор в режиме фокусировки



Не мойте трактор с близкого расстояния

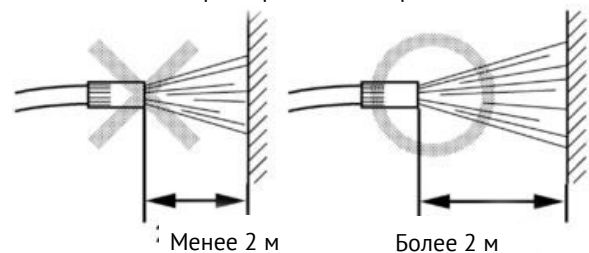

Список компонентов, подлежащих периодической проверке

Важно

★ Обозначает, что данная операция должна быть выполнена после 50 часов обкатки.

№	Пункт		Задача	Продолжительность работы (единица измерения: час)												Ссылка		
				50	100	150	200	250	300	350	400	450	500	550	600		Позже	
1	Моторное масло	Ежегодное обслуживание более 100 часов	Заменить	★	√		√			√		√		√		√	Каждые 100	56
		Ежегодное обслуживание в пределах 100 часов	Заменить	★														Каждый год
2	Масляный фильтр		Заменить	★			√		√		√		√		√		Каждые 200	59
3	Гидравлический масляный фильтр		Заменить	★			√		√		√		√		√		Каждые 200	60
4	Гидравлическое масло коробки передач		Заменить	★					√						√		Каждые 300	61
5	Трансмиссионное масло переднего моста		Заменить						√						√		Каждые 300	62
6	Смазка		Добавка	√	√	√	√	√	√	√	√	√	√	√	√	√	Каждые 50	54
7	Система запуска двигателя		Проверка	√	√	√	√	√	√	√	√	√	√	√	√	√	Каждые 50	54
8	Болты и гайки крепления колес		Проверка	√	√	√	√	√	√	√	√	√	√	√	√	√	Каждые 50	55
9	Топливный шланг и крепежный хомут		Проверить	√	√	√	√	√	√	√	√	√	√	√	√	√	Каждые 50	55
			Заменить															Каждые 2 года
10	Элемент воздушного фильтра		Очистить		√		√		√		√		√		√		Каждые 100	57
			Заменить															Каждый год или после 6 очистки

Простое обслуживание и ремонт трактора

11	Батарея	Проверка		√		√		√		√		√		√	Каждые 100	57
12	Ремень вентилятора	Регулировать		√		√		√		√		√		√	Каждые 100	58
13	Левая и правая тормозные педали	Регулировка		√		√		√		√		√		√	Каждые 100	58
14	Трубка впрыска топлива	Проверка				√				√				√	Каждые 200	-
15	Шланг радиатора и крепежный хомут	Проверьте				√				√				√	Каждые 200	60
		Заменить													Каждые 2 года	64
16	Шланг воздухозаборника и крепежный хомут	Проверка				√				√				√	Каждые 200	60
		Заменить													Каждые 2 года	64
17	Рулевая тяга	Проверка				√				√				√	Каждые 200	61
18	Элемент топливного фильтра	Заменить								√					Каждые 400	62
19	Зазор клапанов двигателя	Регулировать													Каждые 800	63
20	Давление открытия форсунки	Проверка													Каждые 1500	-
21	Антифриз	Заменить													Каждые 2 года	63
22	Радиатор	Промывка													Каждые 2 года	64
23	Стравливание воздуха из топливной системы	-													По требованию	65
24	Предохранитель	Заменить													По мере необходимости	65
25	Лампы	Заменить													По мере необходимости	65

График заправки топливом/маслом и ОЖ

	Объем (л)	
Место	T-444 (HST)	Топливо/масло и ОЖ (Модель продукта, указанная в скобках ниже, рекомендуется компанией)
Топливный бак	32	Дизельное топливо Зима (-35°) Лето (0°)
Радиатор	6,5	Антифриз
Расширительный бак ОЖ	0,6	
Двигатель	4,7	Моторное масло Зимнее (CH4/5-40W) Летнее (CH4/15-40W)
Коробка передач	18	Гидравлическое масло (L-HM68)
Масло передней оси	4,5	Трансмиссионное масло (85W-90GL-05)
Левая и правая тормозная педали	Небольшое количество	Смазка
Вал педали тормоза		
Шарнир	3-5 качков	

**Открытие и закрытие крышки капота и
Разборка боковой крышки**



Внимание

- Не открывайте крышку капота, когда двигатель работает.
- Не прикасайтесь к глушителю в течение получаса после остановки двигателя. В противном случае вы можете получить ожог.

1. Открытие и закрытие крышки капота



Внимание

- Когда открываете крышку для осмотра и технического обслуживания обязательно перед началом работы убедитесь, что опорные стержни капота находятся на месте и зафиксированы.

1) Способ открывания крышки капота

- Поверните логотип по часовой стрелке.
- Поднимите **переднюю решетку** и нажмите на **опорную пластину капота** в сторону сиденья, чтобы она зафиксировалась с помощью опорной штанги крышки капота.

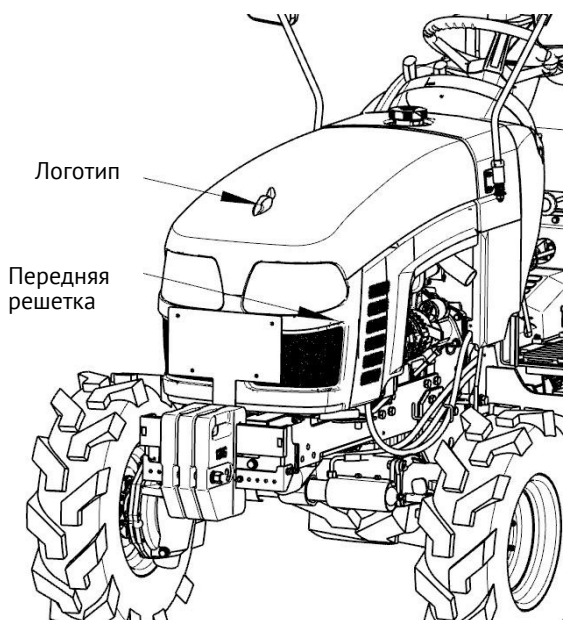

2) Способ закрытия крышки капота

Удерживайте **крышку передней решетки** левой рукой,

и поднимите **опорную пластину капота** правой рукой, чтобы разблокировать ее.

- Медленно опустите **крышку капота**, и она автоматически зафиксируется.
- Слегка приподнимите переднюю часть **крышки капота**, чтобы убедиться, что она зафиксирована.



**2. Разборка и сборка передней решетки и боковой крышки
крышки**



Внимание

- Разбирайте и собирайте переднюю решетку и боковую крышку при открытой крышке капота.
- Для демонтажа и сборки передней решетки и боковой крышки инструменты не требуются.

1) Демонтаж передней решетки и боковой крышки

- После снятия позиционирующих винтов возьмитесь за обе стороны верхней части передней решетки и осторожно потяните вниз, чтобы снять ее. После снятия позиционирующих винтов слегка вытяните боковую крышку, а затем осторожно потяните вниз, чтобы снять ее (одинаково с обеих сторон).

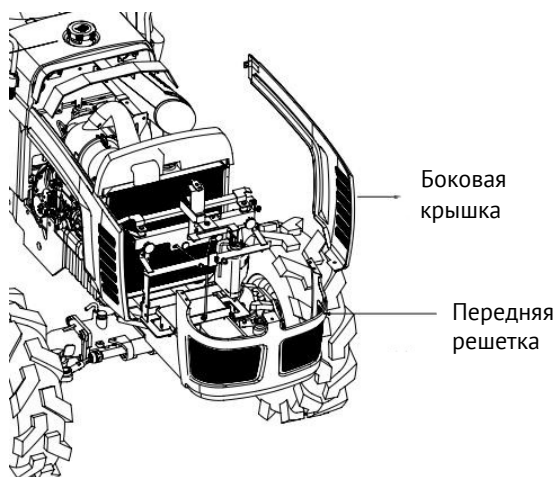

2) Установка передней решетки и боковой крышки

- После того, как **ограничительный вал боковой крышки** вставлен в **ограничительный паз**, затем **позиционирующее отверстие** надевается на **позиционирующий вал** (одинаково для обеих сторон).

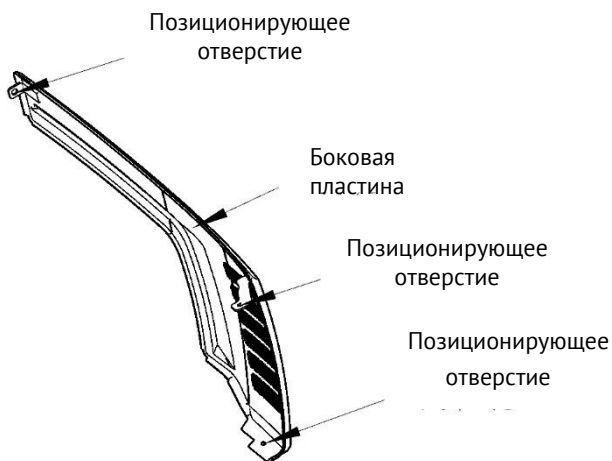

- Установите **позиционирующее отверстие передней решетки** на **позиционирующий вал**.

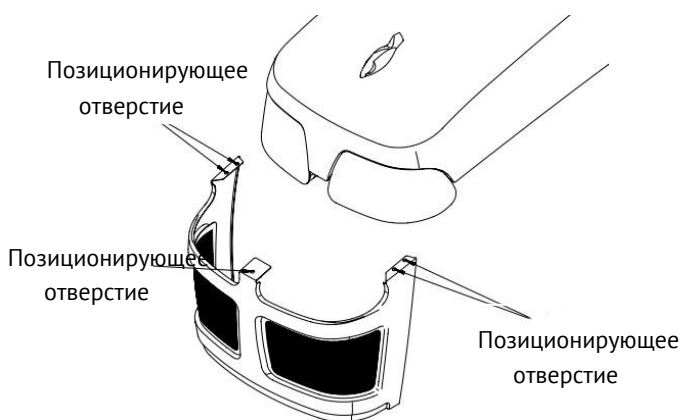

Ежедневная проверка



Внимание

- Во время осмотра строго запрещается курить и разводить огонь.
- Перед осмотром опустите рабочую машину на землю и заглушите двигатель.
- Если произошла утечка топлива или масла, вытрите их.
- Мусор или топливо вокруг аккумулятора, проводки, глушителя или двигателя могут вызвать возгорание, поэтому держите трактор в чистоте.
- Не открывайте крышку радиатора под давлением во время работы двигателя или сразу после его остановки. В противном случае горячая ОЖ может выплеснуться и вызвать ожоги.
- При открытии защитного кожуха вокруг двигателя для осмотра и обслуживания убедитесь, что внутренние части полностью остыли и нет риска ошпаривания.

1. Неисправность в предыдущей проверке

Если в предыдущей операции были обнаружены anomalies, перед использованием проверьте, нет ли неисправностей.

2. Проверьте трактор

- Проверьте, затянуты ли болты или гайки.
- Проверьте, не выпал ли монтажный штифт рабочей машины.
- Проверьте, нет ли явных деформаций или повреждений на каждой части корпуса.
- Проверьте, нет ли аномальных явлений, таких как утечка масла и ОЖ.

3. Количество масла в двигателе



Внимание

- Перед проверкой заглушите двигатель.

- 1) Вытащите масляный щуп, протрите его конец, вставьте его и снова вытащите. Проверьте, находится ли масло **[между нижним и верхним пределом]**.
- 2) Если уровень масла ниже **[нижнего предела]**, долейте масло. Однако он не должен превышать **[верхний предел]**.

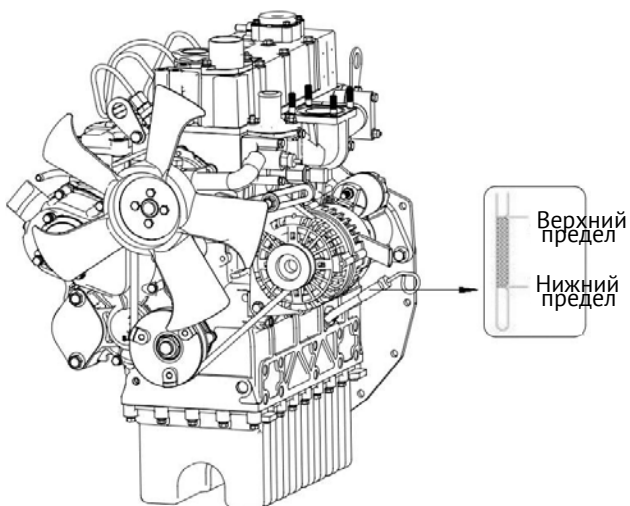

Важно

- При проверке, пожалуйста, припаркуйте трактор на горизонтальной поверхности, так как при наклоне трактора количество масла не может быть отображено правильно.
- Проверяйте количество масла до запуска двигателя или после его остановки и что бы двигатель был остановлен более чем на 10 минут. В противном случае масло остается во всех частях двигателя, и правильное количество масла не может быть измерено.

4. Количество масла в коробке передач



Внимание

- Перед проверкой выключите двигатель. Если установлена рабочая машина, опустите ее на землю

- 1) Вытащите масляный щуп, протрите его конец, вставьте его и снова вытащите. Проверьте, находится ли гидравлическое масло **[между нижним и верхним пределом]**.
- 2) Если уровень масла ниже **[нижнего предела]**, долейте гидравлическое масло. Однако он не должен превышать **[верхний предел]**.

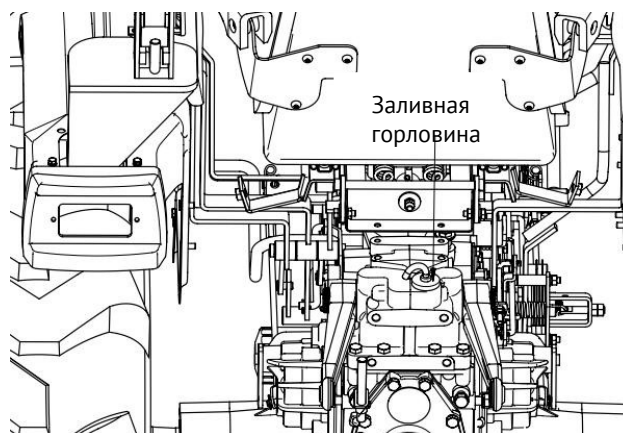
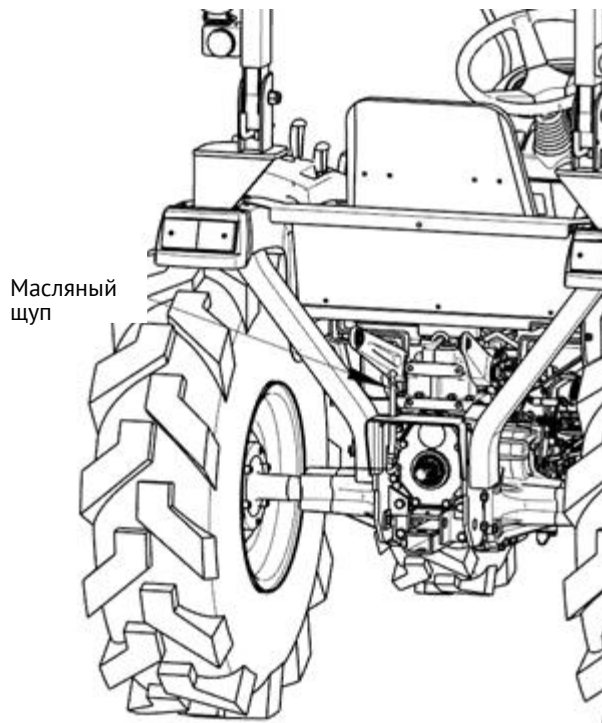

5. Объем антифриза



Внимание

- Если открыть крышку радиатора во время работы двигателя или сразу после его остановки, горячая ОЖ может выплеснуться и вызвать ожоги. Остановите двигатель и подождите не менее 30 минут, чтобы он остыл, затем медленно поверните крышку радиатора, чтобы сбросить остаточное давление, и снимите крышку.

Радиатор оснащен вспомогательным баком, и когда ОЖ в радиаторе становится меньше, вспомогательный бак ОЖ автоматически пополняет его.

Нормальным является уровень антифриза во вспомогательном баке ОЖ между **отметками «FULL» (ПОЛНЫЙ) и «LOW» (НИЗКИЙ)**. Если уровень опустится ниже **отметки «LOW»**, долейте антифриз до уровня «FULL», но не выше. **Примечание: Не открывайте крышку радиатора, за исключением случаев проверки и замены антифриза.**

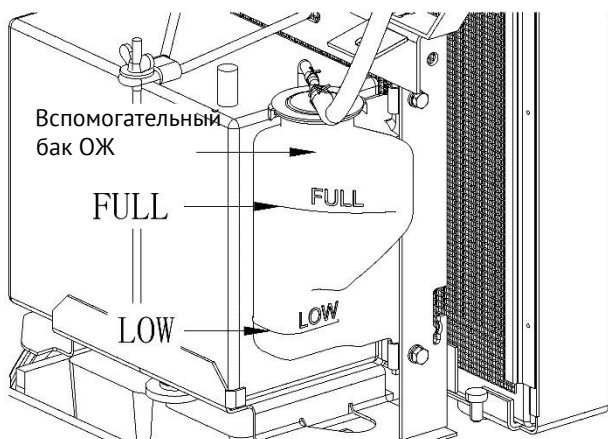

6. Проверка и замена жгута проводов и кабеля аккумулятора



Внимание

- Ослабленные клеммы и разъемы проводки или поврежденная проводка приведет к повреждению электрических компонентов, а также может привести к короткому замыканию или утечке тока, что очень опасно.

- Замените или отремонтируйте поврежденные провода как можно скорее.
- Если предохранитель перегорел, не заменяйте его железной проволокой, а предохранителем того же типа. Если запасной предохранитель быстро перегорает, поручите проверку и ремонт профессиональному техническому персоналу.
- При проектировании водонепроницаемости и других факторов, поэтому не изменяйте схему проводки по своему усмотрению.
- Солома, мусор и топливо вокруг аккумуляторов и линий электропроводки могут вызвать пожар, поэтому очищайте их перед началом работы каждый день.

- 1) Если оболочка провода повреждена, проверьте провод на наличие повреждений.
- 2) Если жгут проводов отсоединился от защелки, установите его обратно на предназначенную для этого защелку.
- 3) Проверьте, не ослаблены ли соединения клемм и разъемов.
- 4) Проверьте, все ли переключатели и приборы работают нормально и надежно.

7. Проверка наличия воды и осадка в топливном фильтре.

Вода и мусор из топлива оседают в чаше топливного фильтра. При проверке поверните чашу фильтра против часовой стрелки, чтобы снять ее, а затем очистите внутреннюю часть дизельным топливом. После завершения очистки поверните чашу по часовой стрелке обратно в фильтр.

Важно

- При сборке фильтра будьте осторожны, чтобы на него не попала пыль или грязь.
- После снятия чаши для очистки и повторной затяжки обязательно удалите воздух. **Примечание:** См. раздел «Удаление воздуха из топливной системы» в разделе «Необходимые проверки и техническое обслуживание» для получения подробной информации о методе стравливания.

Примечание: Разлив топлива из бака автоматически прекратится после снятия чаши. Но если бак почти полный, топливо будет стекать из обратной магистрали в фильтр, поэтому очищайте топливный фильтр, когда уровень топлива опустится ниже половины бака.

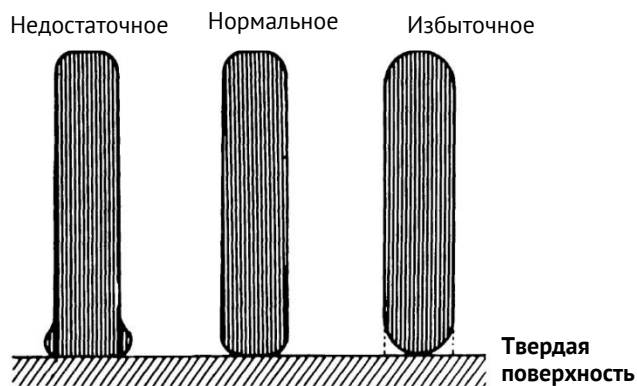
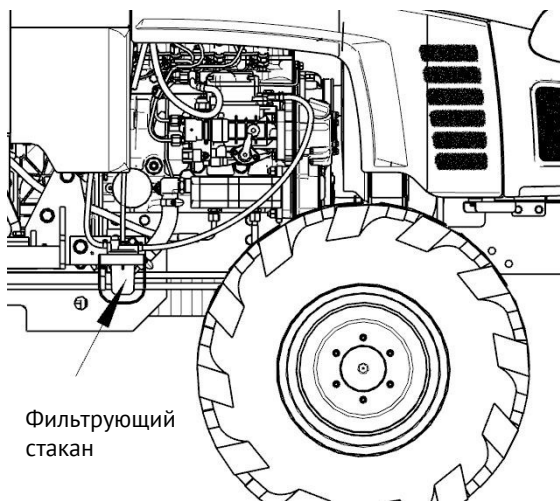

2) Стандартное давление воздуха

	Диаметр шины (мм)	Давление воздуха (кПа)
Переднее колесо	565	165
Заднее колесо	945	180

8. Давление в шинах, износ и повреждения

Предупреждение

- Убедитесь, что давление в шинах поддерживается на уровне, указанном в руководстве по эксплуатации. Чрезмерное давление может привести к разрыву шины и стать причиной несчастных случаев.
- Если на шине имеются царапины, достигающие кордной нити, не используйте шину, поскольку существует опасность разрыва шины, что может привести к несчастным случаям.
- Обратитесь к профессиональному техническому персоналу для ремонта и замены дефектной шины, камеры, ступицы колес и т. д.

1) Давление в шинах

Проверьте давление воздуха в передних и задних колесах. Критерии оценки по внешнему виду показаны на следующем рисунке.

9. Очистка защитной сетки

Внимание

- Обязательно заглушите двигатель перед чисткой.

При работе на рисовых полях или в ночное время защитная сетка может налипать сорняками или насекомым и вызывать заторы. Пожалуйста, своевременно очищайте ее.

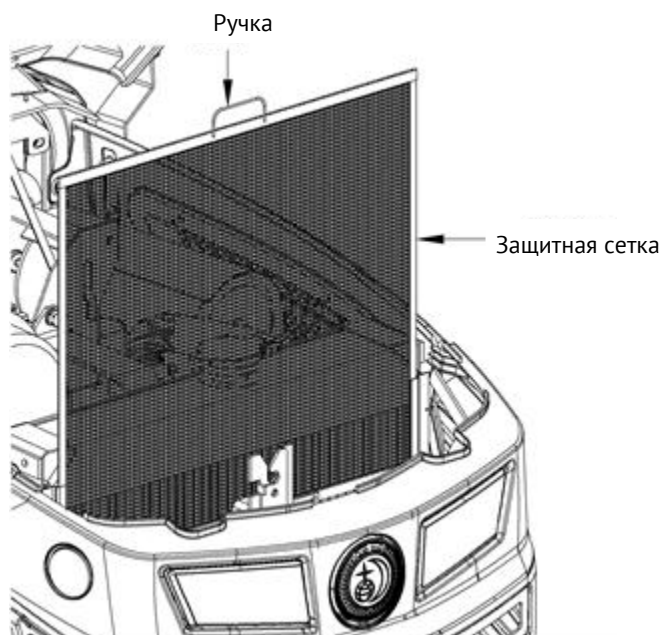

10. Проверьте зазор левой и правой тормозных педалей



Предупреждение

- Если тормозное устройство не отрегулировано должным образом, это может привести к травмам. Пожалуйста, всегда обращайтесь внимание на рабочее состояние устройства.

Нажмите на педаль, проверьте, находится ли зазор в пределах **30-40 мм**, и проверьте, находится ли разница между левой и правой тормозными педалями в пределах **5 мм**.

Метод регулировки педалей тормоза см. в разделе **«Проверка и регулировка педалей тормоза»** в **«Проверка и техническое обслуживание каждые 100 часов»**.



11. Проверка работы стояночного тормоза

- Соедините **левую и правую тормозные педали с тормозной тягой** и нажмите их. Потяните **ручку стояночного тормоза** вниз в положение **[ВКЛ]** и отпустите ногу, чтобы включить стояночный тормоз.
- Нажмите на **педаль тормоза, ручка стояночного тормоза** автоматически вернется в верхнее положение, и стояночный тормоз отключится.

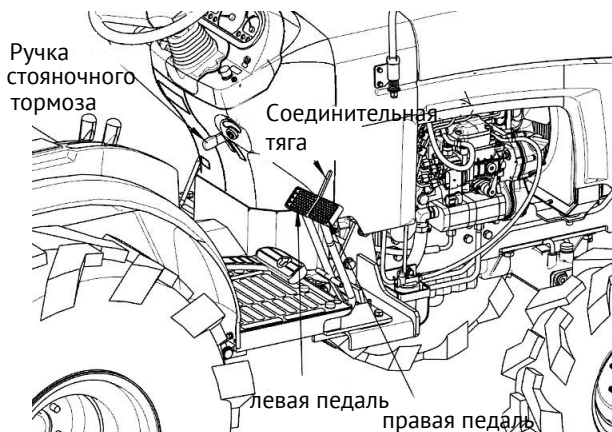

12. Проверка приборов и индикаторов Поверните ключ в положение «Зажигание» и проверьте исправность работы следующих приборов и индикаторов.

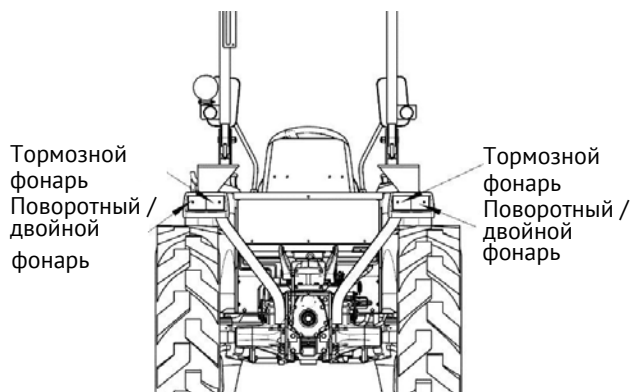
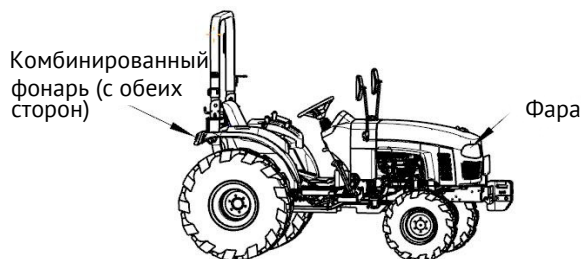
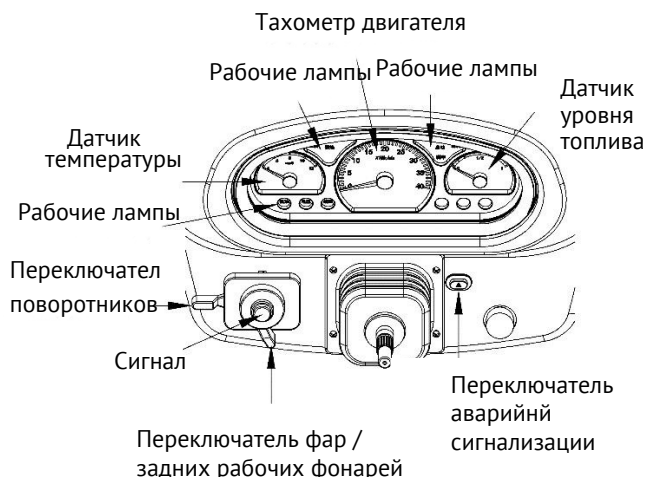

13. Доливка топлива



Внимание

- Обязательно заглушите двигатель при заправке.
- Курение и открытый огонь строго запрещены.

Если температура слишком низкая, текучесть топлива ухудшается, и запуск двигателя становится затруднительным.

Важно

- Если в топливо попали мусор или песок, это может привести к выходу из строя топливного насоса. Не снимайте фильтрующий экран при заправке топливом.
- Проверьте, не забито ли воздушное отверстие на крышке топливного бака грязью или мусором.
- Проверьте, затянута ли крышка топливного бака.

Технический осмотр и обслуживание каждые 50 часов

1. Добавление смазки

● **Заполните смазкой следующие места:**

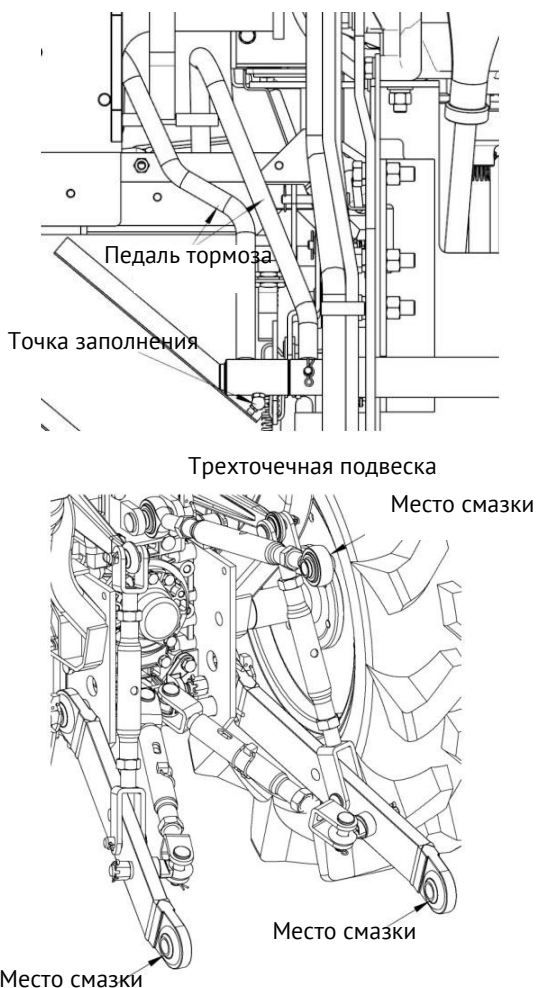

2. Проверка системы запуска двигателя



Внимание

- Во время проверки не допускайте людей к трактору.
- Если оборудование находится в неисправном состоянии, перед использованием обязательно отремонтируйте его.

● **Процедура проверки:**

- 1) Сядьте на водительское сиденье, **переведите рычаг безопасности в положение «OFF» (Выкл.), а педаль HST – в положение [Neutral] (Нейтраль).** В этом состоянии на приборной панели загорится зеленый индикатор N-geag (Нейтральная передача).
- 2) Выключите двигатель и убедитесь, что

электронный регулятор дроссельной заслонки повернут против часовой стрелки в положение **[Stop] (Стоп).**

3. Кратковременно поверните ключ в положение **[Старт]**. В этот момент запуск двигателя является нормальным явлением.
4. Выключите двигатель, поверните рычаг безопасности в положение «ON» (Вкл) или педаль HST в положение, отличное от нейтрального. В этом состоянии зеленый индикатор N-geag на приборной панели погаснет, затем на мгновение поверните ключ в положение **[Старт]**. В этот момент нормальным является то, что двигатель не запускается.
5. При возникновении каких-либо проблем обратитесь к дилеру.

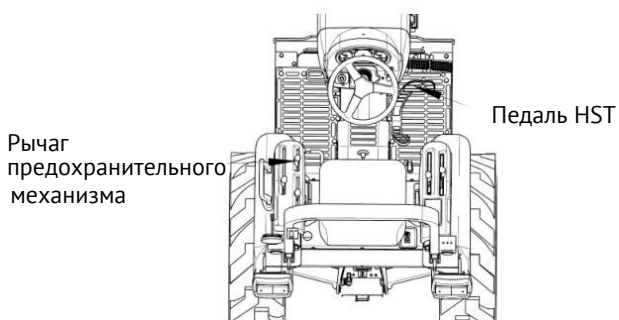

3. Проверка болтов и гаек крепления шин



Внимание

- Не эксплуатируйте трактор с ослабленными болтами или гайками крепления колес. Эксплуатация с ослабленными крепежными деталями может привести к аварии.

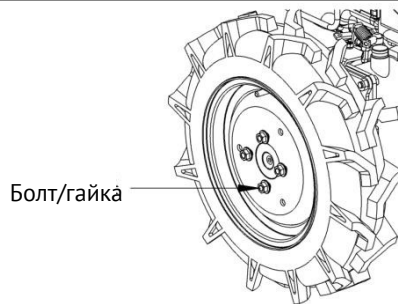

4. Проверка топливного шланга



Внимание

- Обязательно проверьте, не поврежден ли шланг и не ослаблен ли крепежный хомут. При обнаружении каких-либо проблем своевременно замените шланг или отремонтируйте его. В противном случае это может привести к утечке топлива, возгоранию и травмам.

Резиновые изделия, такие как топливные шланги, являются расходными материалами и изнашиваются даже при неиспользовании. Их необходимо заменять на новые вместе с крепежным хомутом каждые 2 года или в случае повреждения.

- Часто проверяйте поврежден и не ослаблен ли крепежный хомут.
- При замене топливного шланга необходимо провести стравливание воздуха. Подробные сведения о методе стравливания воздуха см. в разделе «**Стравливание воздуха из топливной системы**» в главе «**Необходимые проверки и техническое обслуживание**».

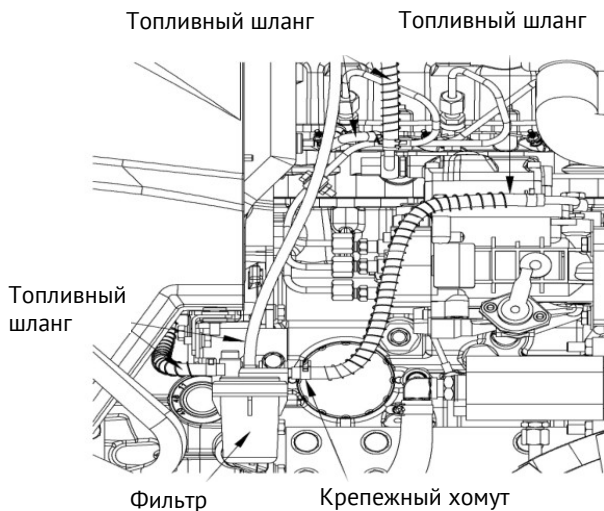

Важно

- При замене топливного шланга следите за тем, чтобы в шланг и топливный насос не попали посторонние предметы. Попадание посторонних предметов приведет к выходу топливного насоса из строя.

Проверка и техническое обслуживание каждые 100 часов

1. Замена моторного масла



- При замене масла обязательно выключите двигатель и дайте ему остыть. В противном случае существует риск получения ожога.
- Отвинтите болт сливного отверстия в нижней части масляного поддона с помощью гаечного ключа, чтобы слить масло. **Примечание: горячее масло сливается легче, но будьте осторожны, чтобы не обжечься.**

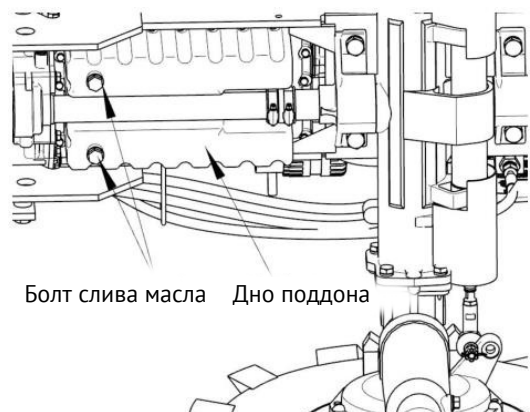

- Залейте моторное масло через маслозаливную горловину до указанного уровня, стараясь не пролить масло. **Примечание: Для облегчения доливки масла извлеките щуп.**

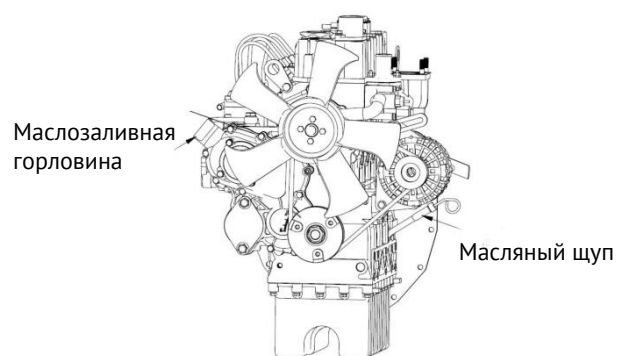

Важно

- При использовании моторного масла разных производителей или моторного масла с различной вязкостью, перед заменой на новое необходимо слить все оригинальное моторное масло.
- Не смешивайте два вида масла.

- Рекомендуется использовать масло 5W-40.
Примечание: Зимой всегда используйте масло 5W-40.
- При проверке установите трактор в ровное положение. При наклоне правильное количество масла не может быть отображено.
- Проверяйте количество масла перед запуском двигателя или после остановки двигателя более чем на 10 минут. В противном случае масло остается во всех частях двигателя, и фактическое количество масла не может быть измерено.

2. Проверка и обслуживание аккумулятора

1) Установка и снятие аккумулятора

- При снятии аккумулятора сначала отсоедините провод отрицательного полюса (-) аккумулятора, а затем провод положительного полюса (+).
- При установке сначала необходимо установить провод (+) полюса. В противном случае при соприкосновении инструмента с полюсом (+) произойдет короткое замыкание.
Примечание: подключите полюса (+) и (-) аккумулятора в соответствии с исходным состоянием и затяните их, чтобы они не соприкасались друг с другом.
- Обязательно используйте аккумулятор «12 В, 60 А» при замене его на новый.

2) Способ зарядки



- Не курите и не находитесь вблизи открытого огня во время зарядки аккумулятора.
- Не выполняйте быструю зарядку, так как это может привести к повреждению электрических компонентов и проводки.
- При подключении кабеля аккумулятора убедитесь, что полюса (+) и (-) подключены правильно. Неправильное подключение приведет к выходу из строя аккумулятора и электрической системы.
- При зарядке положительный полюс (+) аккумулятора подключается к полюсу (+) зарядного устройства, подключите полюс (-) аккумулятора к полюсу (-) зарядного устройства и используйте обычный метод зарядки. Не допускайте ошибок при подключении проводов.

3. Очистка элемента воздушного фильтра

1) Очистка фильтрующего элемента

Для удаления сухой пыли используйте сжатый воздух, аккуратно продувая, чтобы не повредить фильтрующий элемент.

Примечание: давление воздуха не должно превышать 205 кПа, а расстояние между соплом и фильтрующим элементом должно быть достаточным.

2) Замена фильтрующего элемента

Заменяйте фильтрующий элемент каждый год использования или после каждой 6 очистки.

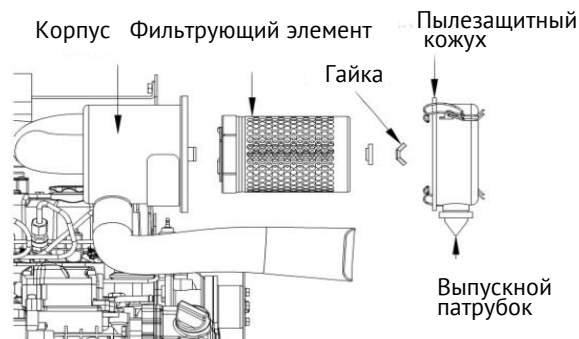

Важно

- Не открывайте пылезащитный кожух, чтобы не прикасаться к фильтрующему элементу, если это не необходимо, за исключением случаев очистки или замены.
- Не используйте дизельное топливо для очистки фильтрующего элемента, так как это сухой фильтрующий элемент.
- При очистке не ударяйте по фильтрующему элементу, чтобы не деформировать его. Деформация фильтрующего элемента приведет к попаданию пыли в двигатель и его повреждению. Если фильтрующий элемент деформирован, немедленно замените его.
- Установите пылезащитную крышку так, чтобы пылевыпускной патрубок был направлен вниз.

3) Очистка выпускного отверстия для пыли

Сдавите резину на выпускном отверстии для удаления крупных частиц мусора.

4. Проверка и регулировка ремня вентилятора

1) Метод проверки

Нажмите на центр ремня кончиками пальцев с усилием около 98 Н, чтобы согнуть ремень примерно на 7 мм.

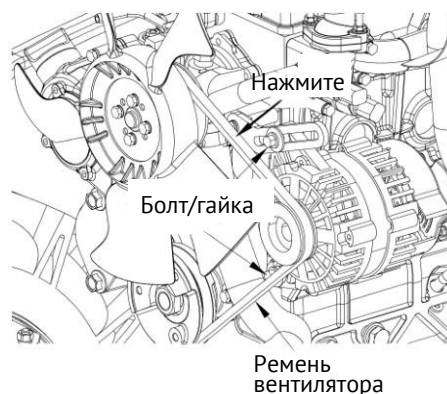

2) Метод регулировки

- Ослабьте болты и гайки для установки генератора и переместите генератор для регулировки.
- После регулировки закрутите болты и гайки и затяните их.

Важно

- Недостаточное натяжение ремня приведет к перегреву двигателя и недостаточной мощности генератора.
- Если ремень треснул или отслоился, замените его новым.

5. Проверка и регулировка левой и правой педалей тормоза



Предупреждение

- Перед проверкой и регулировкой выключите двигатель.
- Если тормозное устройство отрегулировано неправильно, это может привести к травмам. Всегда следите за рабочим состоянием устройства.
- При регулировке убедитесь, что разница между смещением левой и правой педали не превышает 5 мм. Если разница слишком большая, это приведет к одностороннему торможению, что может стать причиной аварии с опрокидыванием.

1) Зазор педали

Надлежащий зазор для педали тормоза составляет 30–40 мм.

2) Метод регулировки

- Отпустите стояночный тормоз.
- **Ослабьте контргайку тяги тормоза, поверните регулировочную гайку** и отрегулируйте зазор педали. чтобы разница между смещением левой и правой педали не превышала 5 мм.
- После регулировки затяните контргайку.
- Проверьте исправность работы стояночного тормоза.

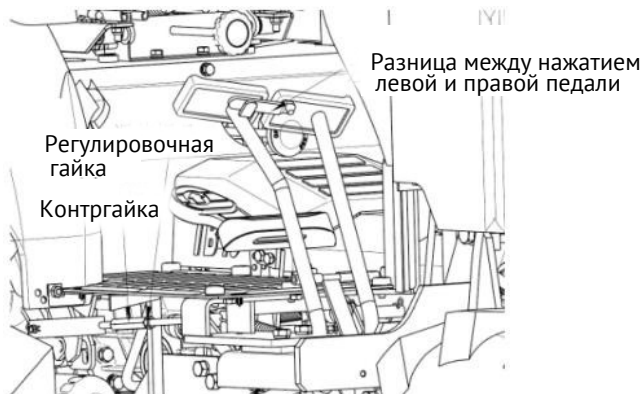

Технический осмотр и обслуживание каждые 200 часов

1. Замена масляного фильтра двигателя



При замене сначала обязательно выключите двигатель и дайте ему остыть. В противном случае существует риск получения ожога.

Способ замены:

- 1) С помощью ключа для фильтра снимите масляный фильтр.
- 2) Нанесите тонкий слой масла на уплотнение нового фильтра, закрутите и затяните новый фильтр на двигателе вручную. **Примечание: не используйте ключ для фильтров при затягивании.**
- 3) Долейте моторное масло до указанного уровня.
- 4) Запустите двигатель и дайте ему поработать около 5 минут. Выключите двигатель после того, как убедитесь, что лампа масла горит нормально и из двигателя не течет масло.

После полного охлаждения двигателя проверьте показания масляного щупа и долейте масло, если его количество недостаточно.



Примечание: Масляный фильтр является картриджным. Если масляный фильтр забит, срабатывает перепускной клапан, и двигатель смазывается нефiltroванным маслом. Чтобы этого не произошло, замените масляный фильтр на новый оригинального производства по истечении указанного срока.

2. Проверка трубок впрыска топлива

Проверьте топливную трубку на наличие повреждений или утечек.

3. Проверка шланга радиатора



Внимание

Проверьте, не поврежден ли шланг радиатора и не ослаблен ли крепежный хомут. При обнаружении каких-либо неисправностей замените и отремонтируйте шланг радиатора. В противном случае может произойти ожог из-за утечки горячей ОЖ.

Резиновые изделия, такие как шланги радиатора, являются расходными материалами и изнашиваются даже при неиспользовании. Заменяйте шланг на новый вместе с крепежным хомутом каждые 2 года или в случае повреждения.

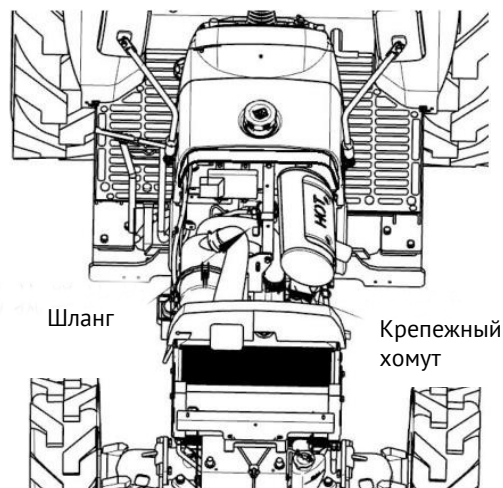

4. Проверка шланга воздухозаборника

- 1) Проверьте, не поврежден ли шланг воздухозаборника и не ослаблен ли крепежный хомут. При обнаружении неисправностей замените и отремонтируйте шланг радиатора.
- 2) Резиновые изделия, такие как шланги воздухозаборника, являются расходными материалами и изнашиваются даже при неиспользовании. Заменяйте шланг на новый вместе с крепежным хомутом каждые 2 года.

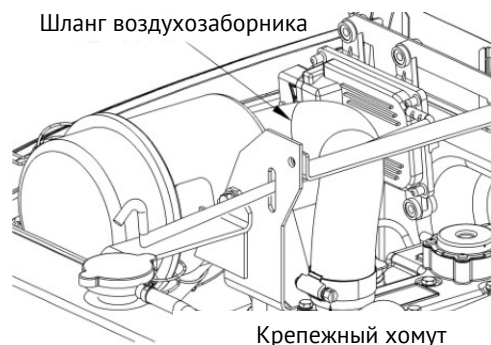

5. Замена гидравлического масляного фильтра



Внимание

- При замене обязательно выключите двигатель и дайте ему остыть. В противном случае существует риск получения ожога.
- **Метод замены:**
 - 1) Слейте гидравлическое масло из коробки передач.
 - 2) С помощью ключа для фильтра снимите гидравлический масляный фильтр.
 - 3) Нанесите тонкий слой гидравлического масла на уплотнение нового фильтра, прикрутите и затяните новый фильтр на коробке передач вручную.
Примечание: не используйте ключ для фильтров при затягивании.
 - 4) Долейте гидравлическое масло в коробку передач до указанного уровня.
 - 5) Запустите двигатель и дайте ему поработать на холостом ходу.
 - 6) Медленно толкайте и тяните гидравлический подъемный шток, пока гидравлическое масло не поступит в гидравлический контур и гидравлический механизм не начнет работать нормально.
 - 7) После того как рабочая машина может нормально подниматься и опускаться, установите рычаг гидравлики в положение **[Опустить]** и опустите рабочую машину на землю.
 - 8) В этом состоянии дайте проработать двигателю около 2 минут, а затем заглушите его.
 - 9) После того, как двигатель простоял около 10 минут, снова проверьте количество масла в коробке передач с помощью масляного щупа. Если его количество недостаточно, долейте масло.

Примечание: Подробные сведения о сливе и доливке гидравлического масла коробки передач см. в разделе «Замена гидравлического масла коробки передач» в «Технический осмотр и техническое обслуживание каждые 300 часов».



6. Проверка рулевой тяги



Внимание

- Если рулевая тяга находится в неисправном состоянии, рулевое колесо будет поворачиваться или качаться ненормально.
- **Метод проверки:** Измерьте расстояние между центрами передней части АВ и задней части CD переднего колеса, а также проверьте, составляет ли CD-AB 0~20 мм. Если этот диапазон не достигнут, это указывает на необходимость ремонта. Обратитесь к дилеру.

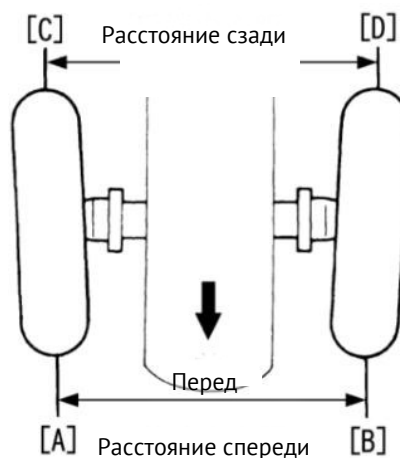

Примечание: Проверьте, не изношены ли и не деформированы ли наконечник рулевой тяги (шаровой шарнир) и соединительная тяга. Проверьте рулевую тягу при стандартном давлении в шинах.

Технический осмотр и обслуживание каждые 300 часов

1. Замена гидравлического масла в коробке передач



Внимание

● При замене сначала обязательно выключите двигатель и дайте ему остыть. В противном случае существует риск получения ожога.

● Способ замены:

- 1) Вытащите масляную пробку из маслозаливной горловины подъемника и с помощью гаечного ключа открутите сливной болт, чтобы слить гидравлическое масло.

Примечание: при внезапном извлечении сливного болта гидравлическое масло может внезапно вытечь и попасть на шины.

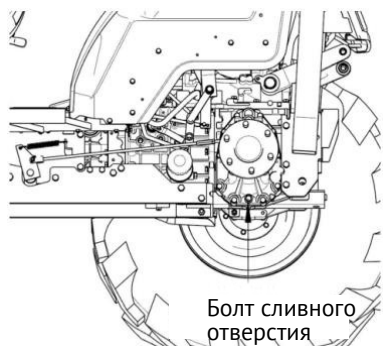

- 2) После слива отработанного масла вкрутите обратно болт слива масла и затяните его гаечным ключом.
- 3) Залейте указанное количество гидравлического масла через заливную горловину, а затем установите масляную пробку обратно на заливную горловину.

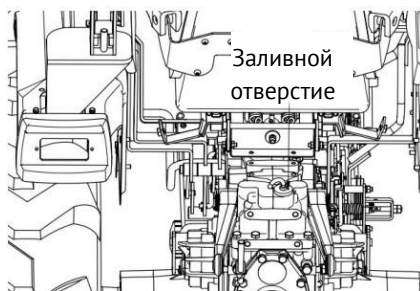

- 4) Запустите и прогрейте двигатель в течение примерно 5 минут, проверьте, нет ли утечки масла вокруг болта слива масла, а затем заглушите двигатель.
- 5) Вытащите масляный щуп, протрите его кончик, вставьте его и снова вытащите, чтобы проверить уровень масла. Если его недостаточно, продолжайте доливать.

Примечание: если установлена рабочая машина, опустите ее на землю перед проверкой.

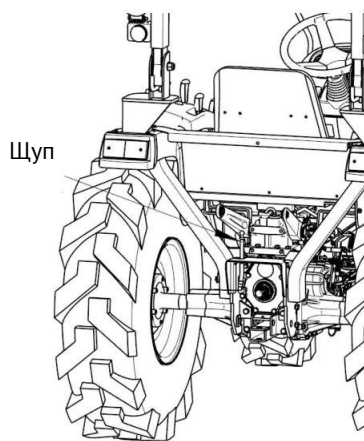

2. Замена трансмиссионного масла в передней оси

● **Метод замены:**

- 1) Вытащите масляный щуп из маслозаливной горловины передней оси и с помощью гаечного ключа открутите сливной болт, чтобы слить трансмиссионное масло.

Примечание: извлечение щупа облегчает слив трансмиссионного масла. Рекомендуется открутить болты слива масла с обеих сторон с помощью гаечного ключа, чтобы масло легче слилось из передней оси.

- 2) После слива отработанного масла вкрутите обратно сливной болт и затяните его гаечным ключом.
- 3) Залейте указанное количество трансмиссионного масла через маслозаливную горловину передней оси.
- 4) Примерно через 10 минут после заливки трансмиссионного масла вставьте щуп для проверки уровня масла. Если уровень масла недостаточен, долейте его.

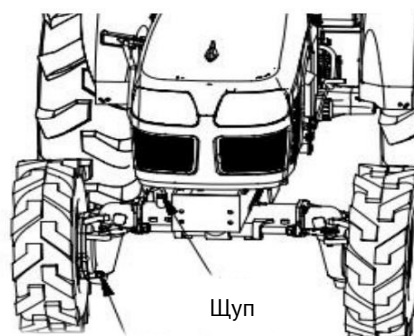

Болт сливного отверстия (по одному с каждой стороны)

Проверка и техническое обслуживание каждые 400 часов

1. Очистка топливного фильтра и замена фильтрующего элемента



- Если картер фильтра снимается, когда топливный бак почти полный, топливо будет стекать из обратной магистрали обратно в фильтр. Поэтому очистку топливного фильтра и замену фильтрующего элемента следует проводить, когда уровень топлива в баке составляет менее половины полного уровня.
- После снятия корпуса фильтра обратный клапан на крышке фильтра будет закрыт, и перелив топлива из топливного бака будет автоматически остановлен.

● **Способ замены:**

- 1) Поверните чашу фильтра против часовой стрелки рукой, пока она не будет снята.
- 2) Снимите старый фильтрующий элемент и очистите внутреннюю часть корпуса фильтра дизельным топливом.
- 3) После установки нового фильтрующего элемента в чашку, вручную закрутите и затяните чашку обратно в фильтр.

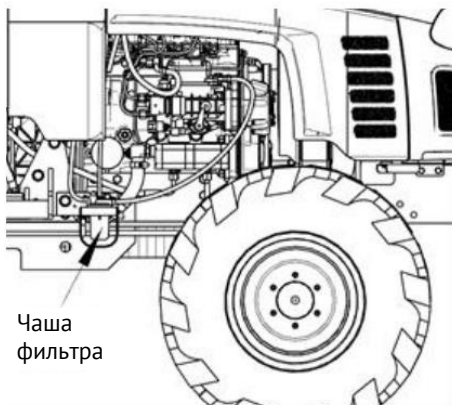

Важно

- При сборке будьте осторожны, чтобы не попала пыль или грязь.
- После снятия чаши для очистки и повторной затяжки обязательно удалите воздух. Примечание: Подробные сведения о **способе удаления воздуха** см. в разделе «Удаление воздуха из топливной системы» в «Необходимые проверки и техническое обслуживание» для получения подробной информации о методе стравливания.

Технический осмотр и обслуживание каждые 800 часов

1. Проверка и техническое обслуживание зазора клапанов двигателя

Замену и проверку следует проводить у дилера или в указанном пункте послепродажного обслуживания.

Проверка и техническое обслуживание каждые 1 год

1. Замена элемента воздушного фильтра

Заменяйте фильтрующий элемент каждый год или после каждой 6-й очистки.

Примечание: См. раздел «Очистка элемента воздушного фильтра» в «Проверка и техническое обслуживание каждые 100 часов».

Проверка и техническое обслуживание каждые 2 года

1. Замена охлаждающей жидкости



Внимание

Если открыть крышку радиатора во время работы двигателя или сразу после его выключения, охлаждающая жидкость может выплеснуться и вызвать ожоги. Поэтому подождите, пока двигатель остынет в течение более 30 минут, затем медленно поверните крышку радиатора до первого упора, чтобы сбросить остаточное давление, и продолжайте поворачивать, чтобы снять крышку.

1) Метод замены

Отвинтите **болт быстрого спуска на радиаторе со стороны двигателя и крышку радиатора** в верхней части вручную, чтобы слить всю охлаждающую жидкость. Снимите **вспомогательный бак** и слейте отработанную жидкость из него.

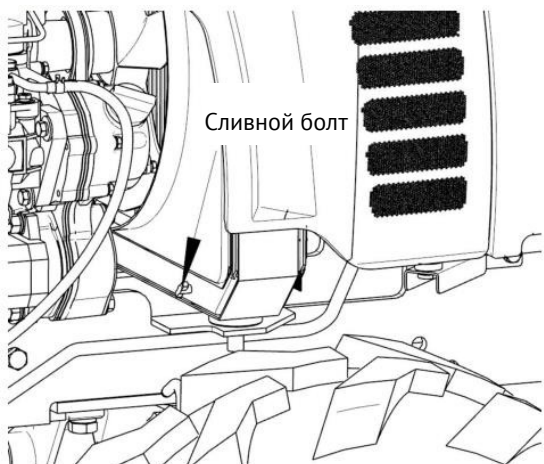

Промойте **радиатор** водопроводной водой. После промывки закрутите **болт быстрого снятия** обратно на **радиатор** и затяните его, а затем установите **вспомогательный бак** обратно на прежнее место.

После заливки достаточного количества охлаждающей жидкости в радиатор и **вспомогательный бак**, затяните **крышку радиатора** и крышку вспомогательного бака.

Примечание: Нормальным является то, что количество охлаждающей жидкости во вспомогательном баке находится в диапазоне от «FULL» до «LOW».

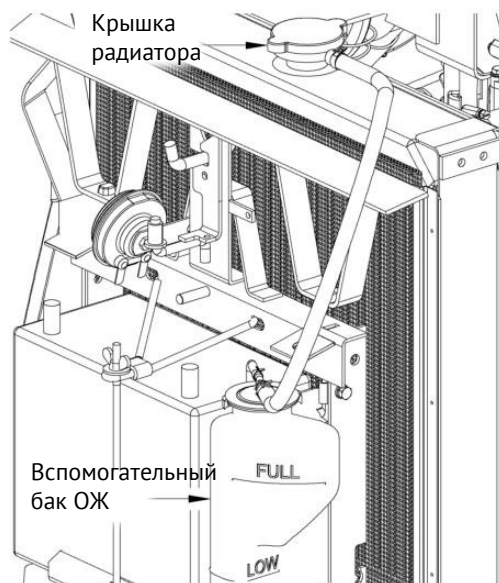

2) Способ использования антифриза

Антифриз может снизить температуру замерзания воды и предотвратить повреждение цилиндра и радиатора в результате замерзания антифриза. Когда зимой температура воздуха опускается ниже 0 °С, обязательно залейте антифриз в радиатор и вспомогательный бак ОЖ.

Примечание: при выпуске с завода трактор уже имеет антифриз.

Важно

- При использовании антифриза не добавляйте в радиатор чистящее средство. Поскольку в антифриз добавлен антикоррозионный агент, после смешивания с чистящим средством он образует отложения, которые могут повредить детали двигателя.
- Эффективный срок службы антифриза составляет 2 года, и его необходимо заменять после двух лет использования.
- Данные о температуре замерзания антифриза приведены ниже:

Смешивание исходного раствора соотношением %	Гарантированная температура начала замерзания °С
10	-4
15	-5
20	-8
25	-11,5
30	-15
35	-20
40	-25
45	-30
50	-35
55	-40

2. Очистка радиатора

Промывайте радиатор водопроводной водой каждые 2 года эксплуатации и при необходимости замены.

Примечание: если для очистки использовать средство для очистки радиатора, его нужно удалить.

3. Замена различных резиновых шлангов

- Шланг радиатора.
- Топливный шланг.
- Шланг воздухозаборника.
- Шланг гидравлического механизма. Проверьте и замените шланги у дилера или в указанном пункте послепродажного обслуживания.

Примечание: Заменяйте как резиновый шланг, так и его крепежный хомут.

Необходимые проверки и техническое обслуживание

1. Стравливание воздуха из топливной системы

1) Спуск воздуха из топливной системы необходимо проводить в следующих случаях:

- Топливный фильтр и соединительный шланг были сняты и установлены заново.
- Топливо слито и залито.
- Трактор хранился в течение длительного времени и запускается повторно.

2) Метод удаления воздуха

- Заполните топливный бак топливом.
- Ослабьте **контргайку** магистрали высокого давления с помощью гаечного ключа.
- Запустите двигатель на 1 минуту, а затем заглушите его.
- Затяните **контргайку** трубки высокого давления с помощью гаечного ключа.
- Проверьте, нет ли утечек масла вблизи **контргайки**.

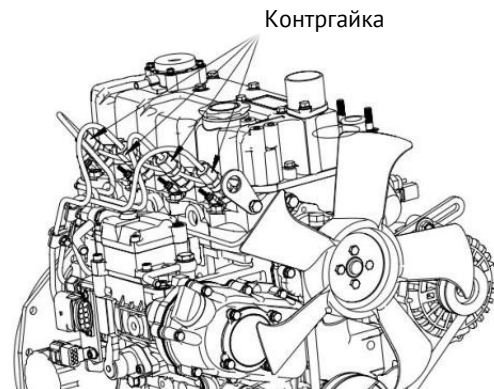

2. Замена предохранителя

1) Метод замены

- Снимите крышку с блока предохранителей.
- Извлеките предохранитель.
- Замените предохранитель на предохранитель той же мощности, что и перегоревший предохранитель.

Важно

- Если новый предохранитель быстро перегорает, обратитесь к дилеру или в уполномоченный сервисный центр для проверки и ремонта.

Блок предохранителей (10 А, 20 А, 30 А)

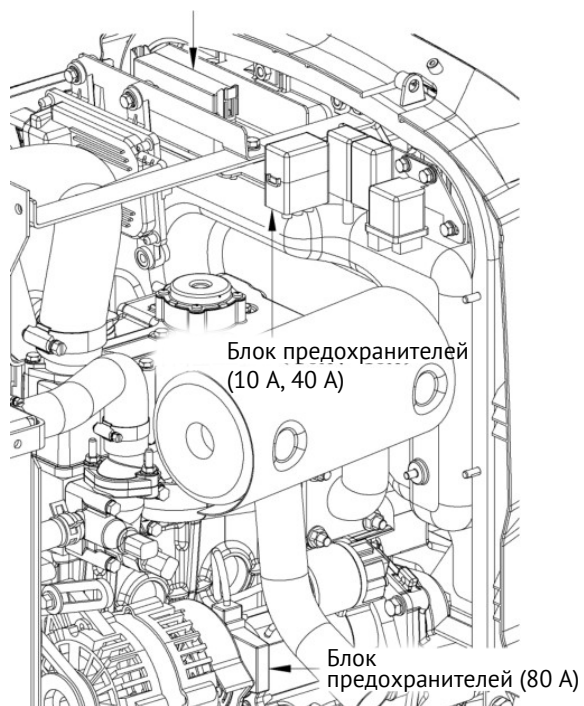

Примечание: Если для установки других рабочих ламп (опция) на тракторе требуется прокладка электропроводки, обратитесь к дилеру.

3. Замена ламп

- 1) Для замены выньте лампочку поворотника из задней части корпуса лампы.
- 2) Другие рабочие лампы являются галогенными. В случае повреждения их необходимо заменять целиком. Обратитесь к дилеру или в указанный пункт послепродажного обслуживания для проверки и технического обслуживания.

Техническое обслуживание при длительном хранении

Если трактор не будет использоваться в течение длительного времени, перед хранением выполните следующее техническое обслуживание:

- 1) Отремонтируйте неисправные детали.
- 2) Замените моторное масло двигателя и дайте поработать в течение 10–15 минут при скорости более 2000 об/мин, чтобы масло распределилось по всем частям. После этого проводите такую же операцию запуска каждые 1–2 месяца.
Примечание: Если перед операцией по запуску был слит антифриз, перед запуском двигателя заполните радиатор чистой водой. После операции слейте чистую воду.
- 3) Проверьте и подтвердите пункты в списке деталей, подлежащих периодической проверке.
- 4) Нанесите смазку или масло на подвижные детали, подверженные коррозии.
- 5) Слейте воду. Если залит антифриз, его слив не требуется.
- 6) Снимите сливной болт в нижней части корпуса сцепления и проверьте, нет ли попадания воды.
- 7) Установите давление в шинах немного выше стандартного значения.
- 8) Снимите аккумулятор с трактора и храните его в прохладном, хорошо вентилируемом месте. Если аккумулятор не будет сниматься с трактора, отсоедините минусовой провод.
- 9) Снимите противовес и снимите или опустите рабочую машину на землю.
- 10) Установите упоры колес перед и за задними колесами.
- 11) Проверьте, не повреждены ли кабели, провода аккумулятора, резиновые шланги и покрытия трактора, не ослабли ли крепежные хомуты, и приведите их в порядок.
- 12) Раз в месяц полностью заряжайте аккумулятор с помощью зарядного устройства.
- 13) Место хранения должно быть сухим и без воды, без горючих материалов, таких как солома, а трактор должен быть накрыт тканевым чехлом.

Важно

- Остановите двигатель, перед тем как помыть трактор после длительного хранения. Если необходимо запустить двигатель, будьте осторожны, чтобы вода не попала через впускной клапан воздушного фильтра. В противном случае может произойти сбой в работе.
- Перед хранением обязательно вытащите ключ из замка зажигания в положении [Стоп].
- При установке аккумулятора внимательно проверьте полюса (+) и (-) и не подключайте их неправильно. Обратное подключение может повредить электронику трактора.
- После того как глушитель и двигатель достаточно остынут, накройте брезентом. В противном случае это может привести к возгоранию.

Меры предосторожности при транспортировке

Трактор, как правило, не упаковывается, а принадлежности, инструменты и детали, которые необходимо снять во время транспортировки, упаковываются отдельно и транспортируются вместе с трактором.

- 1) Погрузка и разгрузка должны осуществляться на ровной и открытой площадке.
- 2) Для погрузки и разгрузки следует использовать специальную погрузочно-разгрузочную платформу.
- 3) Во время погрузки и разгрузки на месте должны находиться профессиональные сотрудники для руководства, а посторонним лицам запрещается приближаться.
- 4) После погрузки установите рычаг безопасности в положение **[Выкл]**, нажмите на педаль тормоза и опустите ручку стояночного тормоза в положение **[Вкл]**. Поверните ключ в положение **[Стоп]** и вытащите его.
- 5) После загрузки закрепите переднюю и заднюю часть четырех шин с помощью прочных веревок в форме буквы «Λ». Передняя и задняя часть шин прочно закреплены клиньями, а передняя и задняя оси затянуты прочными веревками.
- 6) Если трактор оснащен зеркалом заднего вида, его следует максимально отклонить внутрь, а при необходимости можно снять и упаковать отдельно.
- 7) При проезде транспортных средств через туннели, мостовые пролеты и столбы с ограничением высоты необходимо уделять особое внимание тому, не превышает ли трактор ограничение по высоте, при поворотах необходимо снижать скорость.
- 8) При разгрузке отпустите стояночный тормоз, включите переднюю передачу и медленно спускайтесь на самой низкой скорости.

Неисправности и устранение неисправностей двигателя

Если двигатель вышел из строя, диагностируйте его в соответствии со следующей таблицей и примите соответствующие меры.

Симптом	Причина	Устранение неисправностей
Трудности при запуске двигателя	1. Топливо не поступает	<ul style="list-style-type: none"> ● Проверьте топливный бак и удалите осадок и воду. ● Проверьте топливный фильтр и очистите его, если в нем есть грязь.
	2. В систему подачи топлива попали воздух и вода	<ul style="list-style-type: none"> ● Проверьте все топливные шланги и крепежные хомуты, затяните их, если они ослаблены, и замените или отремонтируйте их если они повреждены. ● Сбросьте воздух. (См. раздел Очистка системы подачи топлива) в руководстве по техническому обслуживанию и ремонту, Раздел «Технический осмотр и обслуживание».
	3. При низкой температуре вязкость масла будет высокой, а сопротивление работе двигателя будет большим.	<ul style="list-style-type: none"> ● Налейте горячую воду в радиатор. ● Используйте моторное масло разных марок в зависимости от температуры.
	4. Разряженный аккумулятор приводит к тому, что стартер не может вращаться достаточно быстро для запуска.	<ul style="list-style-type: none"> ● Зарядите аккумулятор.
Недостаточная мощность	1. Низкий уровень топлива	<ul style="list-style-type: none"> ● Заправьте топливо. ● Проверьте топливную систему. (Обратите особое внимание на наличие примесей воздуха)
	2. Недостаточный расход топлива	<ul style="list-style-type: none"> ● Очистите топливный фильтр.
	3. Засорение воздушного фильтра	<ul style="list-style-type: none"> ● Очистите фильтрующий элемент.
Внезапная остановка	1. Низкий уровень топлива	<ul style="list-style-type: none"> ● Заправьте топливо. ● Проверьте топливную систему. (Обратите особое внимание на наличие примесей воздуха)
	2. Топливо не может поступать.	<ul style="list-style-type: none"> ● Проверьте топливный фильтр и очистите его, если в нем есть грязь.
Ненормально черный выхлоп	1. Топливо некачественное.	<ul style="list-style-type: none"> ● Замените на дизельное топливо премиум-класса.
	2. Избыточное количество масла	<ul style="list-style-type: none"> ● Установите указанное количество масла.
	3. Засорение воздушного фильтра	<ul style="list-style-type: none"> ● Очистите фильтрующий элемент.
Стрелка термометра воды находится в красной зоне	1. Температура антифриза превысила 110 °C.	<ul style="list-style-type: none"> ● Недостаточное количество антифриза. Добавьте антифриз. ● Проверьте, нет ли утечки воды. ● Проверьте натяжение ремня вентилятора. ● Проверьте защитную решетку передней решетки и радиатор на наличие засорения мусором.
Непрерывный синий и белый дым при запуска	1. Внутри глушителя остается влага, если предыдущая работа заканчивалась длительной работой на холостом ходу или если холодный двигатель работает на холостом ходу непрерывно.	<ul style="list-style-type: none"> ● Приложите нагрузку, чтобы полностью нагреть глушитель. Старайтесь избегать длительной работы холодного двигателя на холостом ходу и длительной работы на холостом ходу.
	2. Неисправность форсунки	<ul style="list-style-type: none"> ● Проверьте форсунку.
	3. Некачественное топливо.	<ul style="list-style-type: none"> ● Замените на дизельное топливо высшего качества.

Основные технические характеристики трактора

1. Основные технические характеристики трактора

№	Позиция		Единица	Расчетная величина					
1	Модель и название		-	Кентавр Т-444, колесный трактор					
2	Тип конструкции		-	Самоходный (4WD)					
3	Габаритные размеры (Д×Ш×В)		мм	3170×1400×2150					
4	Колесная база		мм	1666					
5	Радиус поворота		мм	2500					
6	Клиренс		мм	320					
7	Вес		кг	958					
8	Соответствующий двигатель	Производство предприятие	-	Perkins полная копия произведенная в Китае					
		Модель и спецификация	-	477					
		Номинальная мощность	кВт	29,6					
		Номинальная скорость	об/мин	3600					
		Применимое топливо	-	Дизельное топливо					
9	Переднее колесо	Конструкция	-	С внутренней камерой					
		Технические характеристики	-	7,00-12					
		Колесная колея	мм	940					
10	Заднее колесо	Конструкция	-	Без внутренней камеры					
		Технические характеристики	-	11,2-16					
		Колесная колея	мм	1070					
11	Тип тормоза		-	Стояночный трос/тормозная педаль					
13	Режим работы дифференциального механизма		-	2 пары конических шестерен (с блокировкой дифференциала)					
14	Количество передач		-	Бесступенчатая, 3 диапазона					
15	Способ переключения передач		-	Гидростатическое бесступенчатое изменение скорости					
16	Скорость движения	Вперед (высокая скорость)	км/ч	Назад	Вперед 1	Вперед 2	Вперед 3	Диапазон заднего хода	Диапазон переднего хода
		Вперед (средняя скорость)		11,7	5,9	12	21,2	0-17,7	0-29,2
		Вперед (низкая скорость)		6,5	3,2	6,6	11,7	0-6,8	0-13,7
				1,7	0,8	1,8	3,1	0-3,7	0-7,4
17	Скорость переднего/заднего вала отбора мощности / частота вращения двигателя		об/мин	2500/540/2600 3461/750/3600					
18	Подъемное устройство	Режим управления	-	Управление положением					
		Тип навески	-	Трехточечное соединение					

Примечание: Эти значения могут быть изменены без предварительного уведомления.

2. Таблица скоростей движения

Режим движения	Основная трансмиссия	Ед. изм.	T-444
Высокая	Назад	км/ч	11,7
	Вперед 1		5,9
	Вперед 2		12
	Вперед 3		21,2
Средний	Назад		6,5
	Вперед 1		3,2
	Вперед 2		6,6
	Вперед 3		11,7
Низкий	Назад		1,7
	Вперед 1		0,8
	Вперед 2		1,8
	Вперед 3		3,1

Примечание: Вышеуказанные скорости движения основаны на номинальной скорости двигателя.

3. Таблица скоростей вращения вала отбора мощности

-	-	T-444
Скорость вращения переднего вала отбора мощности (об/мин)	Вперед	2500 при 2600 3461 при 3600
Скорость вращения заднего вала отбора мощности (об/мин)	Вперед	540 при 2600 750 при 3600

Примечание: Вышеуказанные скорости вращения основаны на номинальной скорости двигателя.

Список основных расходных деталей

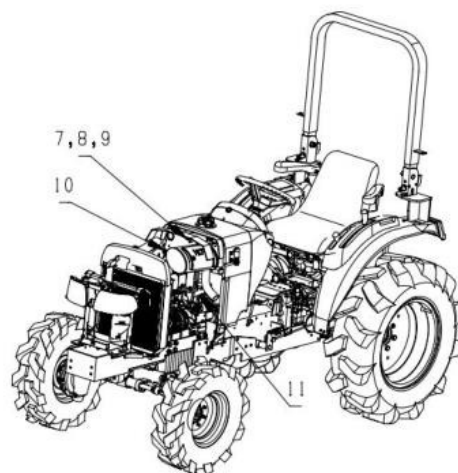
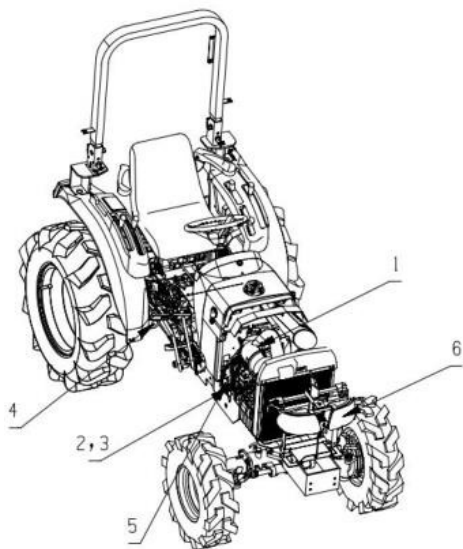

№	Номер	Наименование детали	Внешний вид	Примечание
1	TA25.11.01-01	Элемент воздушного фильтра		
2	TA25.50.09.01	Топливный фильтр		
3	TA25.50.09.01-01	Элемент топливного фильтра		
4	TA25.37-06	Фильтр гидравлического масла		
5	136706031000	Масляный фильтр		

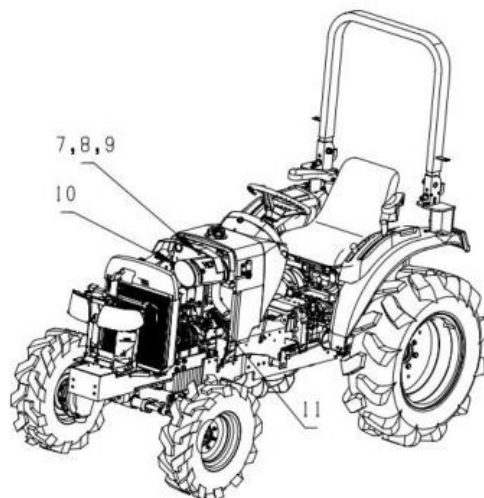
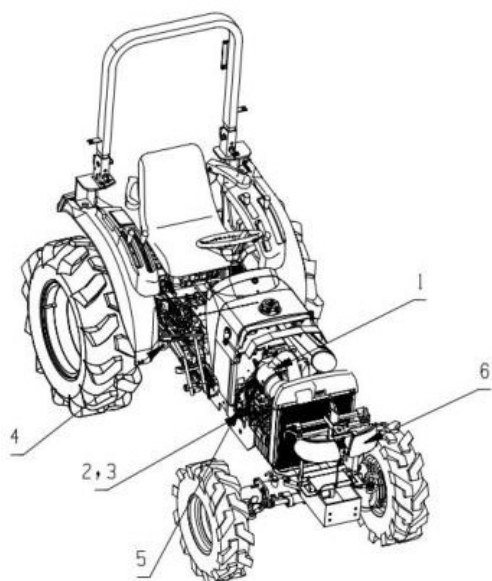

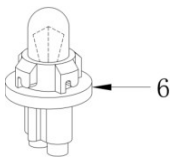
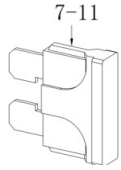
№	Номер	Наименование детали	Внешний вид	Примечание
6	ТВ40.48.02.08	Лампа рулевого управления		
7	212000001	Предохранитель 10 А		Сопутствующие аксессуары (сумка для инструментов)
8	212000152	Предохранитель 20 А		
9	212000003	Предохранитель 30 А		
10	212000137	Предохранитель 40 А		
11	12000248	Предохранитель 80 А		

Список стандартных принадлежностей

Упаковочный лист				
№	Наименование	Номер	Количество/комплект	Примечание
1	Подъемный стержень	216000145	2	Деревянная коробка
2	Верхняя тяга	21600044	1	
3	Узел ограничительной тяги	300000359	2	
4	Нижняя тяга	216000143	2	
5	Шплинт 4×32	505070011	6	Сумка для инструментов
6	Кольцевой стопорный штифт 10×45	505120012	1	
7	Шайба 16	503030006	6	
8	Штифт вала В16×55	505030109	6	
9	Кольцевой стопорный штифт 12×45	505120016	2	
10	Штифт В18×100×10×86	505030110	1	
11	Крестовая отвертка (PH2)	219000002	1	
12	Гаечный ключ с открытым зевом (17-19)	219000528	1	
13	Ключ с открытым зевом (12-14)	219000004	1	
14	Гаечный ключ с открытым зевом (13-16)	219000005	1	
15	Гаечный ключ с открытым зевом (8-10)	219000007	1	
16	Сертификат	601030134	1	
17	Гарантийный талон	601030135	1	
18	Инструкция по эксплуатации трактора	219000552	1	
19	Предохранитель 5А	212000053	1	
20	Предохранитель 10 А	212000001	1	
21	Предохранитель 20 А	212000152	1	
22	Предохранитель 30 А	212000003	1	
23	Предохранитель 50 А	212000174	1	
24	Предохранитель 80 А	212000248	1	

Список устанавливаемых рабочих машин



Внимание

- При установке задней рабочей машины необходимо обеспечить и установить противовес, чтобы нагрузка на управляющие (передние) колеса достигала 20 % и более от общей массы.
- Не используйте рабочую машину, которая не обеспечивает нагрузку на рулевое колесо (переднее колесо) более 20 % от общего веса, даже если трактор оснащен максимальным противовесом.
- При использовании передней рабочей машины установите другую рабочую машину или подходящий противовес в задней части трактора для повышения устойчивости. (Для получения подробной информации обратитесь к дилеру).

№	Название рабочей машины	Назначение
1	Культиватор	Для прополки и прокладки дорожек в саду
2	Траншекопатель для сухих полей	Для рытья канав на сухих полях, в садах, теплицах и других участках
3	Роторная фреза	Для рыхления почвы, выравнивания поверхности земли после вспашки и измельчения корневых остатков, зарытых под поверхностью земли
4	Разбрасыватель удобрений	Для эффективного и рационального внесения удобрений на больших площадях
5	Прицеп	Для транспортировки в садах, на сельскохозяйственных угодьях, в теплицах и других местах
6	Картофелеуборочная машина	Для механизированной уборки картофеля
7	Сажалка овощей	Для механизированного посева овощей
8	Сеялка для пшеницы	Для механизированного посева пшеницы
9	Опрыскиватель	Для опрыскивания пестицидами фруктовых деревьев в садах
10	Снегоуборочная машина	Для уборки снега с помощью вращающейся щетки
11	Уборочная машина для арахиса	Для механизированной уборки арахиса

1. Гарантийный срок на изделие линейки Кентавр Master составляет 36 месяцев или 2100 моточасов в зависимости от того, что наступит ранее, со дня передачи новой техники первому владельцу по акту приема-передачи либо иному документу, подтверждающему передачу техники, при условии использования изделия по назначению, соблюдения требований руководства по эксплуатации и своевременного прохождения технического обслуживания.
2. Гарантийным случаем признается недостаток (неисправность) изделия, вызванный производственным дефектом или дефектом материала, выявленный в течение гарантийного срока. Естественный износ, а также неисправности, возникшие вследствие нарушения правил эксплуатации, хранения, транспортировки или технического обслуживания, гарантийным случаем не являются.
3. Решение о признании случая гарантийным либо негарантийным принимается дилером / дистрибьютором / авторизованным сервисным центром по результатам рассмотрения обращения, представленных документов, фото- и видеоматериалов, а при необходимости – по результатам очной диагностики техники.
4. При обнаружении неисправности владелец обязан незамедлительно, но в любом случае не позднее 3 календарных дней с даты обнаружения недостатка, обратиться с заявкой на гарантийное обслуживание и предоставить документы, подтверждающие приобретение и владение техникой, а также иные материалы, необходимые для рассмотрения обращения.
5. При необходимости проведения очной диагностики владелец обязан предоставить технику в авторизованный сервисный центр либо обеспечить возможность выездной диагностики на условиях, согласованных с дилером. Если дальнейшая эксплуатация техники может привести к увеличению повреждений или выходу из строя узлов и агрегатов, эксплуатация должна быть немедленно прекращена.
6. В случае подтверждения гарантийного случая ремонт, замена детали либо иное гарантийное обслуживание выполняются без дополнительной оплаты со стороны владельца. Срок выполнения ремонта зависит от характера неисправности, результатов диагностики, наличия запасных частей и условий поставки. Детали, замененные по гарантии, переходят в собственность дистрибьютора.
7. Обязательными условиями сохранения гарантии являются:
 - 7.1 соблюдение требований руководства по эксплуатации, включая порядок ввода техники в эксплуатацию, обкатку, правила использования, хранения и транспортировки;
 - 7.2 прохождение технического обслуживания в установленные сроки и в установленном объеме у дилера либо в ином порядке, допускаемом изготовителем (дистрибьютором), с обязательным документальным подтверждением выполненных работ;
 - 7.3 использование рекомендованных эксплуатационных жидкостей, топлива, смазочных материалов, запасных частей и комплектующих;
 - 7.4 сохранение идентификационных обозначений техники, достоверности показаний счетчика моточасов и документов, относящихся к приобретению и обслуживанию техники;
 - 7.5 отсутствие не согласованных письменно с дилером изменений конструкции, переоборудования и установки не предусмотренных изготовителем узлов и агрегатов.

8. Гарантия не распространяется на неисправности и повреждения, возникшие вследствие:

8.1 естественного износа, старения, регулировок и работ, относящихся к обязательному или периодическому техническому обслуживанию;

8.2 нарушения правил эксплуатации, хранения, транспортировки, консервации или обкатки техники;

8.3 перегрузки, работы в режимах, не предусмотренных изготовителем, механических повреждений, ударов, опрокидывания, дорожно-транспортных происшествий и иных внешних воздействий;

8.4 использования топлива, масел, смазочных материалов и технических жидкостей, не соответствующих требованиям изготовителя;

8.5 несвоевременного прохождения технического обслуживания либо неустранения ранее возникших неисправностей, повлекших повреждение других узлов и агрегатов;

8.6 ремонта, обслуживания, установки деталей, узлов, агрегатов или дополнительного оборудования с нарушением требований изготовителя либо без согласования с дилером;

8.7 проникновения воды, загрязнений, посторонних жидкостей и иных веществ в узлы и агрегаты;

8.8 стихийных бедствий, природных и химических воздействий, а также иных обстоятельств непреодолимой силы;

8.9 отсутствия, повреждения, изменения либо нечитаемости идентификационных табличек, номеров техники, номера двигателя или недостоверности показаний счетчика моточасов.

9. К деталям, узлам, материалам и жидкостям, на которые гарантия не распространяется как на расходные или подверженные естественному износу, относятся, в том числе: масла, смазочные материалы и иные эксплуатационные жидкости, масляные, воздушные и топливные фильтры, приводные ремни, шланги, предохранители, лампы, щетки, шины, элементы сцепления, тормозные накладки и иные расходные материалы, заменяемые при техническом обслуживании или в процессе нормальной эксплуатации. Также гарантия не распространяется на повреждения лакокрасочного покрытия, возникшие после передачи техники владельцу в результате эксплуатации или внешнего воздействия.

Более подробная информация о гарантийной политике размещена на официальном сайте Дистрибьютора по адресу <https://kronos5.ru/guarantee-policy/>

ИНФОРМАЦИЯ О ТЕХНИЧЕСКОМ СРЕДСТВЕ:

Наименование:
Серийный номер:
Год выпуска:
Дата продажи:

ПРОДАВЕЦ

ФИО продавца:	
Подпись продавца:	
Печать продавца:	Печать официального дистрибьютора:

ПОКУПАТЕЛЬ

ФИО покупателя:
Претензий к внешнему виду товара, качеству его работы не имею. С условиями гарантии ознакомлен и согласен.
Подпись покупателя:
Печать покупателя:

СЕРВИСНОЕ ОБСЛУЖИВАНИЕ



ТО-0 (50 ЧАСОВ ИЛИ 2 МЕСЯЦА)

Дата обслуживания:

М/ч на момент обслуж.:

Проведенные работы:

.....
.....
.....
.....
.....
.....
.....
.....
.....
.....

Печать сервисного центра:



ТО-1 (100 ЧАСОВ ИЛИ 6 МЕСЯЦЕВ)

Дата обслуживания:

М/ч на момент обслуж.:

Проведенные работы:

.....
.....
.....
.....
.....
.....
.....
.....
.....
.....

Печать сервисного центра:



ТО-6 (350 ЧАСОВ)

Дата обслуживания:

М/ч на момент обслуж.:

Проведенные работы:

.....
.....
.....
.....
.....
.....
.....
.....
.....
.....
.....

Печать сервисного центра:



ТО-7 (400 ЧАСОВ)

Дата обслуживания:

М/ч на момент обслуж.:

Проведенные работы:

.....
.....
.....
.....
.....
.....
.....
.....
.....
.....
.....

Печать сервисного центра:



ТО-8 (450 ЧАСОВ)

Дата обслуживания:

М/ч на момент обслуж.:

Проведенные работы:

.....
.....
.....
.....
.....
.....
.....
.....
.....
.....
.....

Печать сервисного центра:



ТО-9 (500 ЧАСОВ)

Дата обслуживания:

М/ч на момент обслуж.:

Проведенные работы:

.....
.....
.....
.....
.....
.....
.....
.....
.....
.....
.....

Печать сервисного центра:



ТО-10 (550 ЧАСОВ)

Дата обслуживания:

М/ч на момент обслуж.:

Проведенные работы:

Печать сервисного центра:

.....
.....
.....
.....
.....
.....
.....
.....
.....
.....
.....



ТО-11 (600 ЧАСОВ)

Дата обслуживания:

М/ч на момент обслуж.:

Проведенные работы:

Печать сервисного центра:

.....
.....
.....
.....
.....
.....
.....
.....
.....
.....
.....

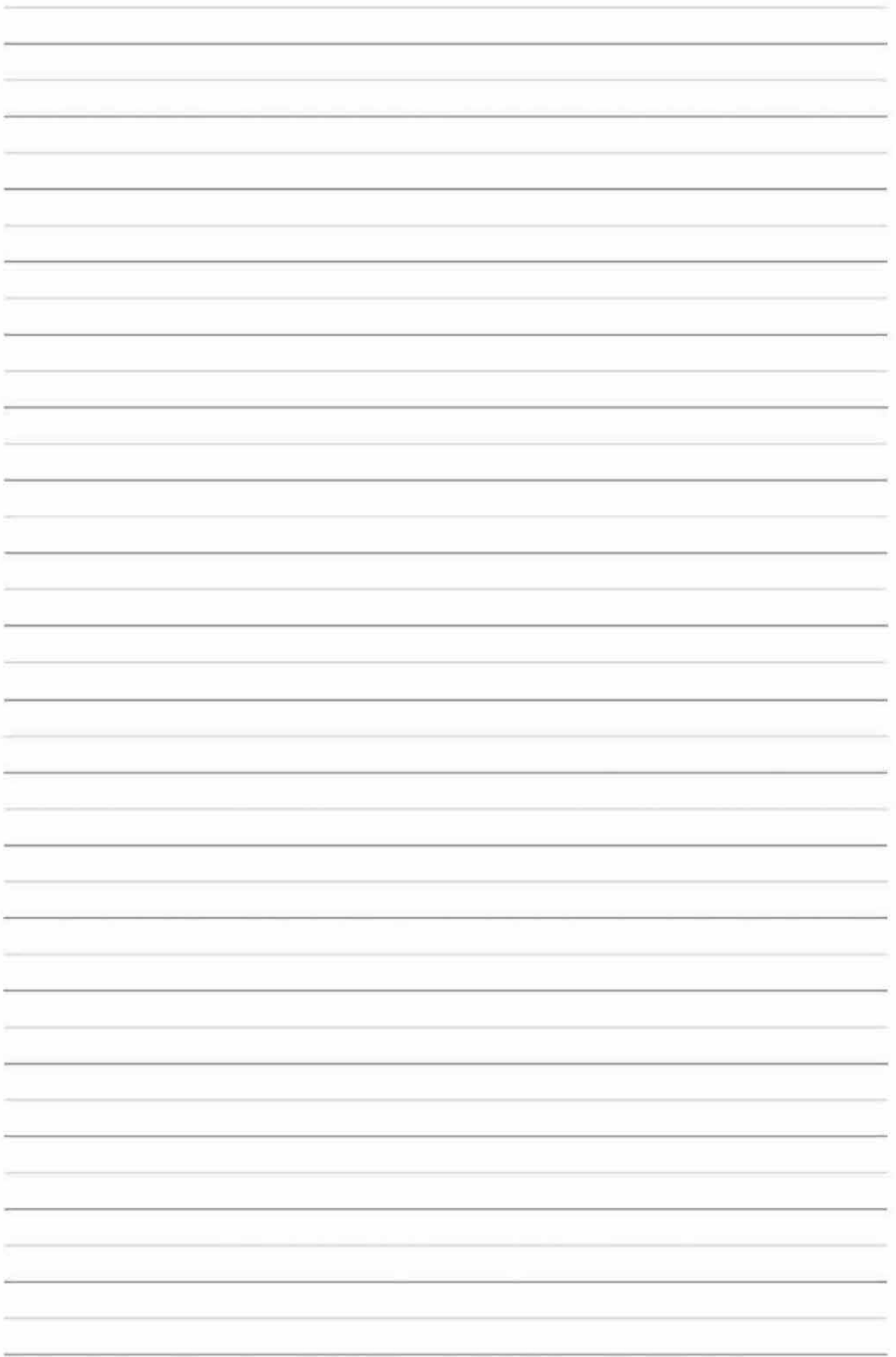

ПРИЛОЖЕНИЕ 1

КАТАЛОГ ЗАПАСНЫХ ЧАСТЕЙ ДВИГАТЕЛЯ 477

КЕНТАВР Т-444 MASTER HST

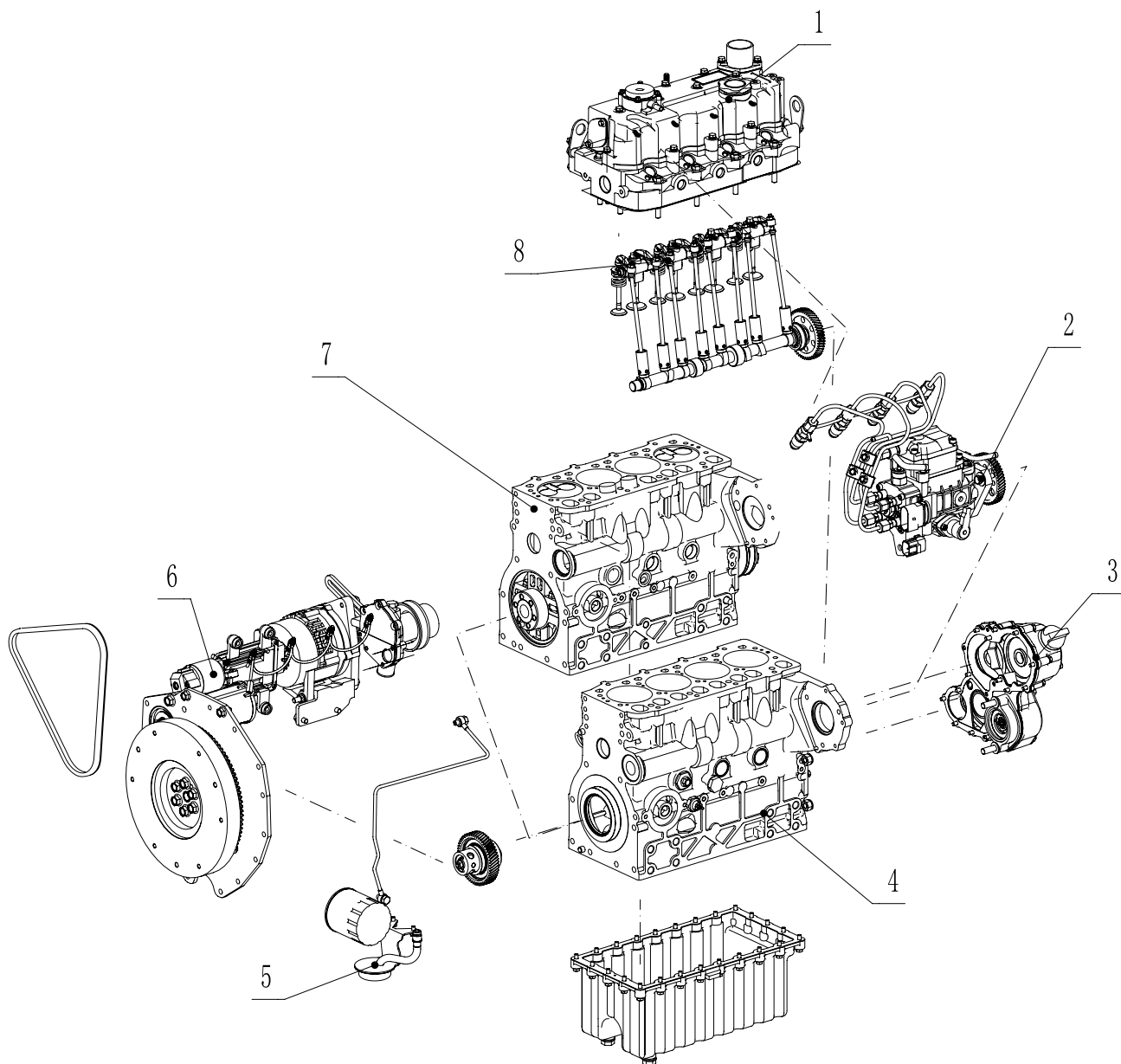

№	Код	Наименование	Кол-во
1	500101000000	Головка блока цилиндров (ГБЦ) в сборе	1
2	500108000000	Топливная система в сборе	1
3	136807000000	Система охлаждения в сборе	1
4	500102000000	Блок цилиндров / картер в сборе	1
5	500106000000	Система смазки в сборе	1
6	500110000000	Электрооборудование в сборе	1
7	500103000000	Кривошипно шатунная группа в сборе	1
8	500104000000	Газораспределительный механизм в сборе	1

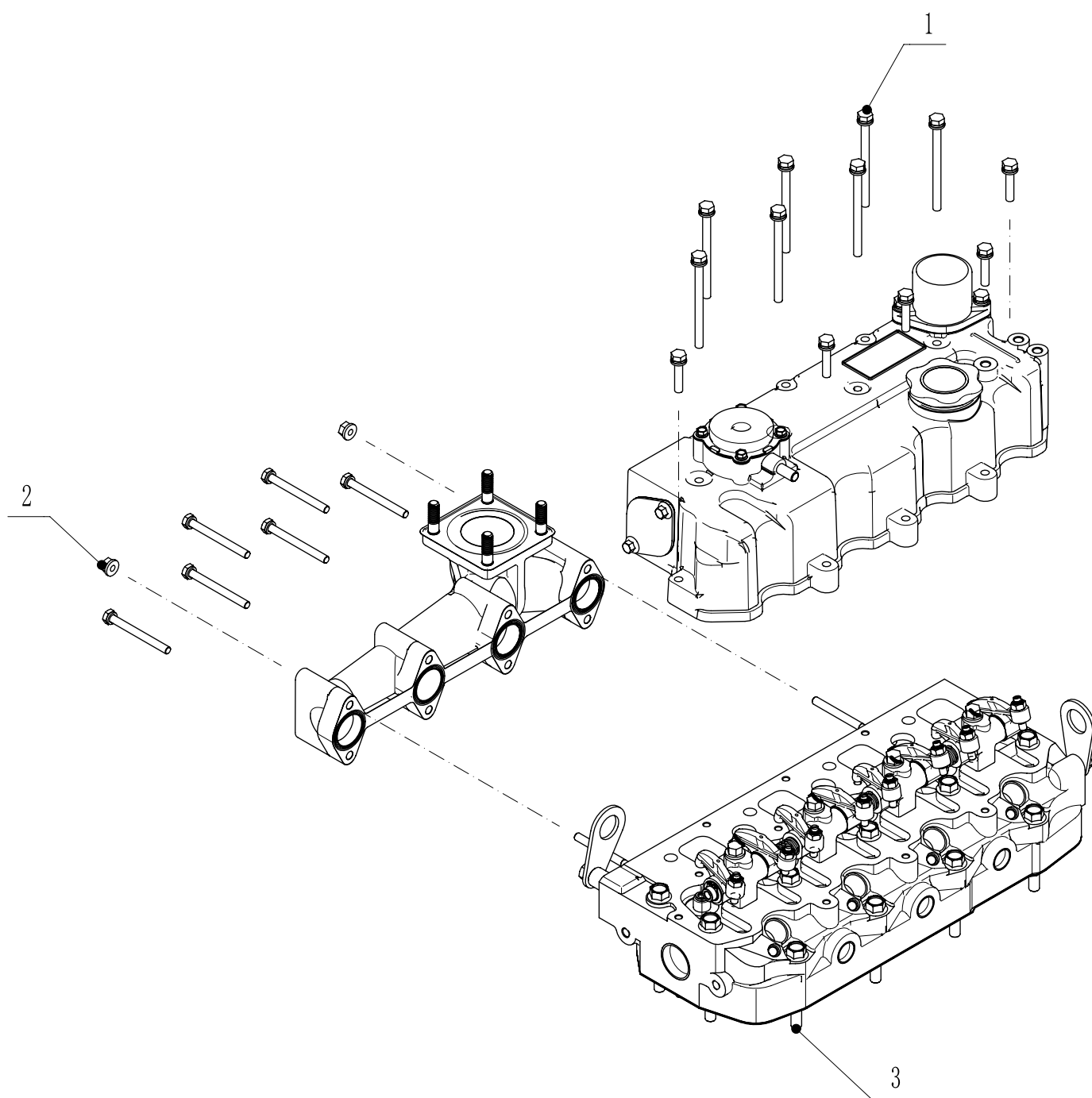

№	Код	Наименование	Кол-во
1	500101020000	Крышка ГБЦ, комплект	1
2	500101030000	Выпускной коллектор, комплект	1
3	500101010000	Детали ГБЦ	1

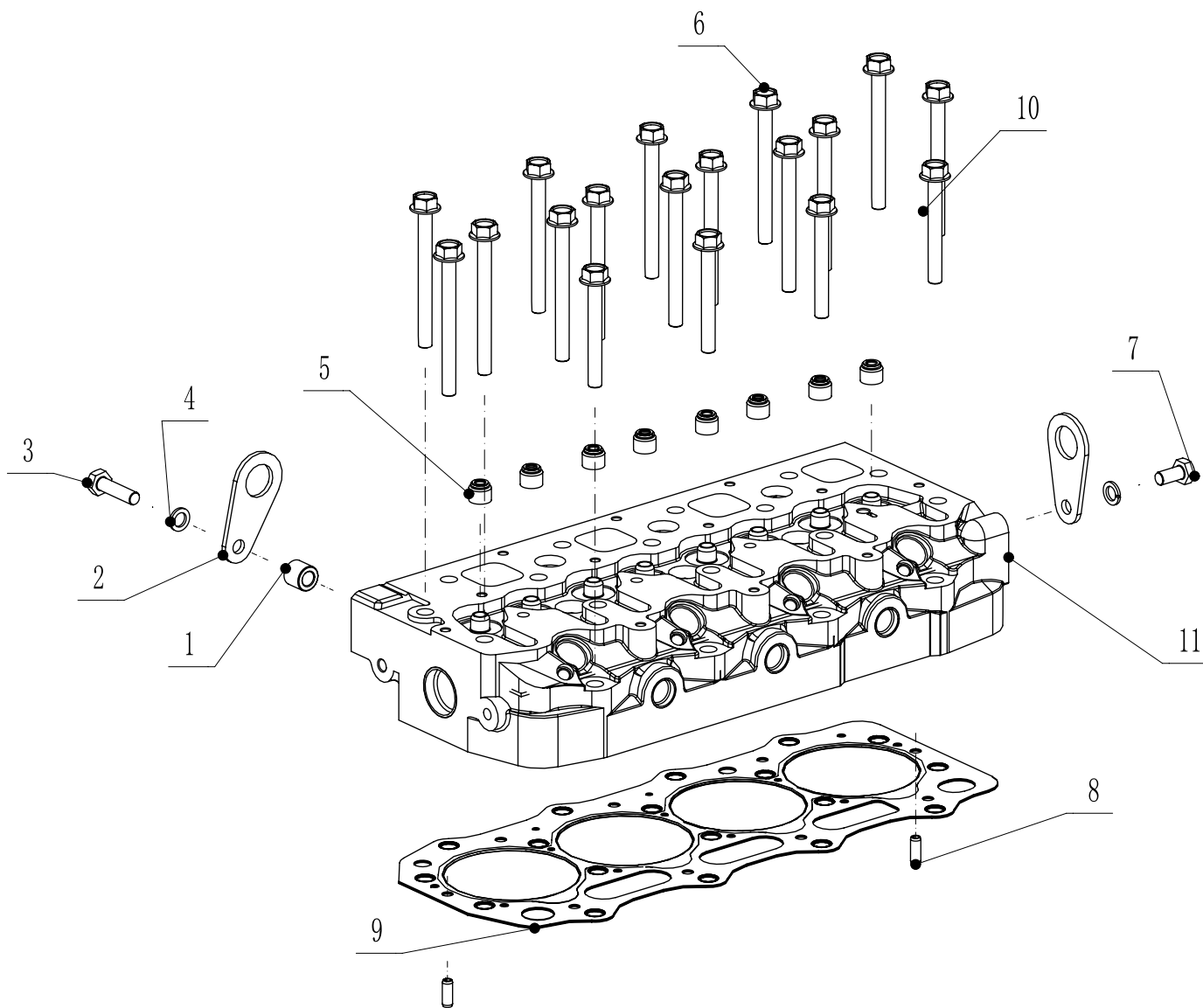

№	Код	Наименование	Кол-во
1	136701010020	Втулка-проставка кронштейна	1
2	136701010010	Кронштейн подвеса	2
3	GB/T5783-2000 M8×30	Болт шестигранный M8×30	1
4	GB/T859-1987 8	Шайба пружинная 8	2
5	136801011000	Маслосъёмный колпачок клапана	8
6	GB5790-86 M9×85	Болт шестигранный с фланцем M9×85	14
7	GB/T5783-2000 M8×16	Болт шестигранный M8×16	1
8	GB/T879.1-2000 6×20	Штифт цилиндрический упругий 6×20	2
9	500101012000	Прокладка ГБЦ	1
10	GB5790-86 M9×65	Болт шестигранный с фланцем M9×65	4
11	500101013000	Головка цилиндров в сборе	1

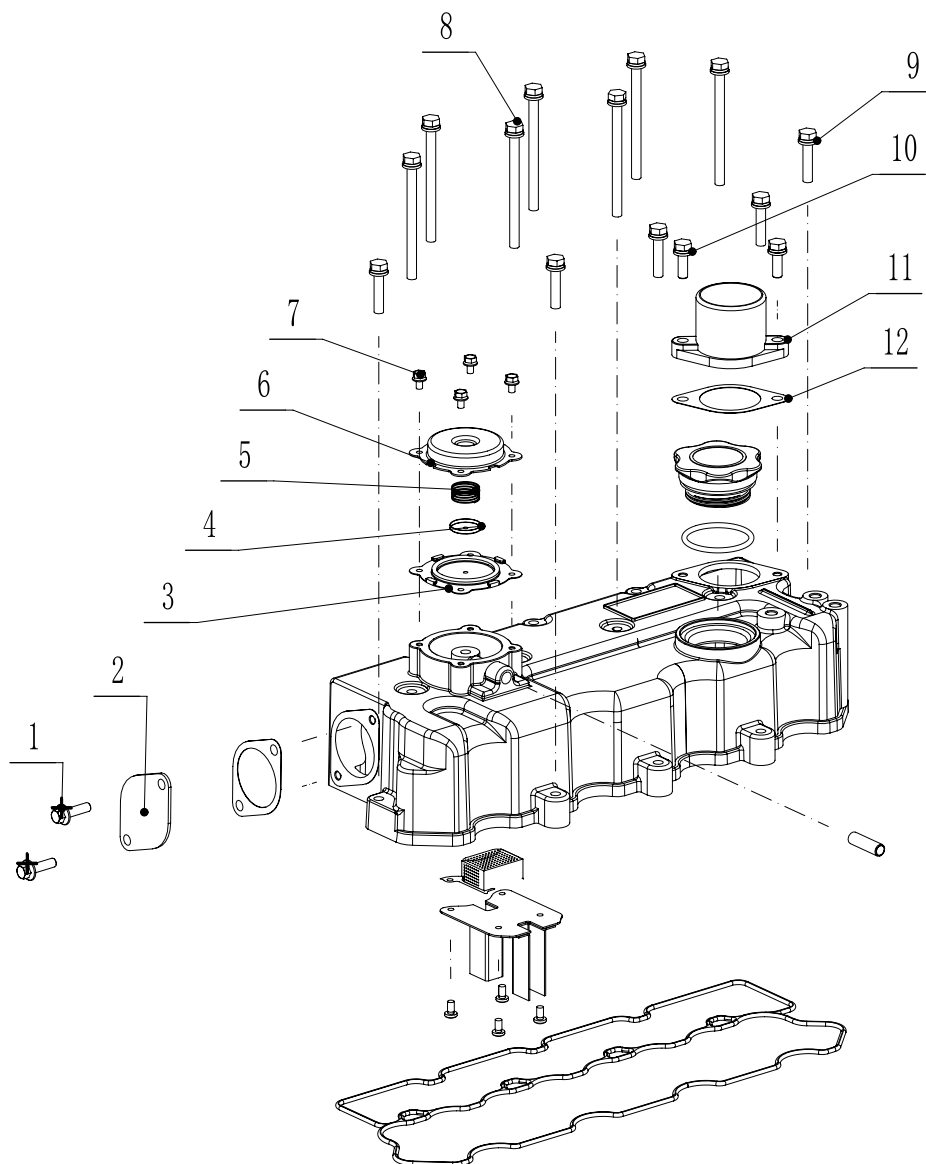

№	Код	Наименование	Кол-во
1	GB/T16674.1-2004 M6×20	Болт шестигранный с фланцем M6×20	2
2	136801020030	Крышка впускного отверстия	1
3	136801031020	Мембрана	1
4	136701031030	Опора пружины	1
5	136701031040	Пружина	1
6	136801031010	Крышка фильтра масла	1
7	GB/T9074.13 M4×8	Винт комбинированный крест/шестигранный M4×8	4
8	GB/T9074.15 M6×80	Винт комбинированный M6×80	7
9	GB/T9074.17 M6×30	Винт комбинированный M6×30	5
10	GB/T9074.17 M6×20	Винт комбинированный M6×20	2
11	136701030060	Штуцер воздушного канала	1
12	136701030070	Прокладка штуцера (бумажная)	2

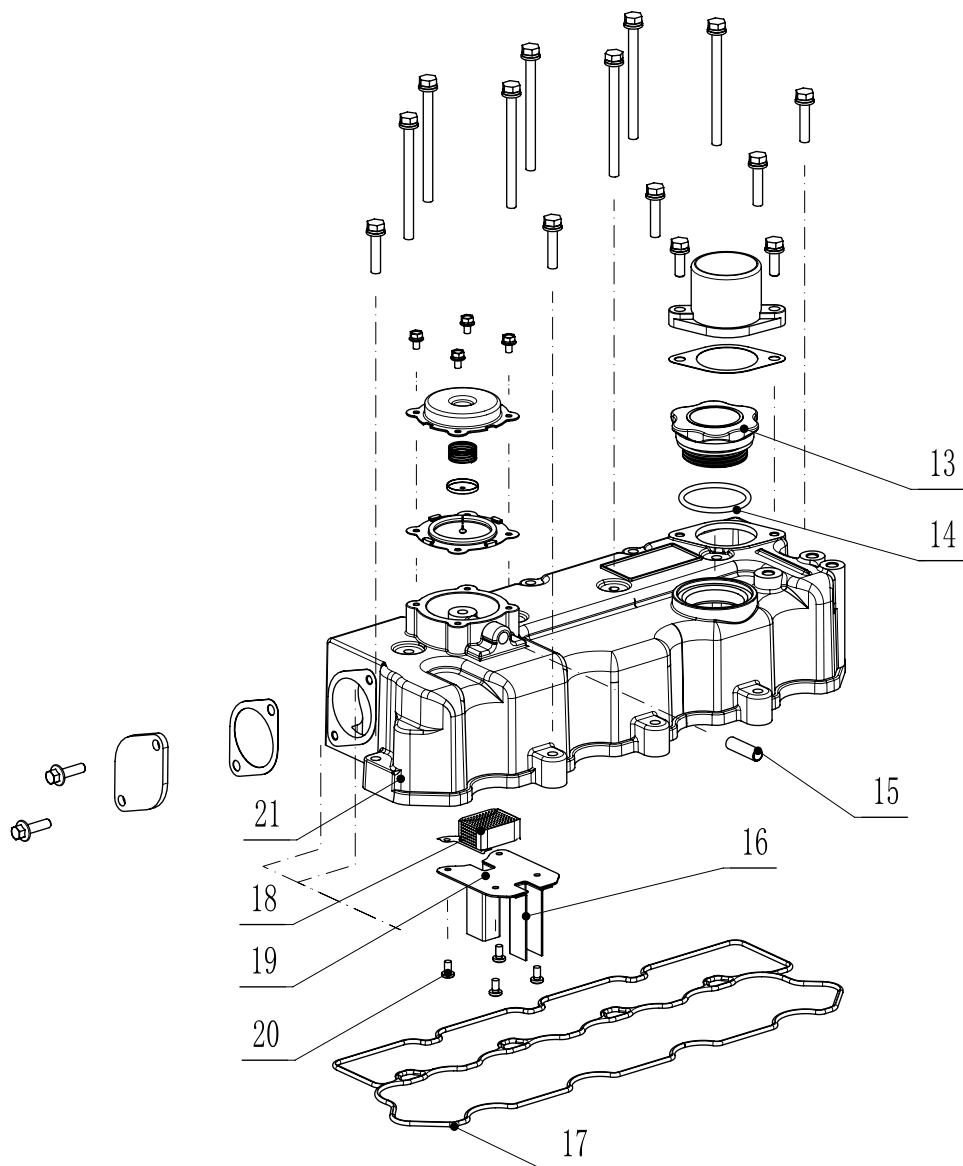

№	Код	Наименование	Кол-во
13	136701030020	Крышка маслозаливной горловины	1
14	136701030030	Уплотнительное кольцо крышки маслозаливной горловины	1
15	136801020040	Клапан вентиляции (сапун)	1
16	136801022020	Направляющая пробки масла (пластина)	2
17	500101020020	Прокладка крышки ГБЦ	1
18	136801030030	Проволочная сетка-фильтр	1
19	136801022010	Основание масляной пробки	1
20	GB/T6560 M4×8	Самонарезающий винт с крестообразным шлицем M4×8	4
21	500101020010	Крышка цилиндров (крышка ГБЦ)	1

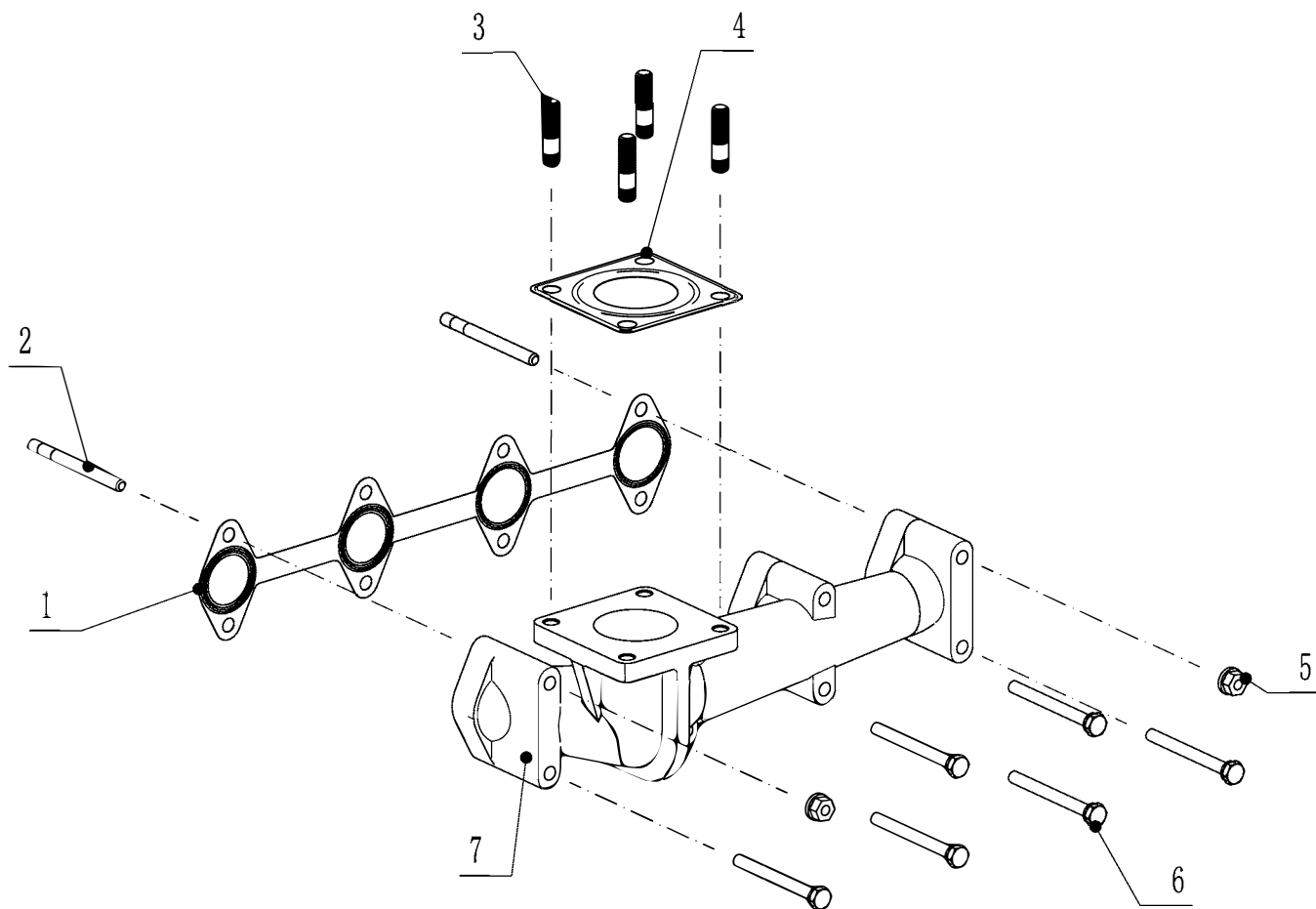

№	Код	Наименование	Кол-во
1	136801030020	Прокладка выпускного коллектора	1
2	GB/T897 A M6×60	Шпилька двусторонняя АМ6×60 (класс 8.8)	2
3	GB/T897 A M8×25	Шпилька/болт двусторонний АМ8×25 (класс 8.8)	4
4	136701032030	Прокладка колена выпуска	1
5	GB/T6177.1	Гайка М6 (класс 8.8)	2
6	GB/T9074.15-1988 М6×60	Винт/болт комбинированный М6×60 (класс 8.8)	6
7	500101030010	Выпускной коллектор	1

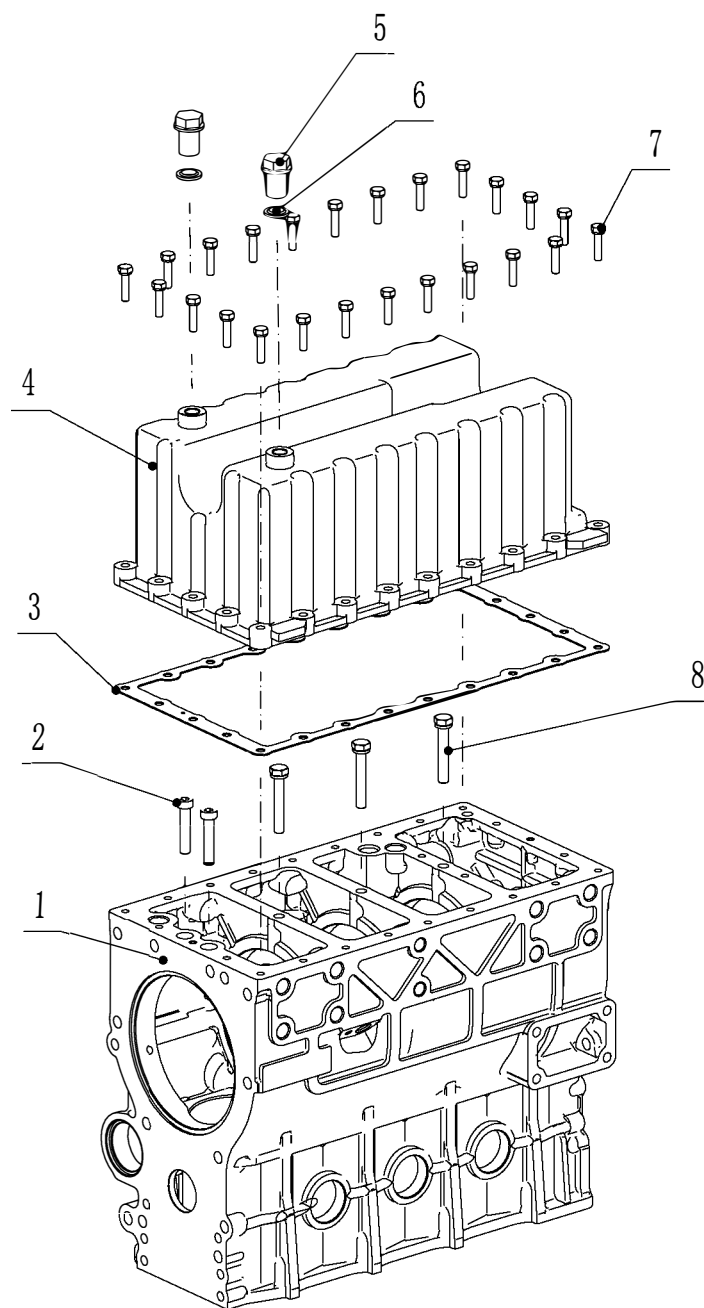

№	Код	Наименование	Кол-во
1	500102010010	Блок (картер)	1
2	GB70.1 M8×40	Болт комбинированный M8×40 (класс 10.9)	2
3	500102000050	Прокладка поддона	1
4	500102000060	Поддон картера	1
5	136702004010	Сливной болт M12×1.25×16	2
6	JB/T982	Комбинированная уплотнительная шайба 12	2
7	GB/T9074.15-1988 M6×25	Винт/болт комбинированный M6×25	24
8	GB/T9074.15 M8×50	Винт/болт комбинированный M8×50 (класс 10.9)	3

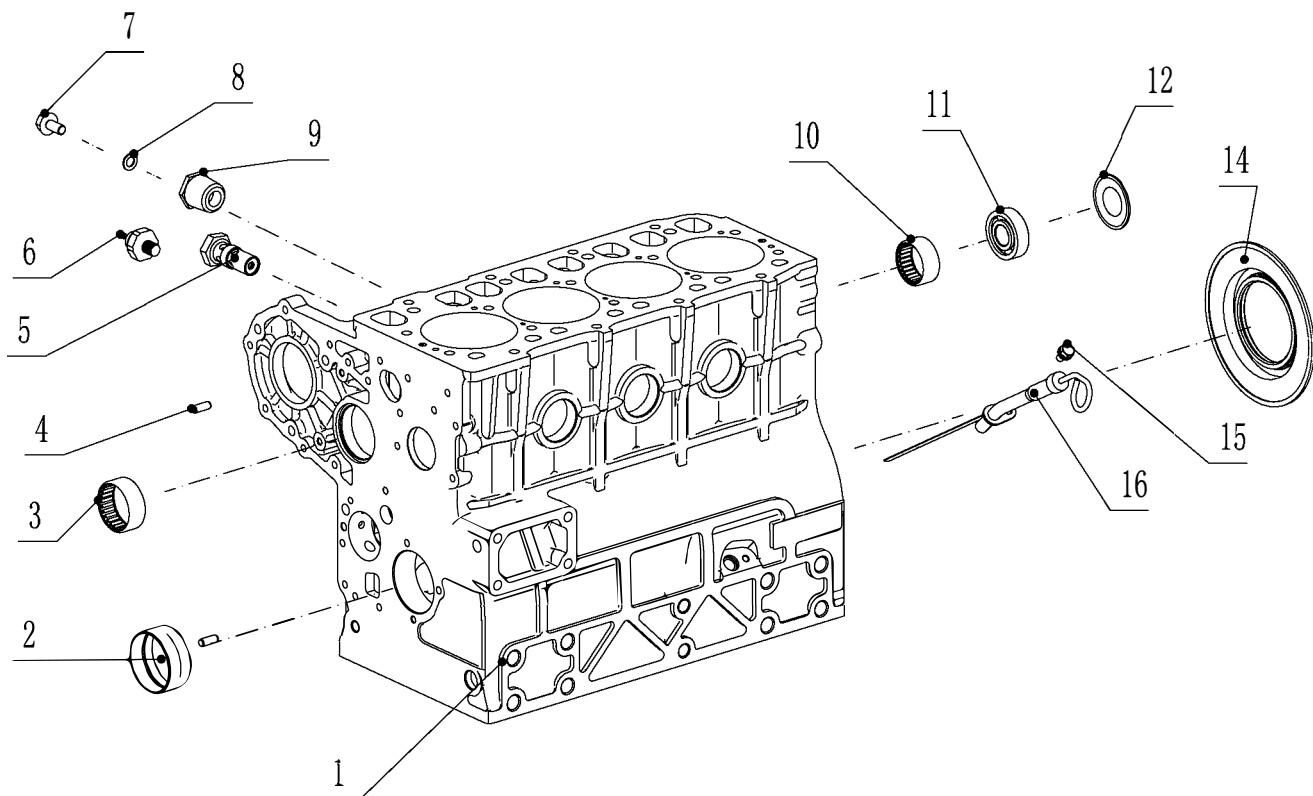

№	Код	Наименование	Кол-во
1	500102010000	Блок цилиндров	1
2	136802000060	Вкладыш коренной 48	1
3	IKO TLA3516Z	Игольчатый подшипник TLA3516Z 35×16	1
4	GB119.2 6×16	Штифт цилиндрический 6×16	2
5	136702040000	Клапан редукционный в сборе	1
6	136701020010	Датчик давления масла	1
7	GB/T5789-1986 M8×16	Болт с фланцем M8×16	1
8	136706020020	Комбинированная уплотнительная шайба 8	1
9	136802000080	Заглушка сливного клапана	1
10	IKO TLA3016Z	Игольчатый подшипник TLA3016Z 30×16	1
11	GB276 6203	Радиальный шариковый подшипник 6203	1
12	136702000070	Крышка подшипника 6203	1
14	136802020000	Сальник 68×134×13	1
15	GB/T9074.17-1988 M6×12	Болт шестигранный M6×12	1
16	136802030001	Щуп уровня масла (комплект) (25)	1

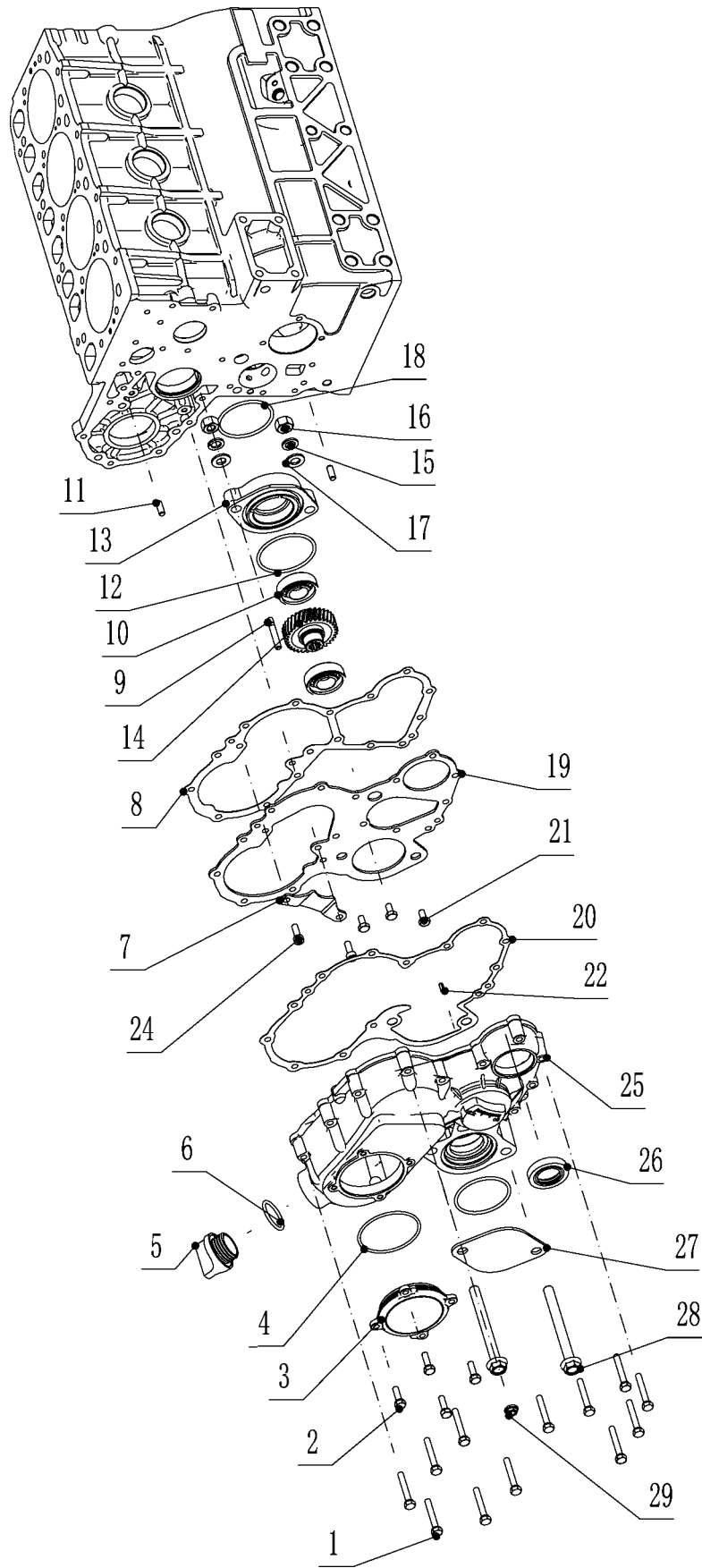

№	Код	Наименование	Кол-во
1	GB/T9074.15-1988	M6×40	12
2	GB/T9074.17-1988	M6×20	4
3	136705010100	Смотровая крышка	1
4	136705010120	Кольцо уплотнительное 63×2.65	1
5	136802080100	Заливная пробка	1
6	136802080160	Кольцо уплотнительное 29×3	1
7	136802000070	Плита фиксации распредвала	1
8	136802000040	Прокладка крышки картера шестерён (бумажная)	1
9	GB/T899 AM6×40	Шпилька AM6×40	1
10	GB/T276-2013	Шариковый подшипник 6004NSE	2
11	GB119.2 6×16	Штифт цилиндрический 6×16	2
12	136802080140	Кольцо уплотнительное 57×3	1
13	136802080120	Корпус подшипника масляного насоса	1
14	13680208130	Шестерня масляного насоса	1
15	GB/T859-1987 10	Пружинная шайба 10	2
16	GB/T6170-2000 M10	Гайка M10	2
17	GB/T97.1-2002 10	Шайба 10	2
18	TA25.31.04-02	Кольцо уплотнительное 54×3	2
19	136802000110	Прокладка крышки картера (25)	1
20	136802000021	Бумажная прокладка крышки картера (25)	1
21	GB/T5783-2000 M6×12	Болт шестигранный M6×12	3
22	GB/T879.1-2000 4×10	Штифт цилиндрический упругий 4×10	1
24	GB/T70.1-2000 M6×16	Винт цилиндрический с внутренним шестигранником M6×16	2
25	136802000011	Крышка картера шестерён (25)	1
26	136705010070	Сальник коленвала 25×42×8	1
27	136802080110	Торцевая крышка масляного насоса	1
28	GB/T5789-1986 M10×100	Болт с фланцем M10×100	2
29	GB/T6177.1-2000 M6	Гайка фланцевая M6	1

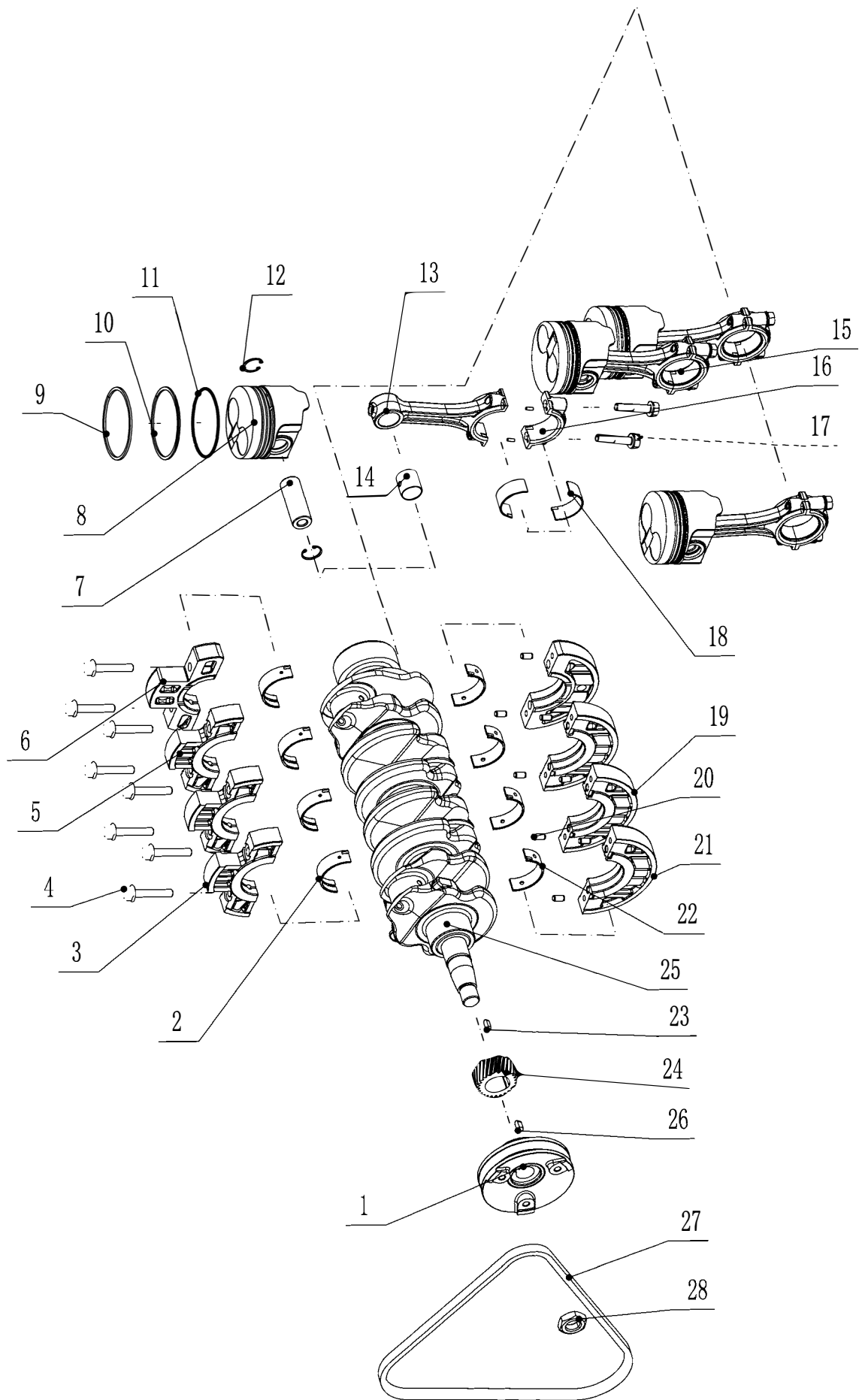

№	Код	Наименование	Кол-во
1	500103000010	Шкив ремня	1
2	136803020030	Вкладыш коренной верхний	1
3	500103070010	Опора 4-го подшипника, верхняя	1
4	GB/T5789-2000 M8×45	Болт M8×45	2
5	136803030000	Опора 2-го подшипника	1
6	136803020000	Опора 1-го подшипника	1
7	136803060040	Палец поршневой	4
8	136803060010	Поршень	4
9	136803060020	Компрессионное кольцо 1-е	4
10	136803060030	Компрессионное кольцо 2-е	4
11	136803061000	Маслосъёмное кольцо (комплект)	4
12	GB893.1	Стопорное кольцо для отверстия 21	8
13	136803050010	Шатун	4
14	136803050060	Втулка малого конца шатуна	4
15	136803050000	Шатун в сборе	4
16	136803050020	Гайка шатуна	4
17	136803050040	Болт шатуна	8
18	136803050030	Вкладыш шатуна	8
19	136803040000	Опора 3-го подшипника	1
20	GB/T119.1 8×16	Штифт 8×16	8
21	500103070020	Опора 4-го подшипника, нижняя	1
22	136803020040	Вкладыш коренной нижний	1
23	136703010040	Шпонка В	1
24	136803010020	Ведущая шестерня	1
25	500103010010	Коленчатый вал	1
26	136703010030	Шпонка А	1
27	136803000020	Ремень	1
28	GB/T6171-2000 M18×1.5	Гайка M18×1.5	1

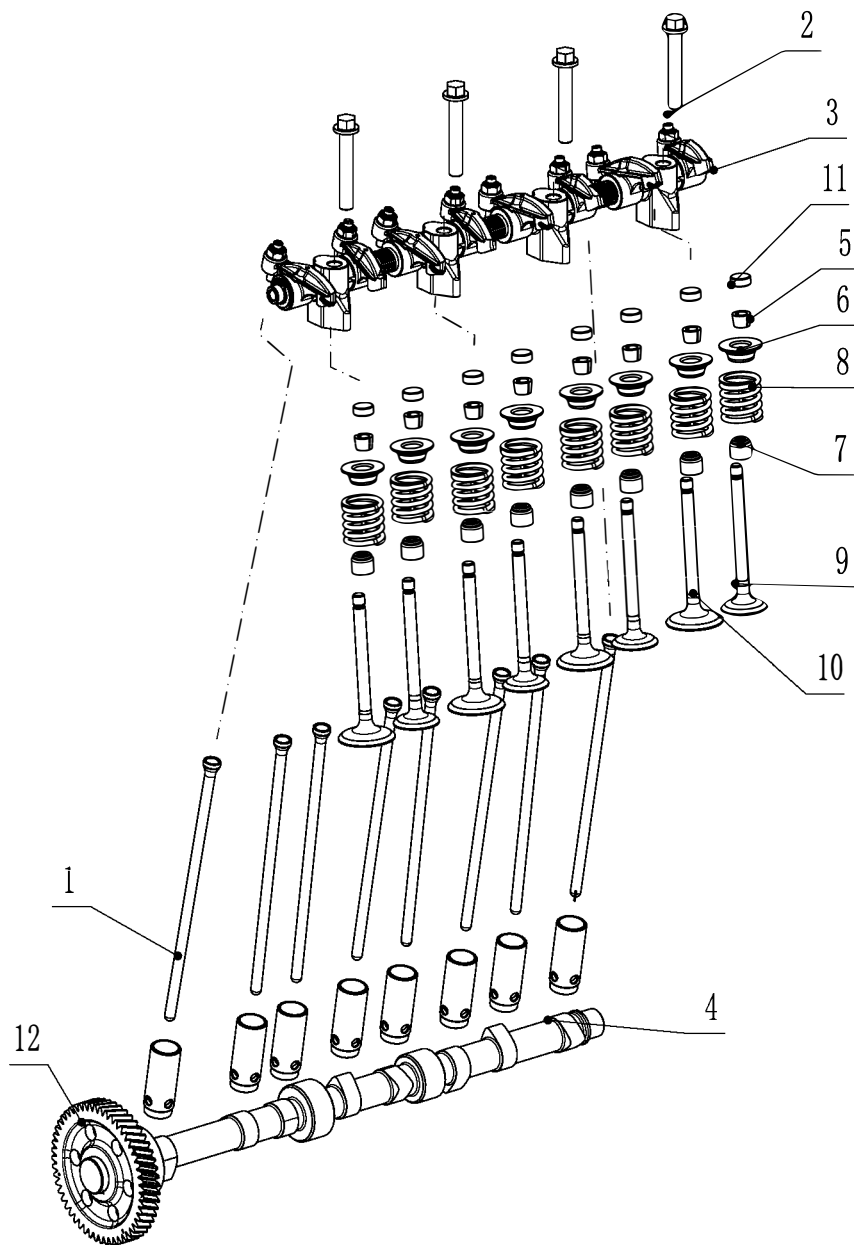

№	Код	Наименование	Кол-во
1	13680400020	Толкатель (штанга)	8
2	GB/T5789 (10.9) M8×50	Болт с фланцем M8×50 (класс 10.9)	4
3	500104020000	Опоры коромысел (комплект)	1
4	13680400010	Толкатель (стойка)	8
5	136804000050	Стопорная скоба	16
6	136804000040	Тарелка пружины клапана	8
7	500104010000	Распредвал (комплект)	1
8	136804000060	Пружина клапана	8
9	136804000070	Клапан выпускной	4
10	136804000080	Клапан впускной	4
11	136804000030	Колпачок/шайба клапана	8

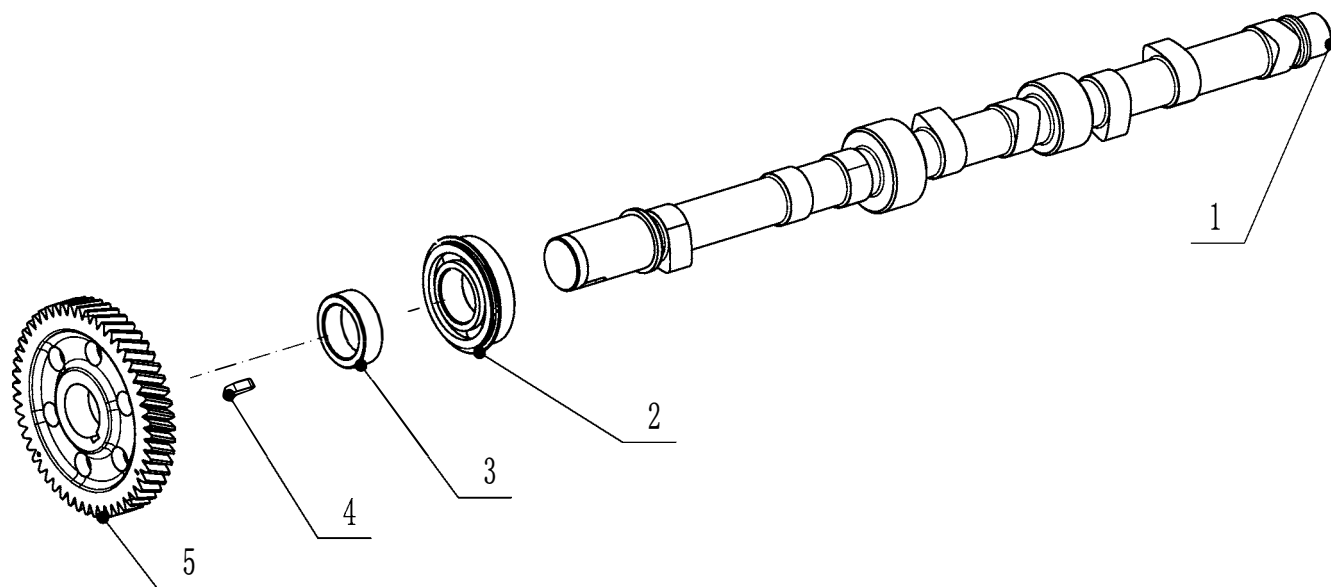

№	Код	Наименование	Кол-во
1	500104010010	Распредвал	1
2	GB/T276-1994 60/22NR	Шариковый подшипник 60/22NR	1
3	500104010030	Втулка	1
4	136703010030	Шпонка А	1
5	136804010020	Шестерня распредвала	1

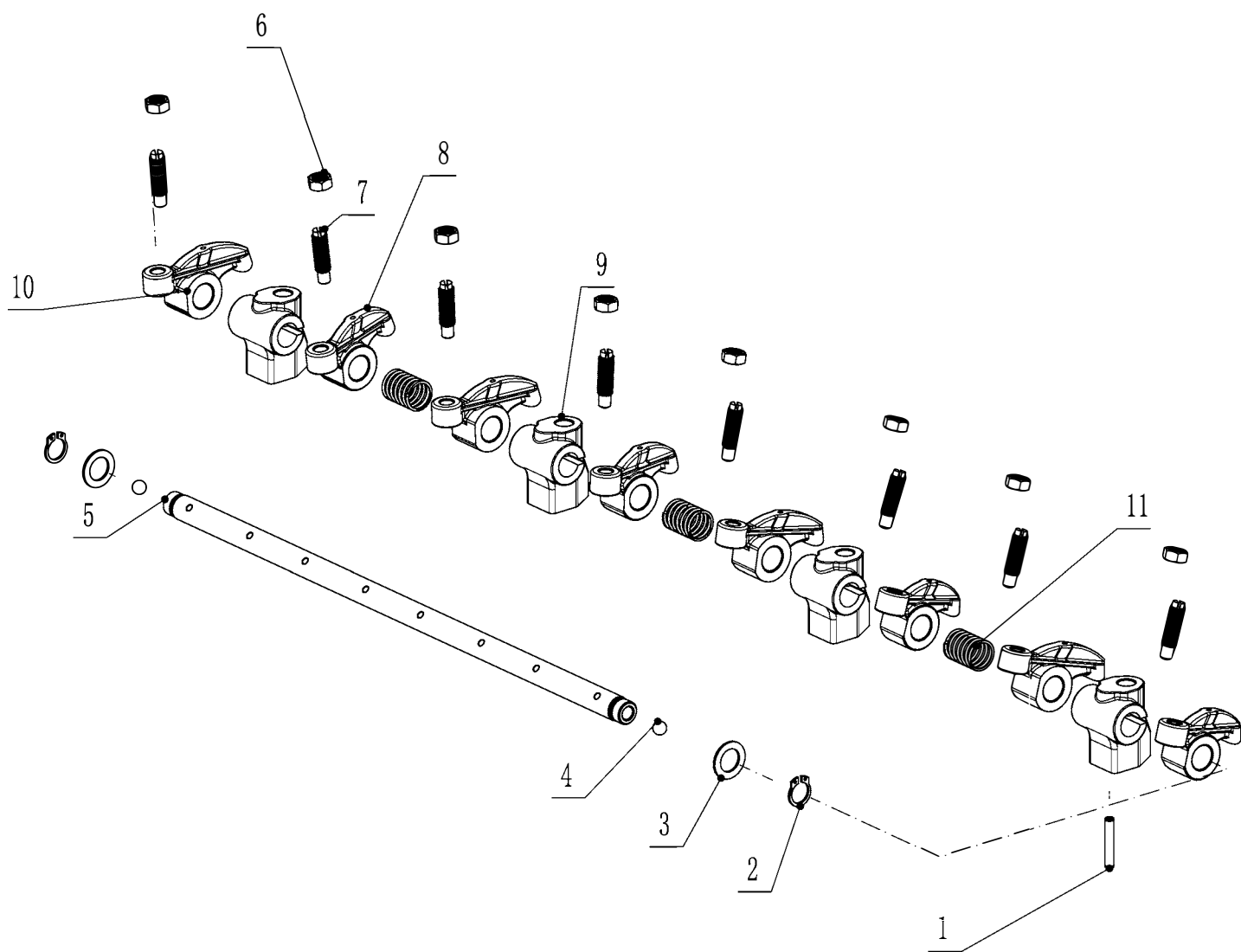

№	Код	Наименование	Кол-во
1	GB/T879.4	Штифт упругий 4×24	1
2	GB/T894.2	Стопорное кольцо 11	2
3	136804020040	Шайба 11×18×1	2
4	GB/T308	Шарик 6.2	2
5	500104020010	Ось коромысел	1
6	136704021030	Гайка стопорная	8
7	136704021020	Винт регулировочный	8
8	136704021010	Коромысло впускное	4
9	136804020030	Кронштейн коромысла	4
10	136804022010	Коромысло выпускное	4
11	136804020020	Пружина коромысла	3

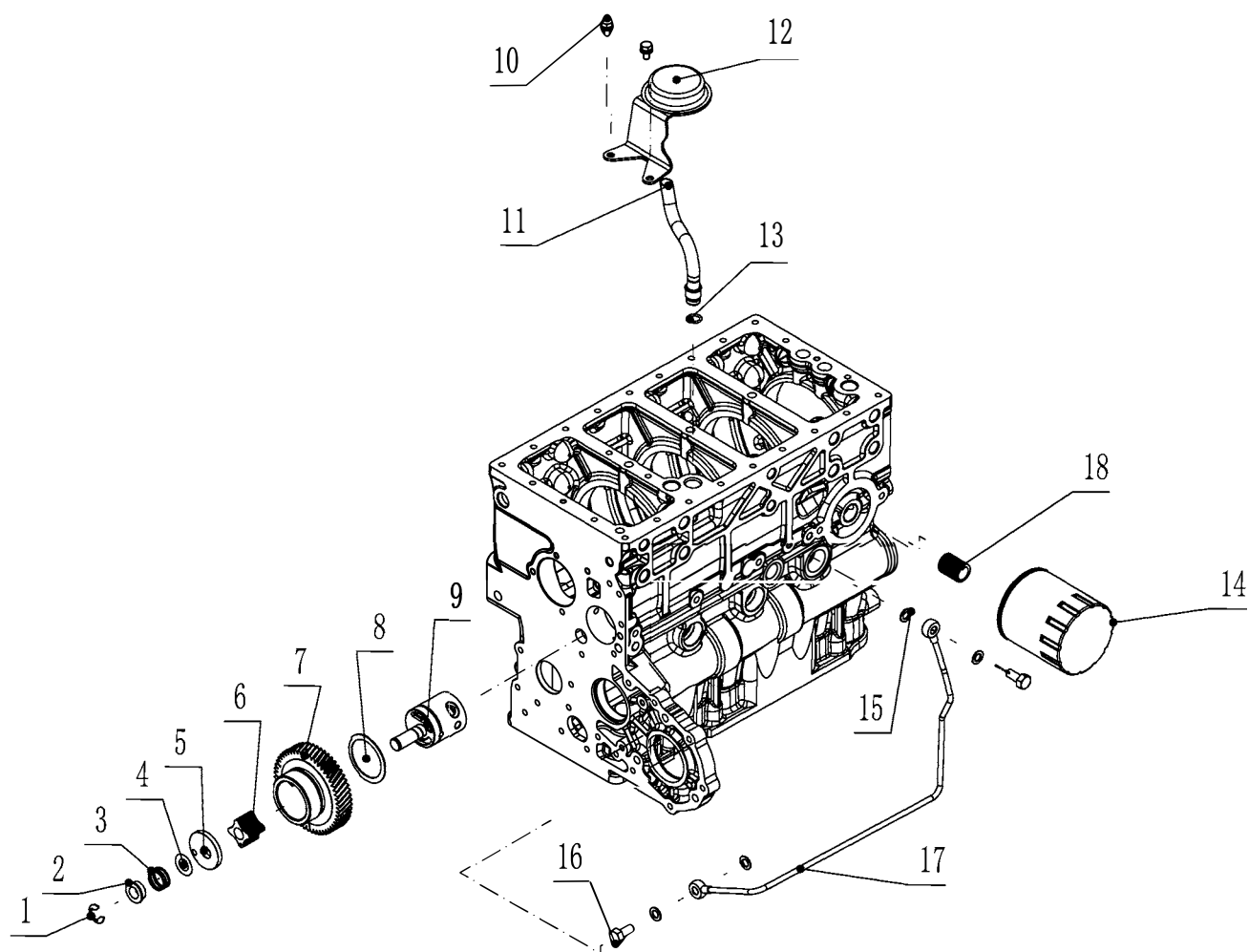

№	Код	Наименование	Кол-во
1	GB896-86 6	Стопорное кольцо 6	1
2	136706010080	Втулка установочная	1
3	136706010110	Пружина торцевая вала масляного насоса	2
4	136706010120	Регулировочная шайба 13×24×1	1
5	136706010090	Крышка масляного насоса	1
6	136706010040	Внутренний ротор	1
7	136806010010	Шестерня масляного насоса	1
8	136706010060	Опорная шайба (упорная)	1
9	136806010030	Корпус масляного насоса	1
10	GB/T9074.17-1988 M6×12	Винт/болт комбинированный M6×12	2
11	500106040010	Трубопровод масла (комплект)	1
12	136806041000	Фильтр грубой очистки масла	1
13	136706040020	Кольцо уплотнительное 11×2	1
14	136806031000	Фильтр тонкой очистки масла	1
15	136706020020	Комбинированная уплотнительная шайба 8	4
16	136706020010	Полый болт подачи масла M8×22	2
17	500106021000	Трубка подачи масла (часть)	1
18	136706030010	Резьбовая стойка/штуцер	1

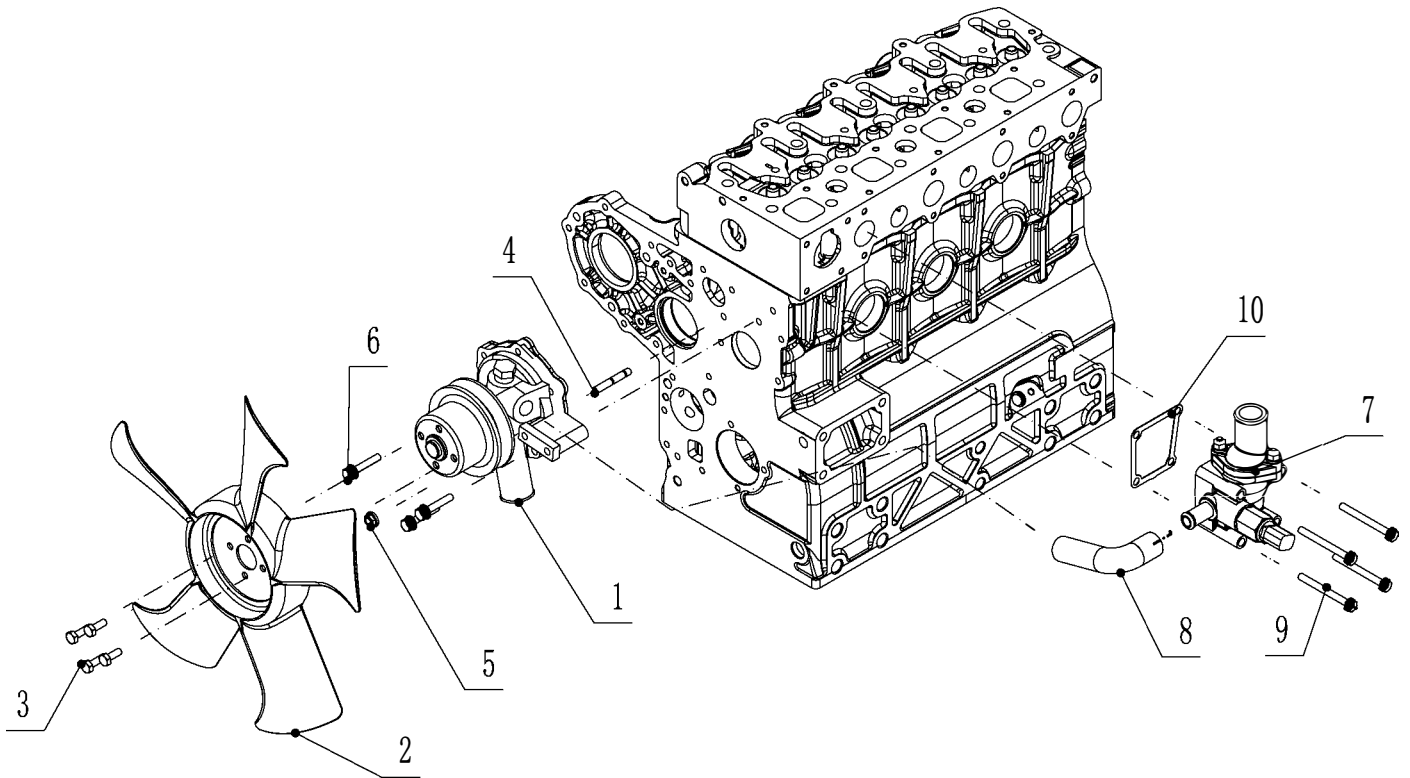

№	Код	Наименование	Кол-во
1	136807010000	Водяной насос (комплект)	1
2	136807013000	Вентилятор охлаждения	1
3	GB/T5783-2000 M6×16	Болт шестигранный M6×16 (8.8)	4
4	GB/1898-1988 AM6×35	Шпилька AM6×35 (8.8)	1
5	GB/16177.1-2000 M6	Гайка фланцевая M6	1
6	GB/T9074.17-1988 M6×35	Винт/болт комбинированный M6×35	3
7	136807020000	Термостат (комплект)	1
8	136807020060	Соединительный шланг	1
9	GB/T9074.15-1988 M6×60	Винт/болт комбинированный M6×60	4
10	136807020050	Прокладка корпуса термостата (бумажная)	1

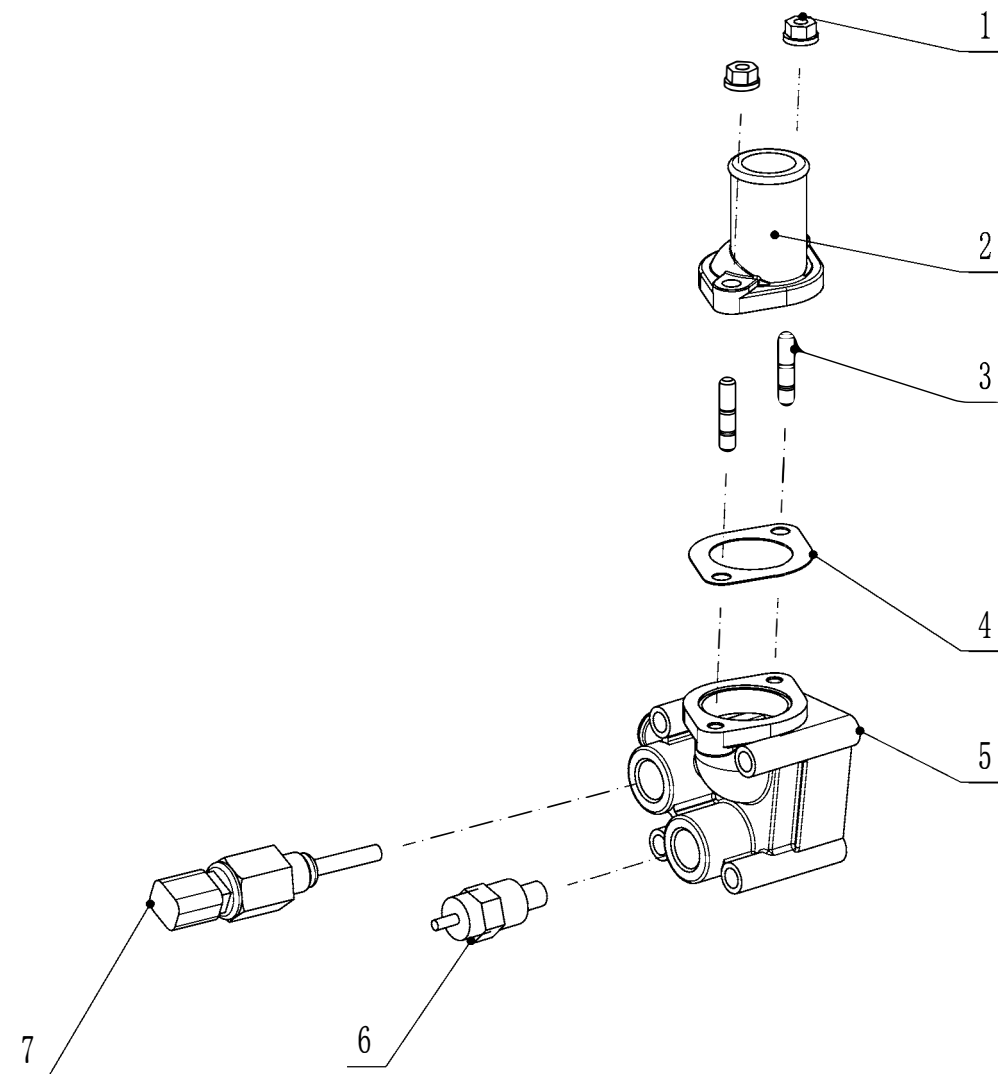

№	Код	Наименование	Кол-во
1	GB6177.1 М6	Гайка фланцевая М6	2
2	136807020010	Крышка термостата	1
3	GB/1898-1988 АМ6×20	Шпилька АМ6×20 (8.8)	2
4	136807020020	Прокладка крышки термостата	1
5	136807020030	Корпус термостата	1
6	136707020072	Датчик температуры воды 1018	1
7	136807020070	Датчик температуры воды	1

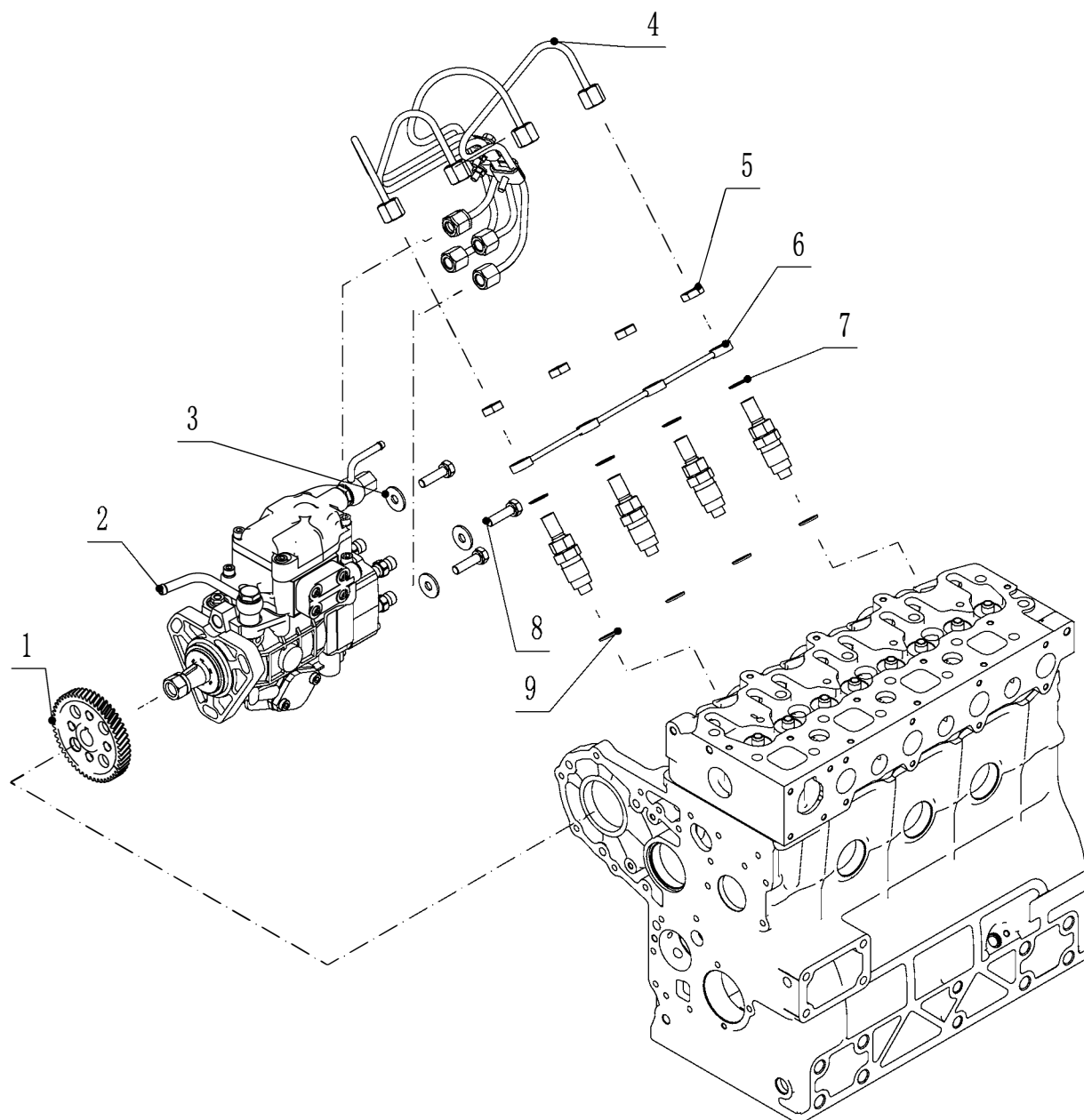

№	Код	Наименование	Кол-во
1	13680800010	Шестерня топливного насоса	1
2	500108010000	Топливный насос (комплект)	1
3	136800030030	Шайба 8.5×24×3	3
4	500108040000	Трубки высокого давления (комплект)	1
5	136708030010	Гайка форсунки М12×1.5	4
6	500108020000	Обратная топливная магистраль	1
7	136708030030	Прокладка обратной магистрали	4
8	GB/T9074.15-1988 М8×30	Винт/болт комбинированный М8×30	3
9	136708030020	Медная шайба форсунки	4

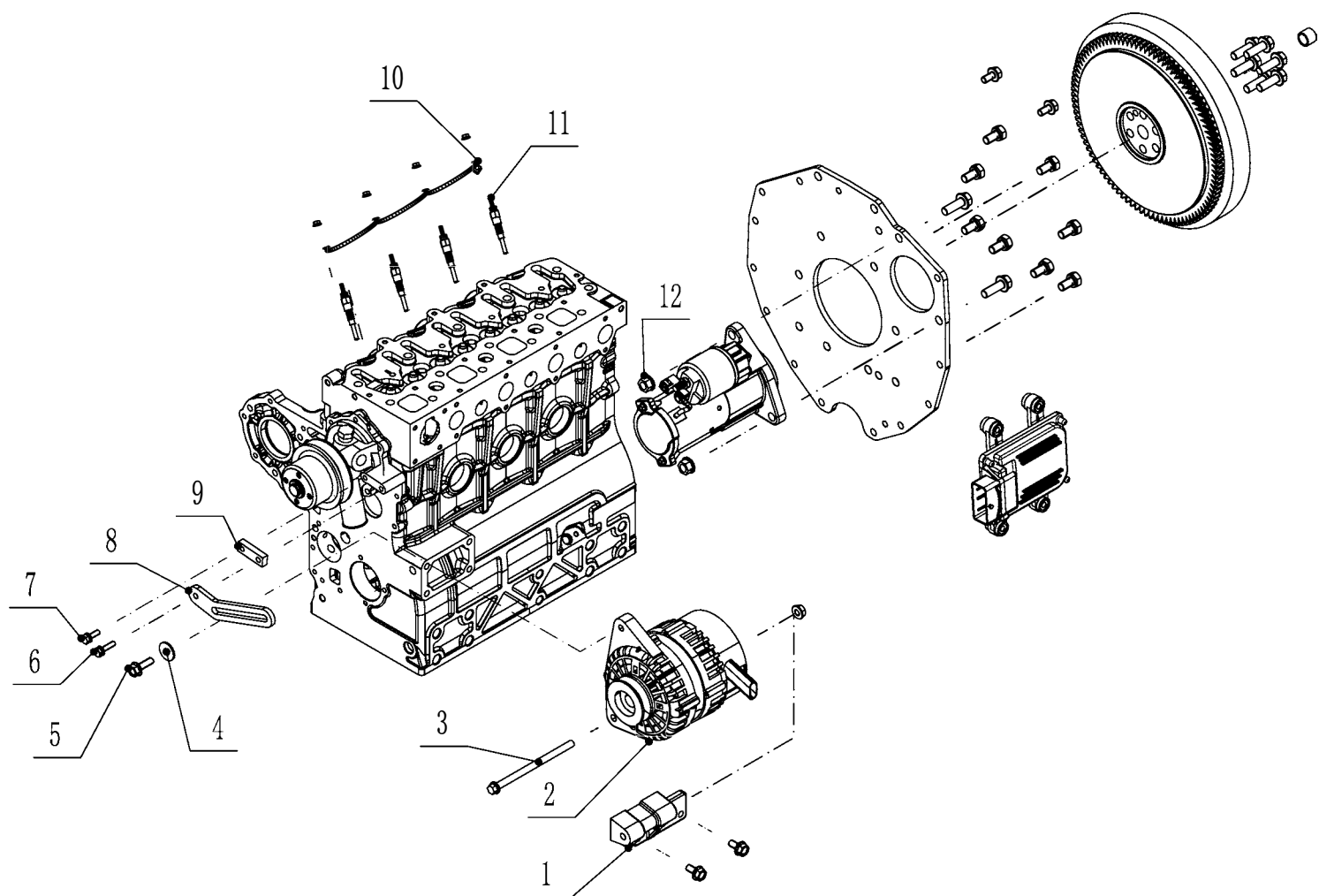

№	Код	Наименование	Кол-во
1	136810020040	Нижняя опора генератора	1
2	136810020000	Генератор	1
3	GB/T5789 M8×130	Болт с фланцем M8×130	1
4	136710030030	Шайба 8.5×24×3	1
5	GB/T5789-1986 M8×25	Болт с фланцем M8×25	1
6	GB/T9074.17 M6×25	Винт/болт комбинированный M6×25	1
7	GB/T9074.17-1988 M6×20	Винт/болт комбинированный M6×20	1
8	136810020020	Планка натяжителя генератора	1
9	136810020050	Проставка планки натяжителя	1
10	500110040000	Провод к свечам накаливания	1
11	136701050000	Свеча накаливания (комплект)	4
12	GB/T6177.2-2000 M8×1.25	Гайка фланцевая M8×1.25	2

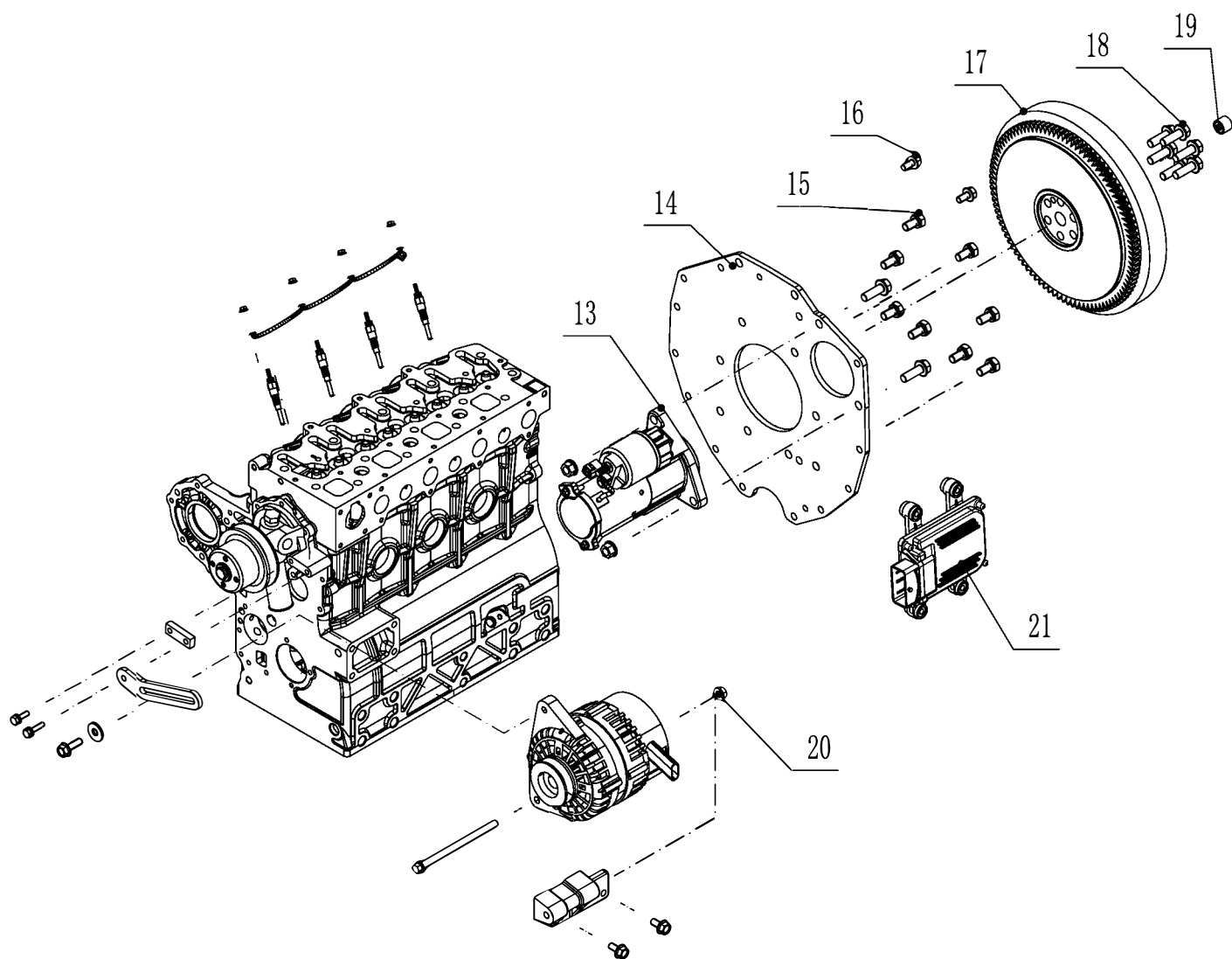

№	Код	Наименование	Кол-во
13	136810010000	Стартер	1
14	500110000010	Крепёжная плита стартера	1
15	GB/T9074.15-1988 M10×20	Винт/болт комбинированный M10×20	8
16	GB/T5789-1986 M8×16	Болт с фланцем M8×16	4
17	500110030000	Маховик (комплект)	1
18	GB/T16674.2 M10×1.25×30	Болт с фланцем M10×1.25×30	8
19	GB/T18323	Подшипник скольжения (спечённая втулка) 141814	1
20	GB/T6177.1-2000 M8	Гайка фланцевая M8	1
21	500110050000	ЭБУ (XY477)	1

ПРИЛОЖЕНИЕ 2

КАТАЛОГ ЗАПАСНЫХ ЧАСТЕЙ ШАССИ

КЕНТАВР Т-444 MASTER HST

Содержание

ТВ40.10 Дизельный двигатель (ХУ477-ТВ).....	1	ТВ40.38 Задняя ось в сборе (2/3)	41
ТВ40.11 Воздушный фильтр в сборе.....	2	ТВ40.38 Задняя ось в сборе (3/3)	42
ТВ40.13 Радиатор в сборе	3	ТВ40.38.04 Дифференциальный узел (1/2).....	44
ТВ40.13.02 Вспомогательная опора для бака ОЖ4		ТА25.38.04 Дифференциал в сборе (2/2).....	45
ТВ40.13.03 Вспомогательный бак ОЖ в сборе.....	5	ТВ40.38.05 Узел задней оси (1/2)	46
ТВ40.20 Механизм управления двигателем.....	6	ТВ40.38.05 Задняя ось в сборе (2/2)	47
ТВ40.21 Узел главной муфты сцепления (1)	7	ТВ40.38.10 Узел трубки уровня масла.....	48
ТВ40.21 Вал главной муфты сцепления (2)	8	ТВ40.40 Управление рулевым механизмом и	
ТВ40.21 Подсборка главного сцепления (3).....	9	ходовой частью (1/2)	49
ТВ40.21 Узел главного сцепления (4).....	10	ТВ40.40 Управление рулевым механизмом и	
ТВ40.22 Глушитель и выхлопная труба в сборе .	11	ходовой частью (2/2)	50
ТВ40.30 Сборка рамы (1/2).....	12	ТВ40.40.02 Узел регулировки угла наклона	
ТВ40.30 Рама в сборе (2/2).....	13	рулевого колеса (1/2).....	51
ТВ40.31 Передняя ось в сборе (1/1)	14	ТВ40.40.02 Узел регулировки угла наклона	
ТВ40.31.01 Левая передняя ось в сборе (1/2)....	15	рулевого колеса (2/2).....	52
ТВ40.31.01 Левая передняя ось в сборе (2/2)....	16	ТВ40.40.03 Рулевой механизм в сборе.....	53
ТВ40.31.02 Правая передняя ось в сборе (1/1)..	17	ТВ40.40.03.02 Узел рулевого цилиндра	54
ТВ40.31.03 Узел передней оси (1/2)	18	ТВ40.40.06 Парковочный механизм.....	55
ТВ40.31.03 Передний мост в сборе (2/2).....	19	ТВ40.40.07 Механизм управления	
ТВ40.32 Переднее колесо.....	20	высокой/средней/низкой передачей	56
ТВ40.34 Заднее колесо	21	ТВ40.40.08 Механизм управления	
ТВ40.36.01 Вал промежуточный в сборе.....	22	передней/задней осью РТО	57
ТВ40.37 Редуктор в сборе (2/3)	25	ТВ40.40.09 Механизм управления	
ТВ40.37 Редуктор в сборе (3/3)	27	предохранительным соединением вала отбора	
ТВ40.37.01 Узел переключения передач хода ...	28	мощности.....	58
ТВ40.37.02 Узел выхода передней оси	29	ТВ40.40.10 Механизм управления тормозной	
ТВ40.37.03 Узел выходного вала задней оси	30	педалью	59
ТВ40.37.04 Передний выходной узел ВОМ.....	31	ТВ40.40.11 Механизм управления HST (1/2)	60
ТВ40.37.05 Задний выходной вал отбора		ТВ40.40.11 Механизм управления HST (2/2)	61
мощности	32	ТВ40.40.11.04 Механизм управления ручкой HST	
ТВ40.37.06 Педаль блокировки дифференциала в		(1/2).....	62
сборе	33	ТВ40.40.11.04 Механизм управления ручкой HST	
ТВ40.37.07 Гидравлическая муфта сцепления в		(2/2).....	63
сборе (1/2)	34	ТВ40.41 Узел ВОМ.....	64
ТВ40.37.07 Гидравлическая муфта сцепления в		ТВ40.44 Узел сиденья водителя	66
сборе (2/2)	35	ТВ40.44.09 Кронштейн для регулировки сиденья в	
ТВ40.37.08 Узел переключения передач		сборе.....	67
высокой/средней/низкой скорости.....	36	ТВ40.44.09 Кронштейн для регулировки сиденья в	
ТВ40.37.09 Узел переключения передач		сборе.....	68
переднего/заднего привода	37	ТВ40.44.09 Кронштейн для регулировки сиденья в	
ТВ40.37.10 Узел переключения передач двух-		сборе.....	69
четырёхколесного привода.....	38	ТВ40.44.09.02 Левая направляющая сиденья в	
ТВ40.37.11 Узел переключения передач с		сборе.....	70
предохранительной тягой отбора мощности.....	39	ТВ40.44.09.03 Правая направляющая сиденья в	
ТВ40.38 Сборка задней оси (1/3).....	40	сборе.....	71
		ТВ40.46 Узел ROPS.....	72

ТВ40.46 Узел ROPS	73
ТВ40.46.05 Защитный кожух вала отбора мощности в сборе	74
ТВ40.47 Узел крышки (III).....	75
ТВ40.47 Узел крышки (III).....	76
ТВ40.47.01 Левый задний крыльчатый узел	77
ТВ40.47.02 Правый задний колесный узел крыла	78
ТВ40.47.03 Левая педаль в сборе.....	79
ТВ40.47.04 Правая педаль в сборе.....	80
ТВ40.47.05А Передняя решетка в сборе.....	81
ТВ40.47.06 Колпак в сборе	82
ТВ40.47.10 Средняя перегородка в сборе	83
ТВ40.47.11 Сборка заднего фонаря	84
ТВ40.47.13 Узел рулевого сиденья.....	85
ТВ40.47.15 Узел зеркала заднего вида	86
ТВ40.47.16 Нижний узел педали сиденья.....	87
ТВ40.47.18 Задний защитный соединитель в сборе	88
ТВ40.47 Узел крышки (II).....	89
ТВ40.47 Узел крышки (II).....	90
ТВ40.48 Электрический блок управления МХ (1/2)	91
ТВ40.48 МХ Электрический блок управления (2/2)	92
Топливная система ТВ40.50 (1/2)	93
ТВ40.50 Топливная система (2/2)	94
ТВ40.54 Редукторный насос в сборе	95
ТВ40.55 Узел подъемника (1/3)	96
ТВ40.55 Узел подъемника (2/3)	97
ТВ40.55 Узел подъемника (3/3)	98
ТВ40.56 Система подвески	100
ТВ40.57 Вал сцепления в сборе	101
ТВ40.58 Шланг для гидравлического масла.....	102
ТА25.73.05 Передний противовес в сборе	104

ТВ40.10 Дизельный двигатель (XY477-ТВ)

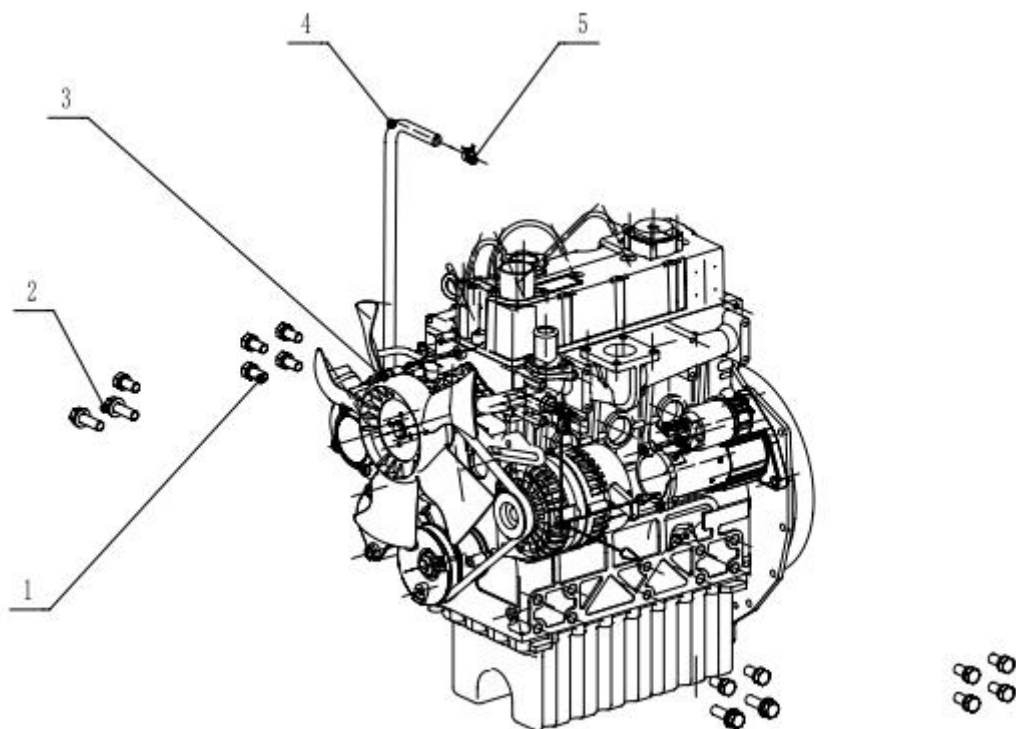

№	Код	Наименование	Количество	Примечание
1	GB/T9074.15-1988, M12×1,25×25	Болт в сборе с пружинной шайбой M12×1,25×25	11	500180017
2	GB/T9074.17-1988, M12×1,25×40	Болт в сборе с пружинной шайбой M12×1,25×40	4	500080085
3	XY477	Дизельный двигатель	1	830000013
4	XYC8.02.04-23	Труба возврата топлива	1	202000126
5	QC/T621-1997, Q673B13	Хомут ленточный Q673B13	1	507060008

ТВ40.13 Радиатор в сборе

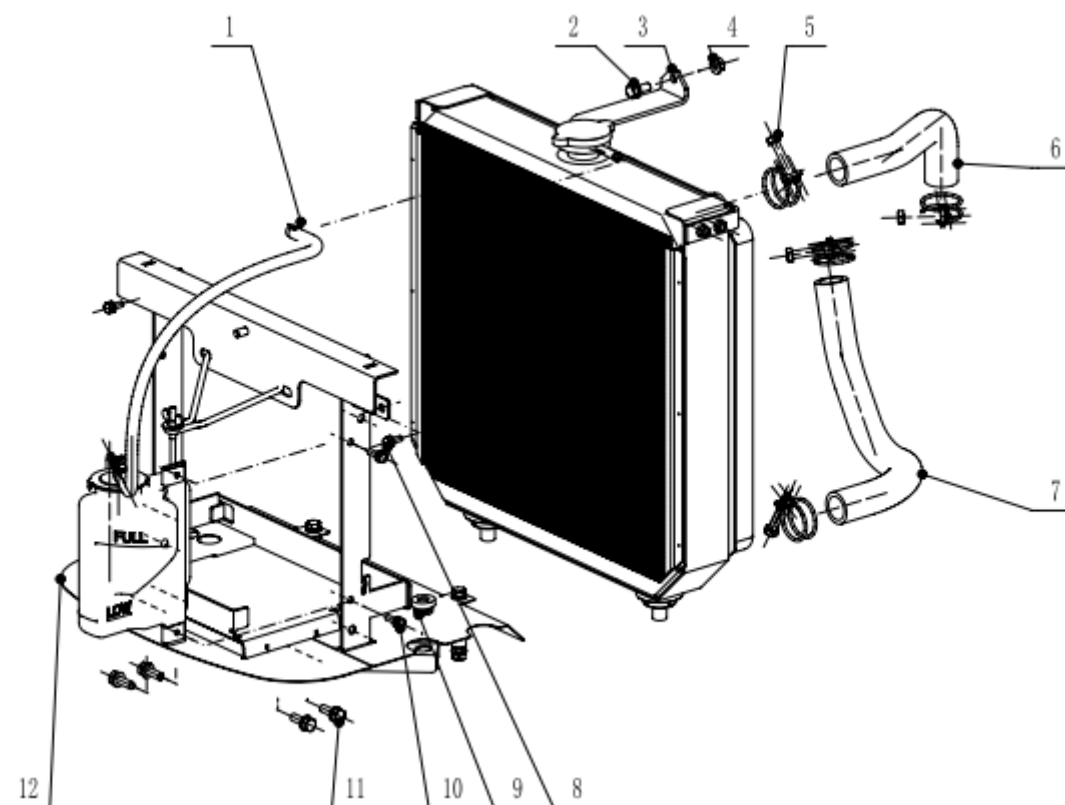

№	Код	Наименование	Количес тво	Примечание
1	ТВ40.13.03	Вспомогательный бак в сборе	1	299000181
2	GB/T9074.17-1988, М8×20	Болт в сборе с пружинной и плоской шайбой М8×20	1	500080005
3	ТВ40.13.01	Радиатор в сборе	1	299000235
4	GB/T6177.1-2000, М8	Гайка шестигранная с фланцем М8	1	501060002
5	ХУС8-1.02.05-18	Двойной зажим из нержавеющей стали ф38	4	507050006
6	ТА25.13-03	Выпускной патрубков системы охлаждения	1	202000215
7	ТА25.13-02	Впускной патрубков системы охлаждения	1	202000214
8	GB/T9074.17-1988, М6×16	Болт в сборе с пружинной и плоской шайбой М6×16	2	500080008
9	ТА25.30.01-03	Резиновая прокладка	2	210000168
10	GB/T9074.17-1988, М6×20	Болт в сборе с пружинной и плоской шайбой М6×20	2	500080013
11	GB/T9074.17-1988, М8×25	Болт в сборе с пружинной и плоской шайбой М8×25	4	500080003
12	ТВ40.13.02	Вспомогательная опора водяного бака в сборе	1	303000173

ТВ40.13.02 Вспомогательная опора для бака ОЖ

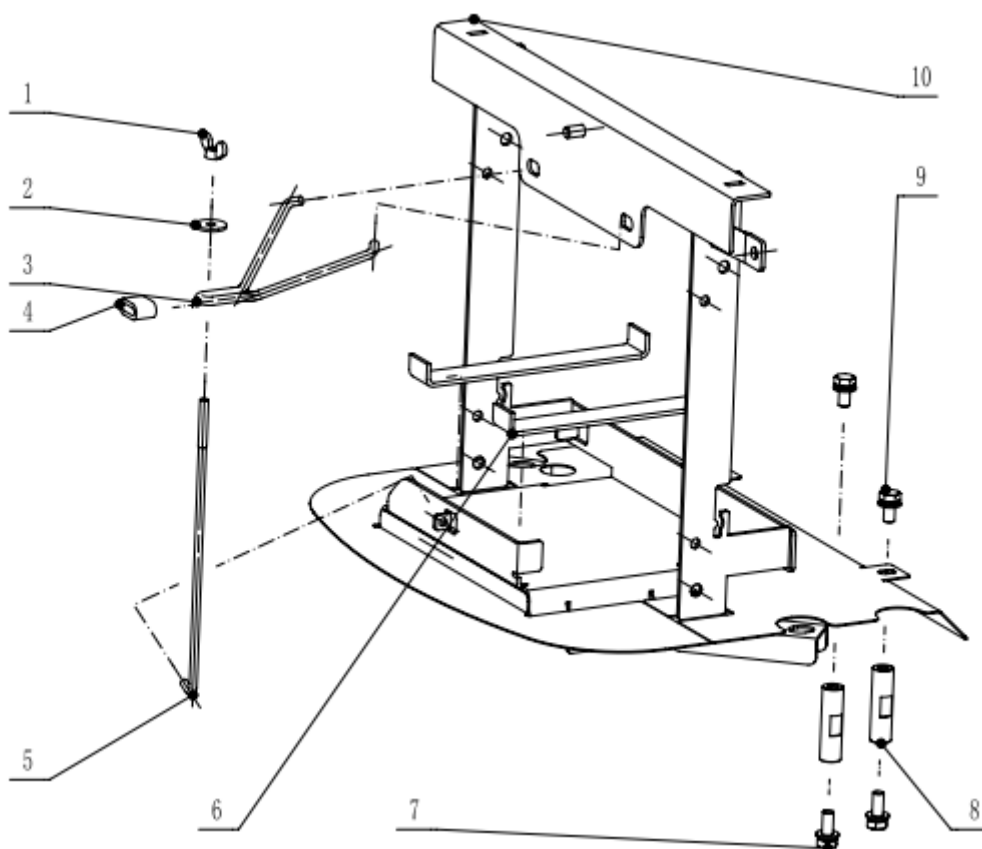

№	Код	Наименование	Количество	Примечание
1	GB/T62-1988, M6	Гайка-барашек М6	1	501220001
2	GB/T5287-2002.6	Шайба плоская увеличенная 6	1	503120001
3	ТА25.13.02-02	Верхний опорный кронштейн	1	201021611
4	ТА25.13.02-04	Резиновое опорное кольцо	1	202000243
5	ТА25.13.02-01	Стержень для крепления батареи	1	216120101
6	ТВ40.13.02-03	Амортизирующая клейкая лента	2	203001359
7	GB/T9074.17-1988, M8×20	Болт в сборе с пружинной и плоской шайбой М8×20	2	500080005
8	ТВ40.13.02-04	Опорная колонна	2	216000170
9	GB/T9074.17-1988, M8×16	Болт в сборе с пружинной и плоской шайбой М8×16	2	500080004
10	ТВ40.13.02.01	Сборный кронштейн	1	208170478

ТВ40.13.03 Вспомогательный бак ОЖ в сборе

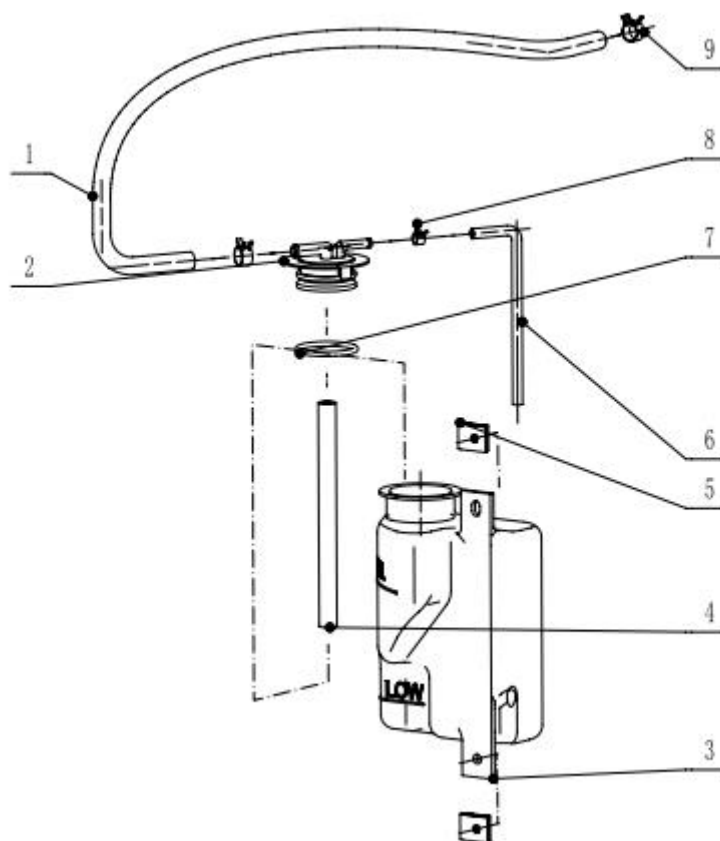

№	Код	Наименование	Количество	Примечание
1	ТВ40.13.03-03	Обратная труба	1	202000261
2	ТА25.13.03-02	Крышка вспомогательного бака	1	203000997
3	ТА25.13.03-01	Вспомогательный бак	1	203000996
4	ТА25.13.03-05	Всасывающая труба	1	202000220
5	QC-T608-2011	Гайка пружинная лепестковая М6	2	501220002
6	ТА25.13.03-04	Переливная трубка	1	202000219
7	GB3452.1-92	Уплотнительное кольцо 36×3,4	1	509010015
8	QC/Т621-1997, Q673B06	Хомут ленточный Q673B06	1	507060011
9	QC/Т621-1997, Q673B12	Хомут ленточный Q673B12	2	507060005

ТВ40.20 Механизм управления двигателем

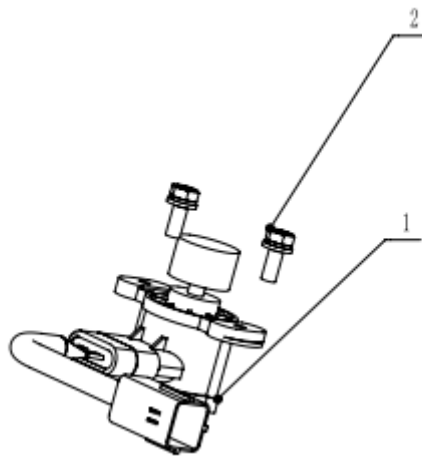

№	Код	Наименование	Количество	Примечание
1	ТА25.20.01	Узел ручного управления акселератором	1	305000345
2	GB/T9074.17	Шестигранный комбинированный болт М6×16	2	500080008

ТВ40.21 Узел главной муфты сцепления (1)

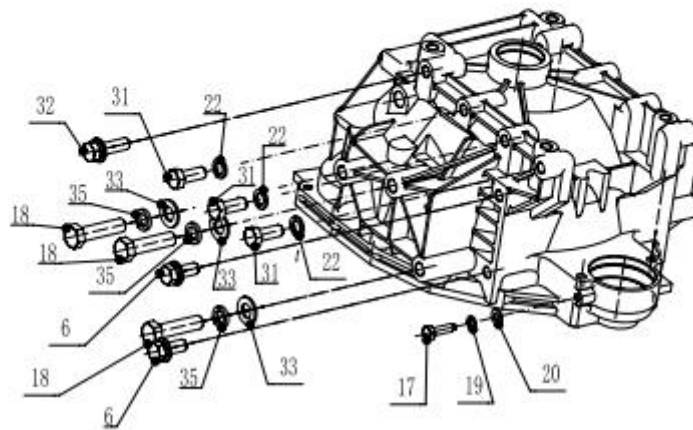
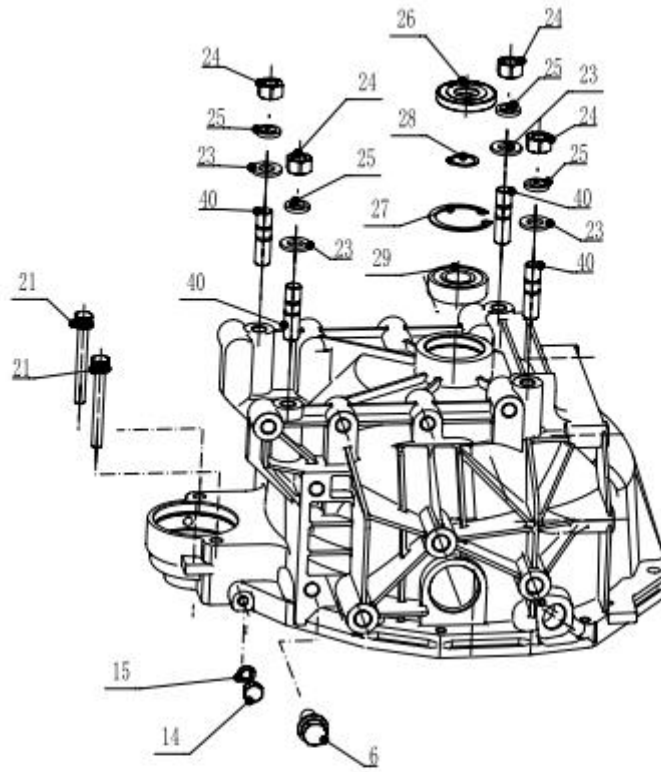

ТВ40.21 Узел главной муфты сцепления (2)

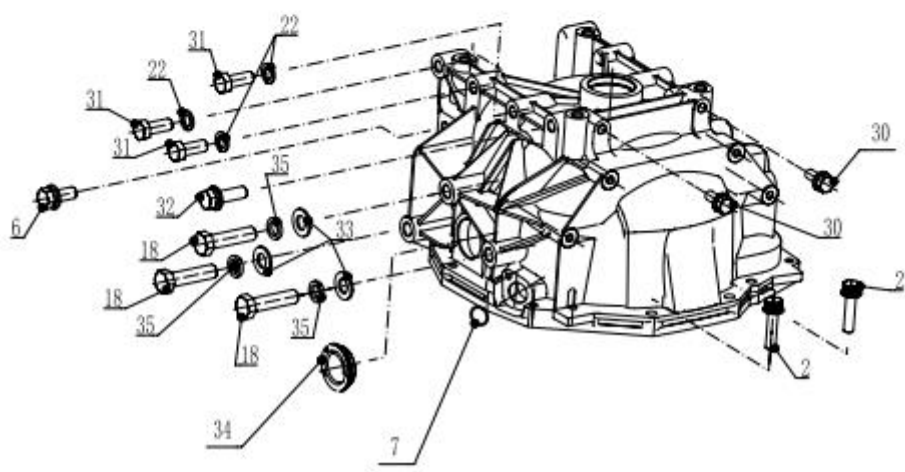
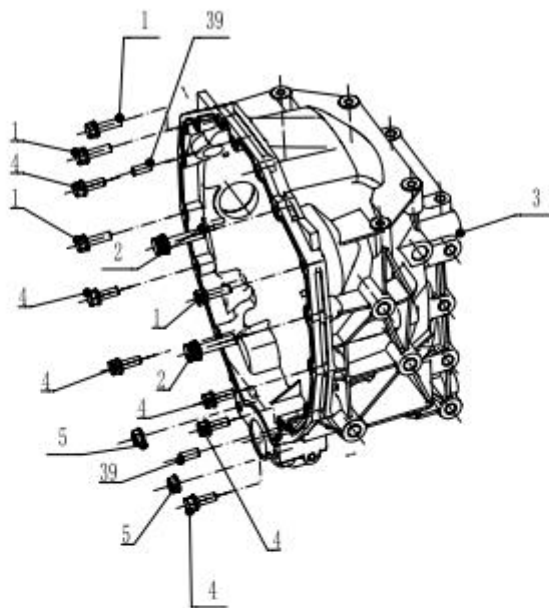

ТВ40.21 Подборка главного сцепления (3)

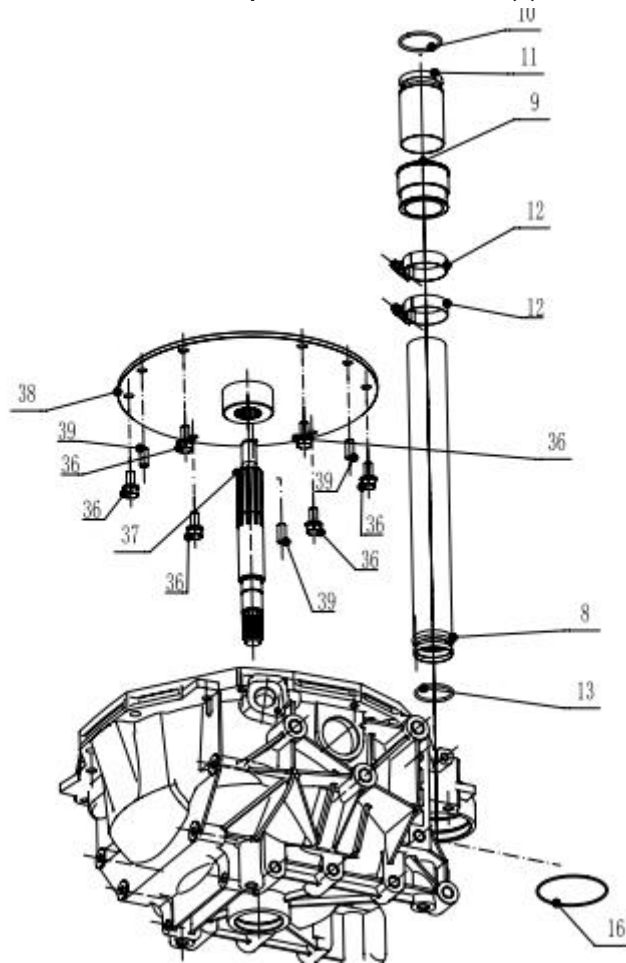

№	Код	Наименование	Количество	Примечание
1	GB/T9074.17-1988, M8×30	Болт в сборе с пружинной и плоской шайбой M8×30	4	500080077
2	GB/T9074.17-1988, M10×45	Болт в сборе с пружинной и плоской шайбой M10×45	4	500080075
3	ТВ40.21-01	Корпус сцепления	1	204030125
4	GB/T9074.17-1988, M8×25	Болт в сборе с пружинной и плоской шайбой M8×25	6	500080078
5	GB/T6177.1-2000, M8	Гайка шестигранная с фланцем M8	2	501060013
6	GB/T9074.17-1988, M12×30	Болт в сборе с пружинной и плоской шайбой M12×30	4	500080014
7	JB/T7757.2	Уплотнительный кольцо 17×1,6	1	505080010
8	ТВ40.21-13	Длинный корпус	1	202170017

ТВ40.21 Узел главного сцепления (4)

№	Код	Наименование	Количество	Примечание
9	ТВ40.21-15	Резиновый соединительный трубопровод	1	203001160
10	GB/T3452.1-2005, 37,5×2,65	Уплотнительное кольцо 37,5×2,65	1	509030077
11	ТВ40.21-14	Короткий корпус	1	202170018
12	JB/T8870-1999, 32~50	Хомут для шланга d50	2	507020007
13	GB/T3452.1-2005, 33,5×2,65	Уплотнительное кольцо 33,5×2,65	1	509030076
14	JB/T1700-2008, M8×1×10	Шестигранный винт с заглушкой M8×1×10	1	500060003
15	JB/T982-1977, 8	Шайба уплотнительная комбинированная 8	1	503040005
16	GB/T3452.1-2005, 67×1,8	Уплотнительная прокладка 67×1,8	1	509030078
17	ТВ40.21-18	Болт с шаговым резьбой M8×30	1	299000240
18	GB/T5783-2000, M14×55	Болт с шестигранной головкой M14×55	6	500030043
19	GB/T93-1987.8	Пружинная шайба 8	1	505080001
20	GB/T97.1-2002, 8	Шайба плоская 8	1	503030001
21	GB/T9074.17-1988, M8×70	Болт в сборе с пружинной и плоской шайбой M8×70	2	500080080
22	GB/T859-1987, 12	Облегченная пружинная шайба 12	6	503140003
23	GB/T97.1-2002, 12	Шайба плоская 12	4	503030004
24	GB/T6176-2000, M12×1,25	Гайка шестигранная типа 2 M12×1,25	4	501060010
25	GB/T93-1987.12	Пружинная шайба 12	4	505080004
26	ТА25.21.07	Масляный уплотнитель 20×47×7	1	203001004
27	GB/T893.1-1986, 47	Кольцо стопорное упругое для отверстия 47	1	505040001
28	GB/T 894.1-1986, 20	Упругое стопорное кольцо для вала B20	1	505050009
29	GB/T276-1994,6204-2RS	Радиальный шарикоподшипник 6204-2RS	1	508010024
30	GB/T9074.17-1988, M10×25	Болт в сборе с пружинной и плоской шайбой M10×25	2	500080011
31	GB/T5783-2000, M12×30	Болт с шестигранной головкой M12×30	6	500030005
32	GB/T9074.17-1988, M12×40	Болт в сборе с пружинной и плоской шайбой M12×40	2	500080082
33	GB/T97.1-2002, 14	Шайба плоская 14	6	503030021
34	ТА25.21.08	Уплотнительная пробка 40	1	203001005
35	GB/T93-1987, 14	Пружинная шайба 14	6	505080009
36	GB/T9074.17-1988, M8×20	Болт в сборе с пружинной и плоской шайбой M8×20	6	500080076
37	ТВ40.21-02	Вал сцепления	1	215030150
38	ТВ40.21.10	Сборный узел соединительного диска маховика	1	208030004
39	GB-T119.2-2000	Цилиндрический штифт 8т6×20	5	505010026
40	GB/T900-1988, AM12×1,25	Двусторонний штифт AM12-M12×1,25×22	4	500130009

ТВ40.22 Глушитель и выхлопная труба в сборе

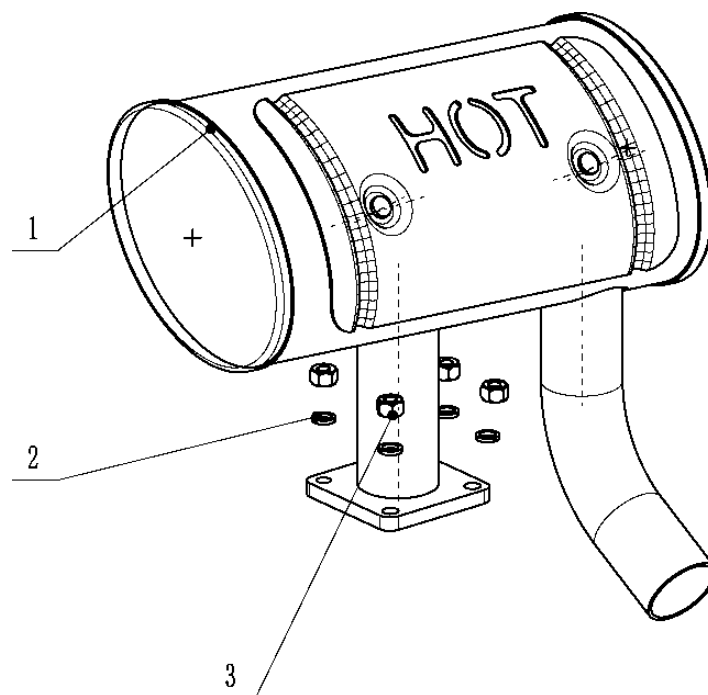

№	Код	Наименование	Количество	Примечание
1	ТВ40.22.01	Глушитель	1	299000182
2	GB/T93-1987	Пружинная шайба 8	4	505080001
3	GB/T6186 M8	Гайка шестигранная самоконтрящаяся M8	4	501110005

ТВ40.30 Сборка рамы (1/2)

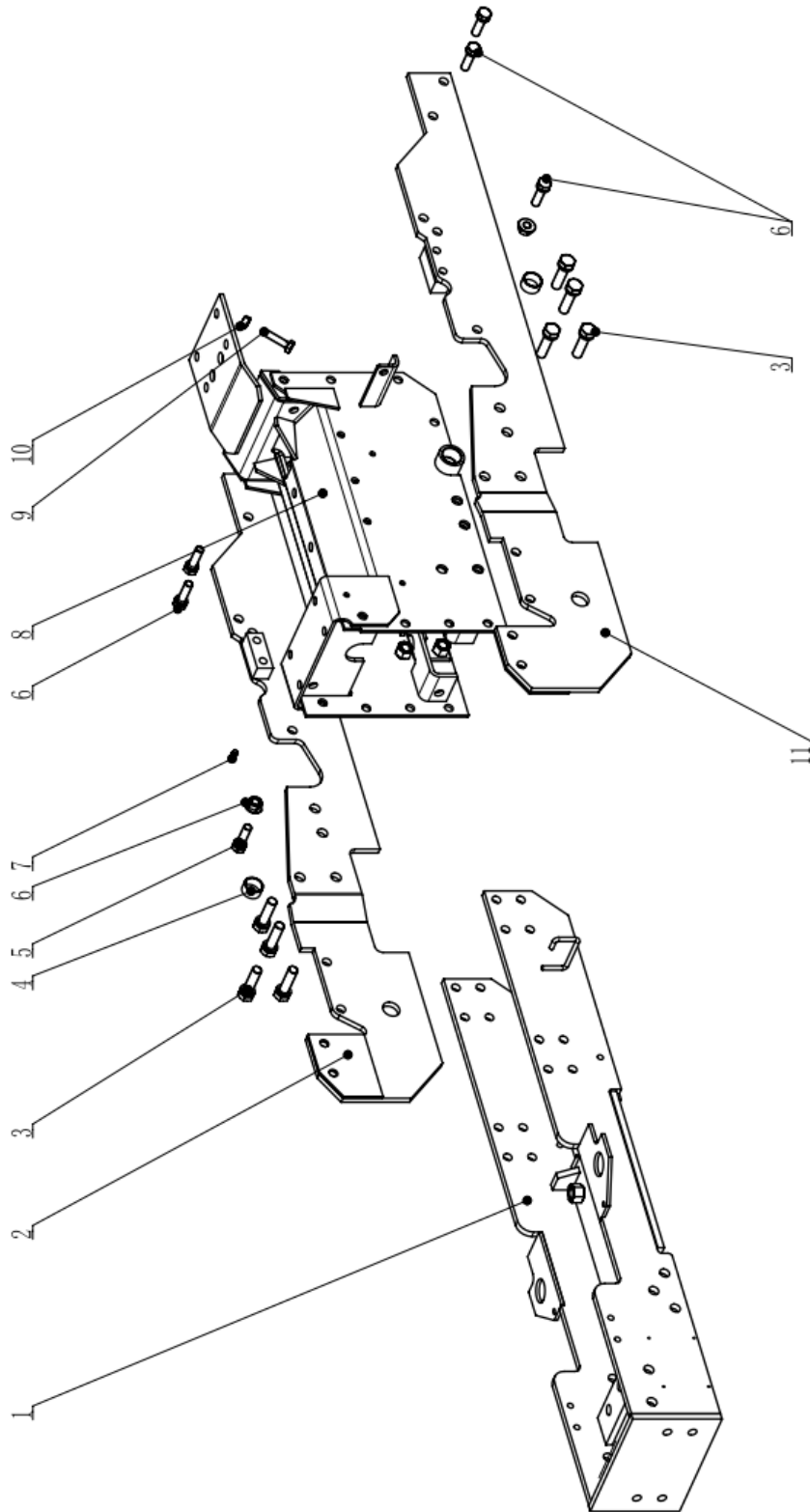

ТВ40.30 Рама в сборе (2/2)

№	Код	Наименование	Количество	Примечание
1	ТВ40.30.01	Сборный узел крепления двигателя	1	208200294
2	ТВ40.30.05	Сборный узел правой боковой пластины рамы	1	208200297
3	GB/T 9074.15-1988	Болты и пружинные шайбы M14×1,5×50	8	500180021
4	GB/T 12613.1-2011	Скользкий подшипник 25×28×15	2	508030023
5	GB/T 9074.15-1988	Болт и пружинная шайба в сборе M12×40	6	500080056
6	GB/T 6177.1-2000	Гайка шестигранная с фланцем M12	2	501060001
7	GB/T 1152-89	Пресс-маслёнка M6	1	599010001
8	ТВ40.30.06	Рама переднего и заднего соединения	1	208200298
9	GB/T 5783-2000	Болт с шестигранной головкой M10×40	1	500020044
10	GB/T 6170-2000	Гайка шестигранная M10	1	501040004
11	ТВ40.30.04	Левая сторона рамы, сварная конструкция	1	208200296

ТВ40.31 Передняя ось в сборе (1/1)

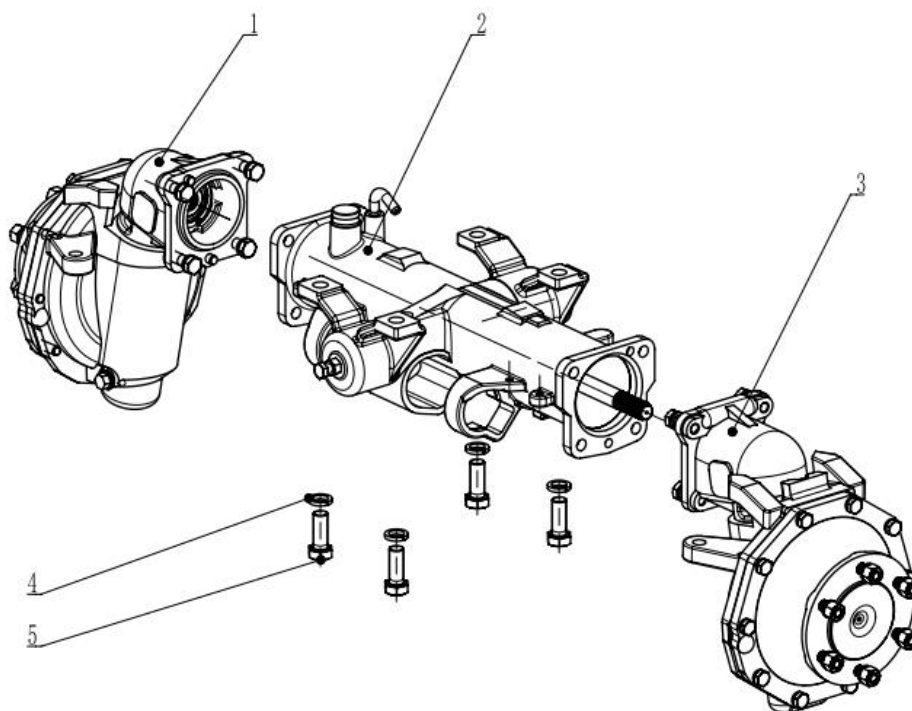

№	Код	Наименование	Количес тво	Примечание
1	ТВ40.31.02	Правая передняя ось в сборе	1	306000150
2	ТВ40.31.03	Передний мост в сборе	1	306000151
3	ТВ40.31.01	Левый передний мост в сборе	1	306000149
4	GB/T 93-1987	Пружинная шайба 16	4	505080011
5	GB/T 5786-2000	Болт с шестигранной головкой M16×1,5×50	4	500040011

ТВ40.31.01 Левая передняя ось в сборе (1/2)

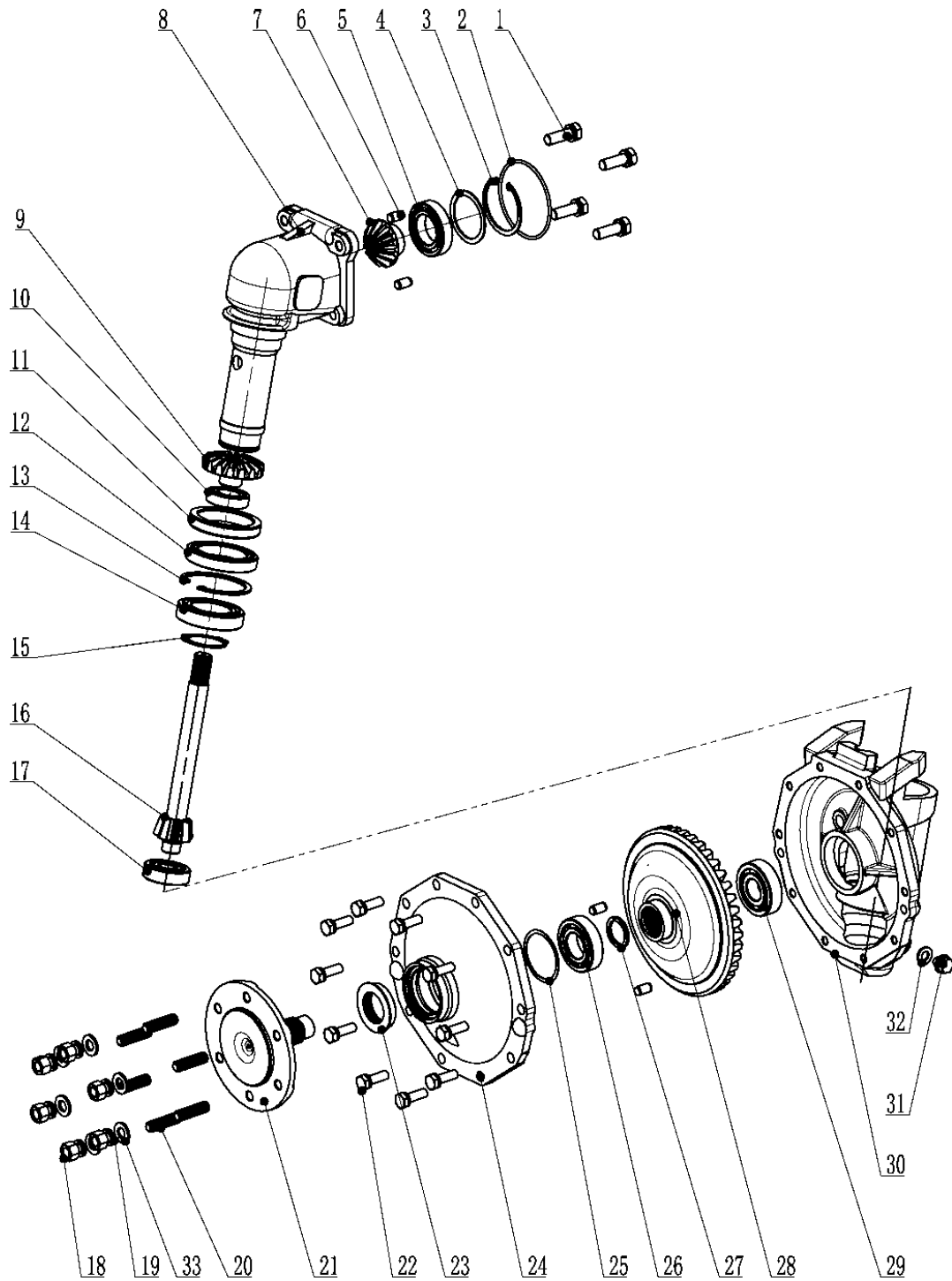

ТВ40.31.01 Левая передняя ось в сборе (2/2)

№	Код	Наименование	Количество	Примечание
1	GB/T 9074.15-1988	Болт в сборе с пружинной шайбой М12×1,25×35	4	500180038
2	ТА25.31.02-13	Уплотнительный кольцо 85×3	1	203001006
3	GB/T 893.1-1986	Кольцо стопорное упругое для отверстия 62	1	505040012
4	ТА25.31.02-03	Прокладка 61×50×1,5	1	299000118
5	GB/T 276-1994	Радиальный шарикоподшипник 6007	1	508010006
6	GB/T 119.2-2000	Твердый штифт 10×18 к7	4	505010028
7	ТВ40.31.01-09	Коническая шестерня передней оси 11Т	1	206000196
8	ТВ40.31.01-07	Коробка вала передней оси	1	217160005
9	ТВ40.31.01-08	Коническая шестерня передней оси 16Т	1	206000195
10	GB/T 276-1994	Радиальный шарикоподшипник 6005	1	508010030
11	BQ3565E	Манжета армированная комбинированная 62×80×13,5	1	509080006
12	GB/T 276-1994	Радиальный шарикоподшипник 6911	1	508010076
13	GB/T 893.1-1986	Кольцо стопорное упругое для отверстия 75	1	505040010
14	GB/T 276-1994	Радиальный шарикоподшипник 6009	1	508010020
15	GB/T 894.1-1986	Кольцо стопорное упругое для вала 45	1	505040026
16	ТВ40.31.01-05	Передний вал коробки передач 7Т	1	206000194
17	GB/T 276-1994	Радиальный шарикоподшипник 6304	1	508010011
18	GB/T 6176-2000	Гайка шестигранная М12×1,25	6	501210001
19	GB/T 93-1987	Пружинная шайба 12	6	505080004
20	ТА25.38-15	Болт с двумя концами	6	530000161
21	ТВ40.31.01-01	Передняя ось	1	205030107
22	GB/T 9074.15-1988	Болт и пружинная шайба в сборе М10×1,25×30	10	500180020
23	AE2074F	Уплотнительная прокладка передней оси 35×52×12	1	299000122
24	ТВ40.31.01-02	Крышка подшипника переднего колеса	1	204030126
25	ТВ40.31.01-03	Прокладка 61×53×0,5	1	201021998
26	GB/T 276-1994	Радиальный шарикоподшипник 6206	1	508010019
27	ТА25.31.01-04	Распорная втулка конического зубчатого колеса	2	299000119
28	ТВ40.31.01-04	Коническая шестерня передней оси 41Т	1	206000193
29	GB/T 276-1994	Радиальный шарикоподшипник 6305	1	508010021
30	ТВ40.31.01-06	Корпус подшипника передней оси L	1	204170011
31	GB/T16674.2-2004	Болт сливного отверстия масла М10×1,25×10	1	500220001
32	JB/T 982-1977	Уплотнительная шайба 10	1	503040001
33	GB/T 97.1-2002	Шайба плоская 12	6	503030004

ТВ40.31.02 Правая передняя ось в сборе (1/1)

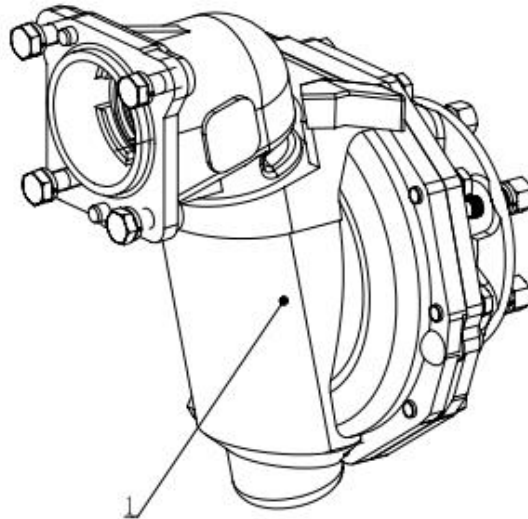

№	Код	Наименование	Количество	Примечание
1	ТВ40.31.02-01	Корпус подшипника передней оси R	1	204170012
2		Остальные детали см. в описании левой передней оси.

ТВ40.31.03 Узел передней оси (1/2)

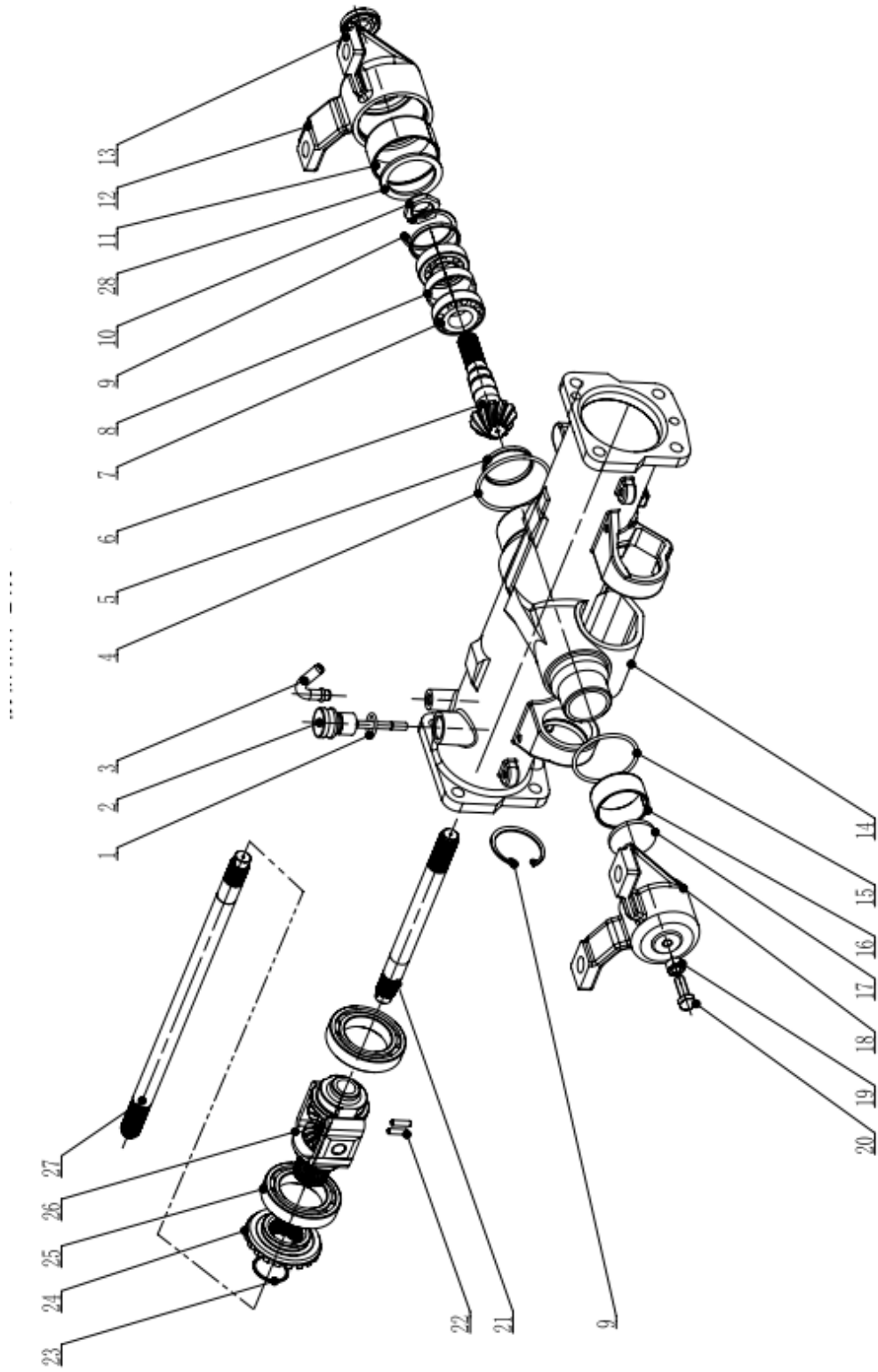

ТВ40.31.03 Передний мост в сборе (2/2)

№	Код	Наименование	Количество	Примечание
1	GB/T 3452.1-2005	Уплотнительное кольцо 18×2,65	1	509030075
2	ТА25.31.04-04	Щуп уровня масла переднего моста	1	203001008
3	ТВ40.31.03-05	Сапун	1	202000245
4	GB/T 3452.1-2005	Уплотнительное кольцо 71×3,55	1	509010017
5	ТВ40.31.03-07	Шайба плоская	2	202000263
6	ТВ40.31.03-09	Вал зубчатой передачи 11Т	1	205030108
7	GB/T 297-1994	Конический роликоподшипник 4Т30205	2	508040011
8	ТВ40.31.03-06	Втулка промежуточного вала	1	202000262
9	GB/T 983.1-1986	Кольцо стопорное упругое для отверстия 52	3	505040003
10	ТВ40.31.03-08	Гайка крепления подшипника	1	202000246
11	ТВ40.31.03-14	Задняя втулка подшипника	1	207000150
12	ТВ40.31.03-04	Задняя заглушка	1	217170034
13	GB/T 13871-1992	Манжета армированная 40×20×8	1	509020063
14	ТВ40.31.03-03	Передняя ось	1	217170033
15	GB/T 3452.1-2005	Уплотнительное кольцо 61,5×3,55	1	509010016
16	ТВ40.31.03-13	Втулка переднего подшипника	1	207000149
17	ТВ40.31.03-02	Опорная пластина передней крышки	1	201160007
18	ТВ40.31.03-01	Передняя торцевая крышка	1	217170032
19	GB/T 6176-2000	Гайка шестигранная М10×1,25	1	501050002
20	GB/T 5786-2000	Болт шестигранный М10×1,25×30	1	500140011
21	ТВ40.31.03-11	Короткий вал передней оси	1	215030134
22	GB/T 879.2-2000	Эластичный цилиндрический штифт 5×20	2	505170001
23	M2400	Кольцо стопорное постоянного сечения для вала 35	1	505140002
24	ТВ40.31.03-10	Дуговая шестерня 20Т	1	206030079
25	GB/T 276-1994	Радиальный шарикоподшипник 6010	2	508010066
26	ТА25.31.04.01	Дифференциальный узел	1	304000080
27	ТВ40.31.03-12	Длинный вал передней оси	1	215030135
28	ТВ40.31.03-18	Прокладка 64×50×3,5	1	201022637

ТВ40.32 Переднее колесо

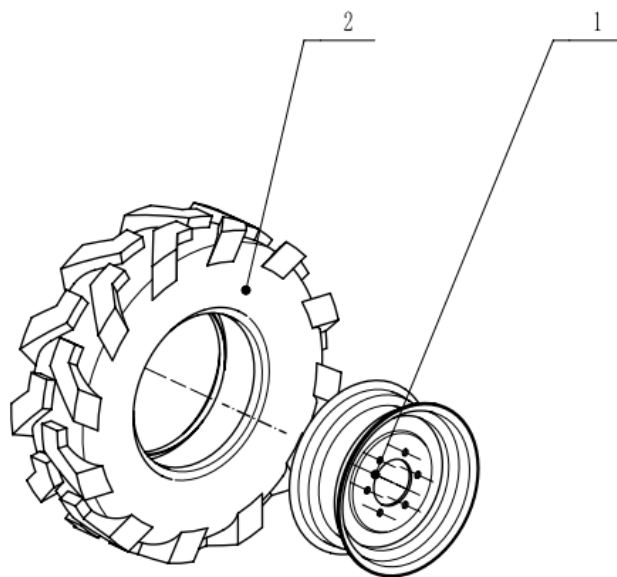

№	Код	Название	Количество	Примечание
1	ТВ40.32.02	Обод переднего колеса 12×5JA	1	214000015
2	ТВ40.32.01	Передняя шина 7-12	1	214000014

ТВ40.34 Заднее колесо

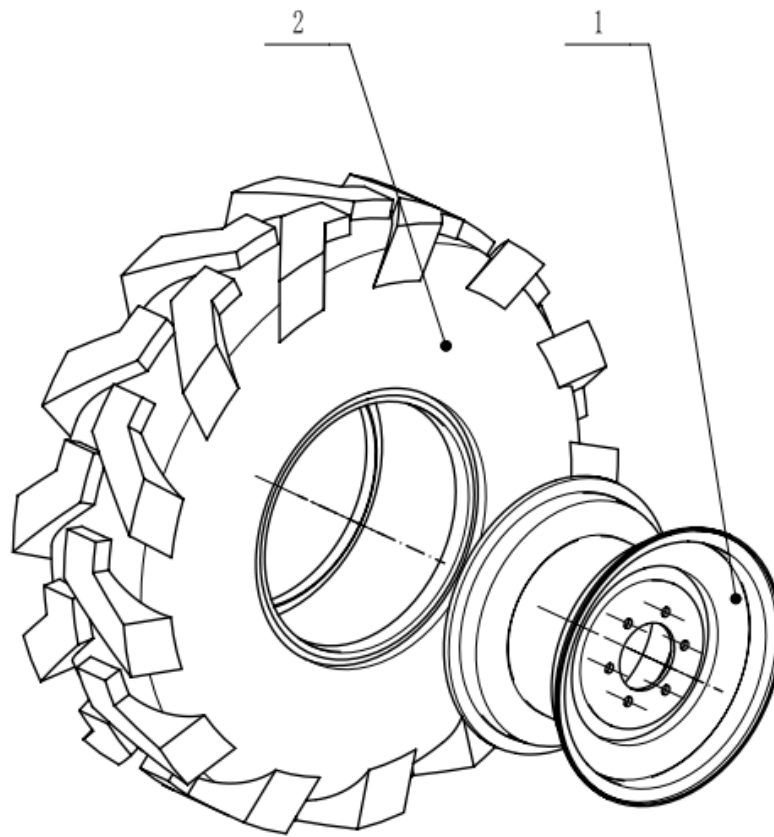

№	Код	Наименование	Количество	Примечание
1	ТВ40.34.02	Обод заднего колеса 16×W10L	1	214000017
2	ТВ40.34.01	Задняя шина 12.4-16	1	214000016

ТВ40.36.01 Вал промежуточный в сборе

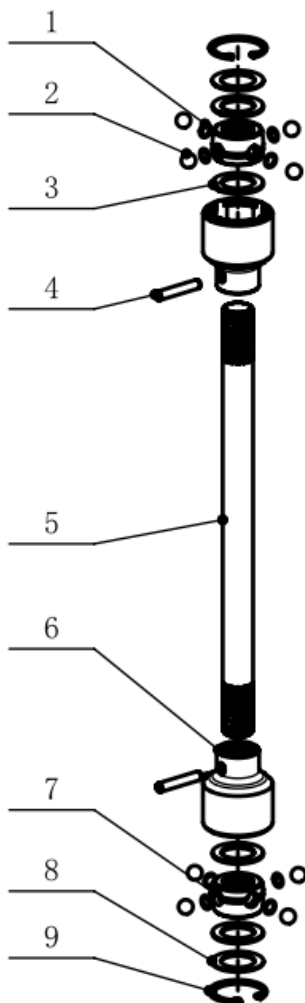

№	Код	Наименование	Количество	Примечание
1	ТВ40.36.01-06	Кольцо уплотнительное круглого сечения 9,5×1,5	8	203001358
2	GB/T308-2002.9.5	Стальной шарик 9,5	8	599020002
3	ТВ40.36.01-04	Резиновая прокладка	4	203001168
4	GB/T879.3-2000, 6×35	Эластичный цилиндрический штифт для тяжелых условий эксплуатации 6×35	2	505020014
5	ТВ40.36.01-01	Промежуточный вал	1	215030136
6	ТВ40.36.01-02	Корпус шлицевой втулки	2	215030152
7	ТВ40.36.01-03	Шлицевая втулка	2	215110123
8	ТВ40.36.01-05	Прокладка	2	201000675
9	GB/T893.1-1986, 35	Кольцо стопорное упругое для отверстия 35	2	505040005

ТВ40.36.02 Передний мост, средний приводной узел

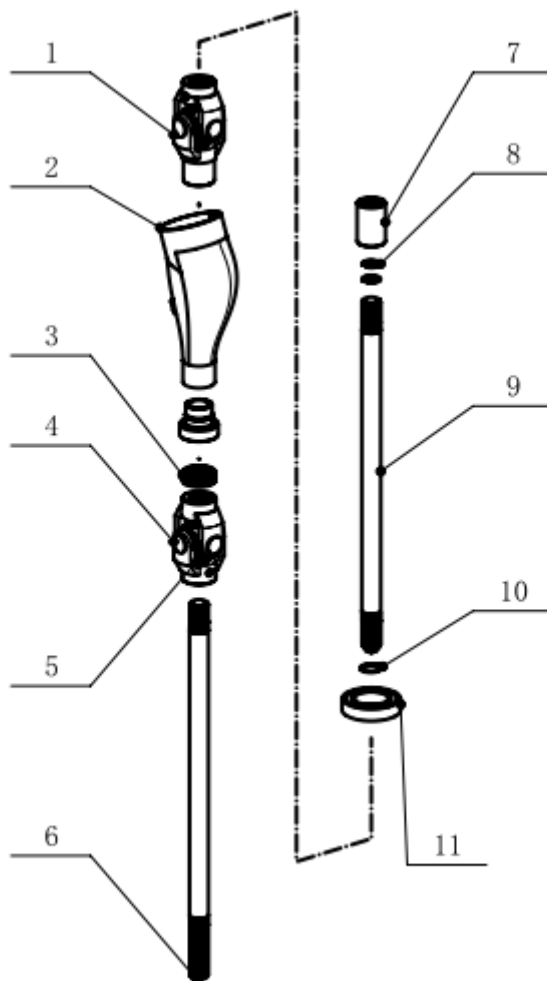

№	Код	Наименование	Количество	Примечание
1	ТА25.36.02	Универсальный шарнир В	1	205000342
2	ТВ40.36.02-03	Уплотнительная втулка универсального шарнира	1	203001169
3	ТА25.36-04	Манжета армированная 20×35×11	1	203001016
4	ТА25.36.01	Универсальный шарнир А	1	205000341
5	GB/T879.3-2000, 6×35	Эластичный цилиндрический штифт для тяжелых условий эксплуатации 6×35	1	505020022
6	ТВ40.36.02-02	Промежуточный вал передней оси	1	215030138
7	ТА25.37.07-04	Втулка шлицевого соединения вала	1	215030056
8	GB/T893.1-1986, 18	Кольцо стопорное упругое для отверстия 18	2	505040019
9	ТВ40.36.02-01	Приводной вал передней оси	1	215030137
10	GB/T 894.1-1986, 20	Кольцо стопорное упругое для вала В20	1	505050009
11	GB/T276-1994, 6007-2RS	Радиальный шарикоподшипник 6007-2RS	1	508010093

ТВ40.37 Редуктор в сборе (1/3)

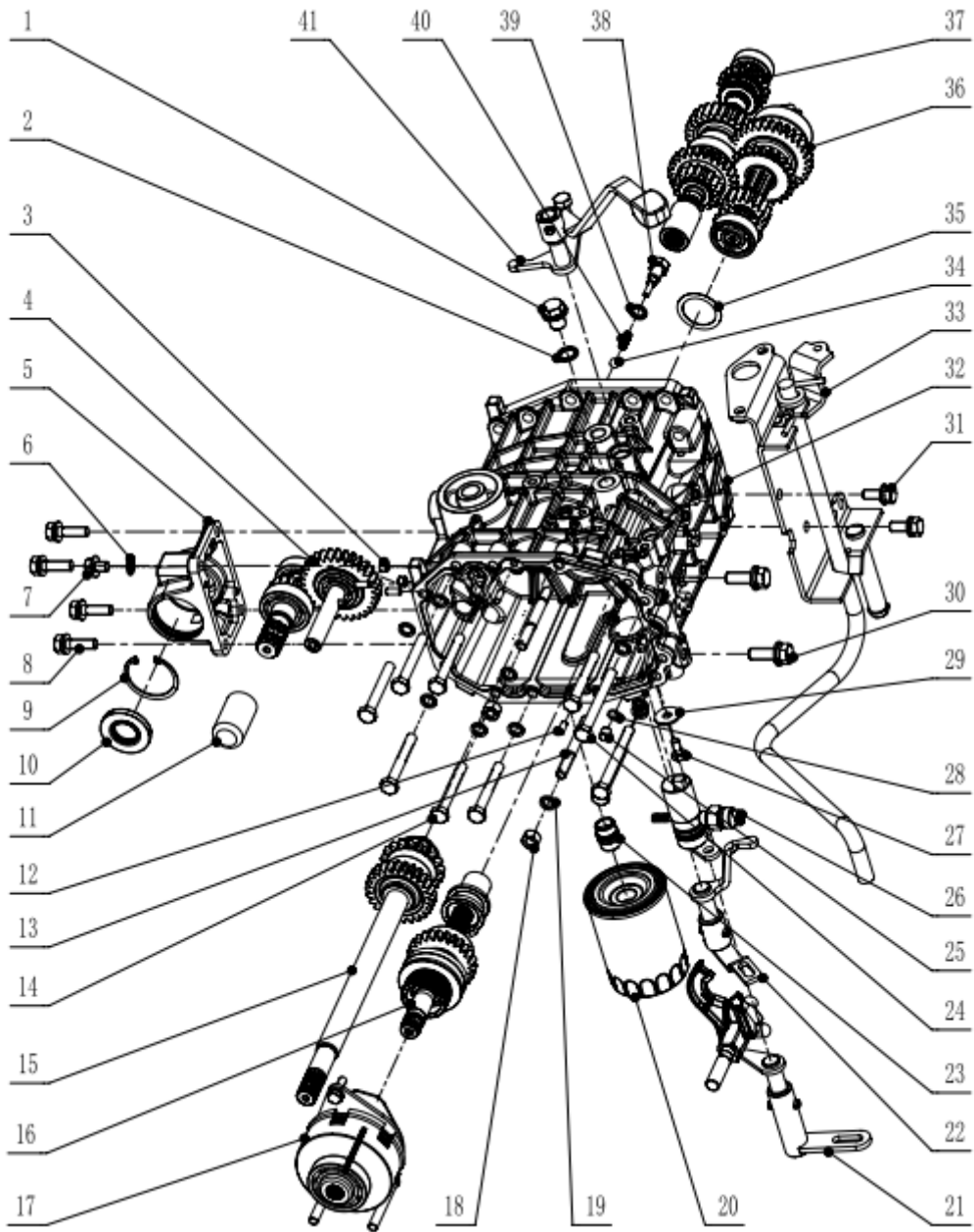

ТВ40.37 Редуктор в сборе (2/3)

№	Код	Наименование	Количество	Примечание
1	ТА25.37-10	Болт сливного отверстия масла М16×16	1	299000131
2	JB/T 982-1977, 16	Шайба уплотнительная комбинированная 16	1	503040008
3	DIN 906-2020	Винт для заглушки трубы R1/8	2	205000391
4	ТВ40.37.04	Передний выходной вал	1	306000153
5	ТВ40.37-02	Заглушка переднего выходного вала	1	204030131
6	JB/T 982-1977, 10	Шайба уплотнительная комбинированная 10	1	503040001
7	GB/T 5789-1986, М10×12	Болт с шестигранной головкой с фланцем М10×12	1	500010020
8	GB/T 9074.17-1988, М10×35	Болт в сборе с пружинной и плоской шайбой М10×35	4	500080060
9	GB/T 893.1-1986, 52	Упругое стопорное кольцо для отверстия 52	1	505040003
10	GB/T 13871-1992, FB02505207	Манжета армированная FB25×52×7	1	509020007
11	ТВ40.37-07	Защитная втулка переднего вала отбора мощности	1	203001356
12	GB/T 119.1-2000, 6×16	Цилиндрический штифт 6h8×16	4	505090009
13	GB/T 900-1988, AGM10-М10×70	Двусторонний штифт AGM10-М10×70-8.8-Zn.D	2	500130020
14	GB/T 5782-2000, М10×75	Болт с шестигранной головкой М10×75	8	500020050
15	ТВ40.37.02	Узел выхода передней оси	1	304000094
16	ТВ40.37.05	Задний выходной узел РТО	1	306000154
17	ТВ40.37.07	Гидравлическая муфта сцепления	1	310000016
18	GB/T 6176-2000	Гайка с шестигранной головкой М10×1,25	2	501060016
19	GB/T 93-1987, 10	Пружинная шайба 10	12	505080003
20	ТА25.37-06	Гидравлический масляный фильтр	1	203001018
21	ТВ40.37.08	Узел переключения высокой/средней/низкой передачи	1	306000156
22	ТВ40.37.11	Узел переключения передач с предохранительной тягой отбора мощности	1	300000358
23	ТА25.37-05	Основание для крепления фильтра	1	215000068
24	GB/T 5782-2000, М10×95	Болт с шестигранной головкой М10×95	2	500020017
25	ТВ40.37-05	Полый установочный штифт 10×10,5	1	202000248
26	ТВ40.37.09	Узел переключения передач ПТВ передний/задний	1	300000356
27	GB/T 5783-2000, М8×16	Болт с шестигранной головкой М8×16	1	500030006
28	GB/T 3452.1-2005, 9,5×1,8	Уплотнительное кольцо 9,5×1,8	1	509030080
29	ТВ40.37-06	Крепёжная пластина вала переключения ПТФ	1	201120688
30	GB/T 9074.17-1988, М12×35	Болт в сборе с пружинной и плоской	2	500080081

		шайбой М12×35		
31	GB/T 9074.17-1988, М10×25	Комбинация болта и пружинной шайбы, плоская шайба М10×25	3	500080011
32	ТВ40.37-01	Корпус редуктора	1	204030130
33	ТВ40.37.06	Узел педали блокировки дифференциала	1	306000155
34	GB/T 308.1-2013, 9.5	Стальной шарик 9.5	1	599020002

ТВ40.37 Редуктор в сборе (3/3)

№	Код	Наименование	Количество	Примечание
35	ТА25.37-08	Регулировочная прокладка 35×46×0,8	По мере необход имости	201000729
	ТА25.37-08	Регулировочная прокладка 35×46×1		201000645
	ТА25.37-08	Регулировочная прокладка 35×46×1,2		201000730
	ТА25.37-08	Регулировочная прокладка 35×46×1,4		201000731
36	ТВ40.37.03	Узел задней оси	1	306000152
37	ТВ40.37.01	Узел переключения передач	1	304000093
38	ТВ40.37-03	Регулировочный болт	1	205000390
39	JB/T 982-1977, 12	Шайба уплотнительная комбинированная 12	1	503040002
40	ТВ40.37-04	Регулировочная пружина	1	210000195
41	ТВ40.37.10	Узел переключения передач с двумя/четырьмя ведущими колесами	1	300000357

ТВ40.37.01 Узел переключения передач хода

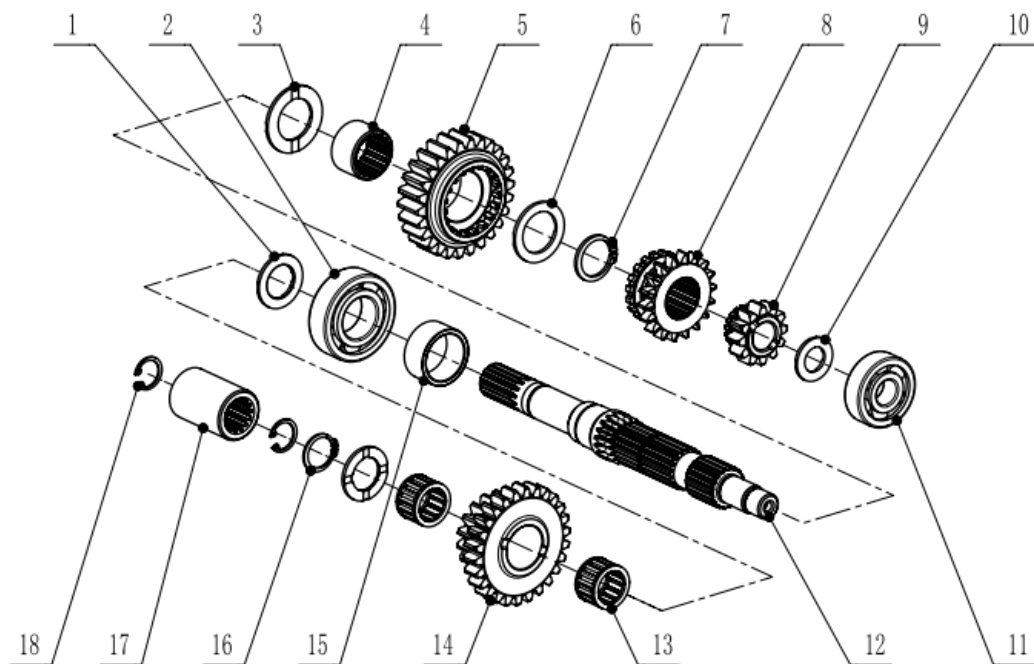

№	Код	Наименование	Количество	Примечание
1	ТА25.37.03-05	Прокладка 20×32×2	2	299000133
2	GB/T 276-1994, 6205	Радиальный шарикоподшипник 6205	1	508010010
3	ТВ40.37.01-08	Прокладка 25×40×2	1	201000676
4	ТВ40.37.01-06	Внутренняя шлицевая втулка	1	215030192
5	ТВ40.37.01-02	Шестерня 26Т	1	206030081
6	ТВ40.37.01-09	Прокладка 25×36×2	1	201000677
7	ТА25.37.04-08А	Кольцо стопорное упругое для вала 24 (утолщенное)	1	505050032
8	ТВ40.37.01-03	Шестерня 18Т	1	215110109
9	ТВ40.37.01-04	Шестерня 12Т	1	215030197
10	ТВ40.37.01-10	Прокладка 15×26×2	1	201000678
11	GB/T 276-1994, 6302	Радиальный шарикоподшипник 6302	1	508010041
12	ТВ40.37.01-01	Вал переключения передач	1	215030159
13	GB/T 20056-2015	Игольчатый подшипник К202617	2	508040012
14	ТВ40.37.01-05	Шестерня 17/26Т	1	206030094
15	ТВ40.37.01-07	Втулка вала 28×34×16,5	1	202000267
16	GB/T 894-2017, 20	Кольцо стопорное упругое для вала В20	1	505050009
17	ТА25.37.07-04	Соединительная втулка шлица вала	1	215030056
18	GB/T 893.1-1986, 18	Кольцо стопорное упругое для отверстия 18	2	505040019

ТВ40.37.02 Узел выхода передней оси

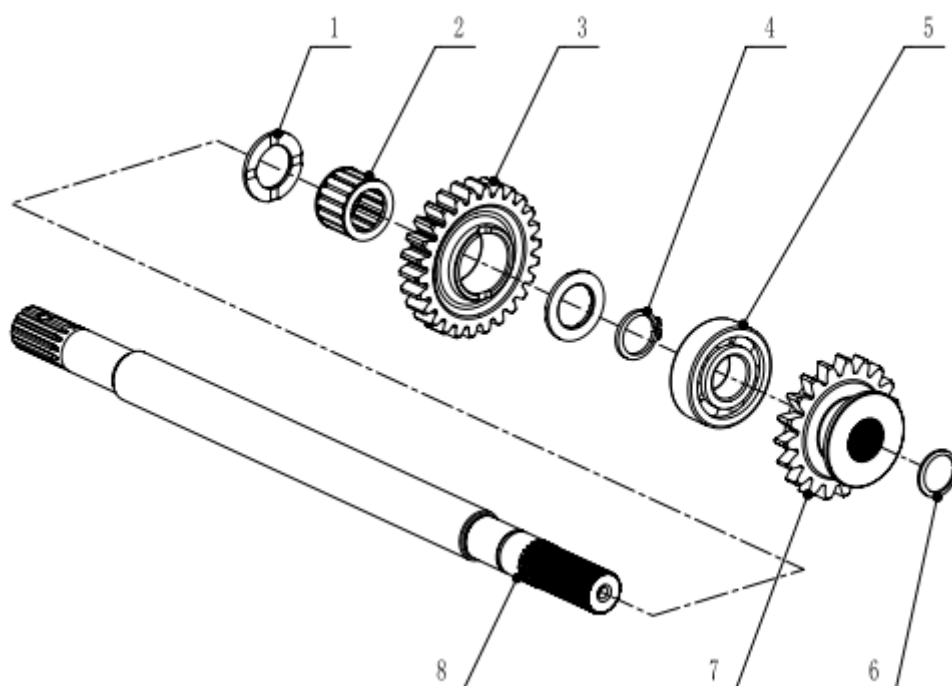

№	Код	Наименование	Количество	Примечание
1	ТА25.37.03-05	Прокладка 20×32×2	2	299000133
2	GB/T 20056-2015	Игольчатый подшипник K202820	1	508040013
3	ТВ40.37.02-02	Шестерня 26Т	1	206030085
4	ТВ40.37.02-04	Кольцо стопорное упругое для вала 20 (утолщенное)	1	505050028
5	GB/T 276-1994, 6204	Радиальный шарикоподшипник 6204	1	508010004
6	GB/T 894-2017, 19	Кольцо стопорное упругое для вала 19	1	505050001
7	ТВ40.37.02-03	Шестерня 19Т	1	215110115
8	ТВ40.37.02-01	Выходной вал передней оси	1	215030160

ТВ40.37.03 Узел выходного вала задней оси

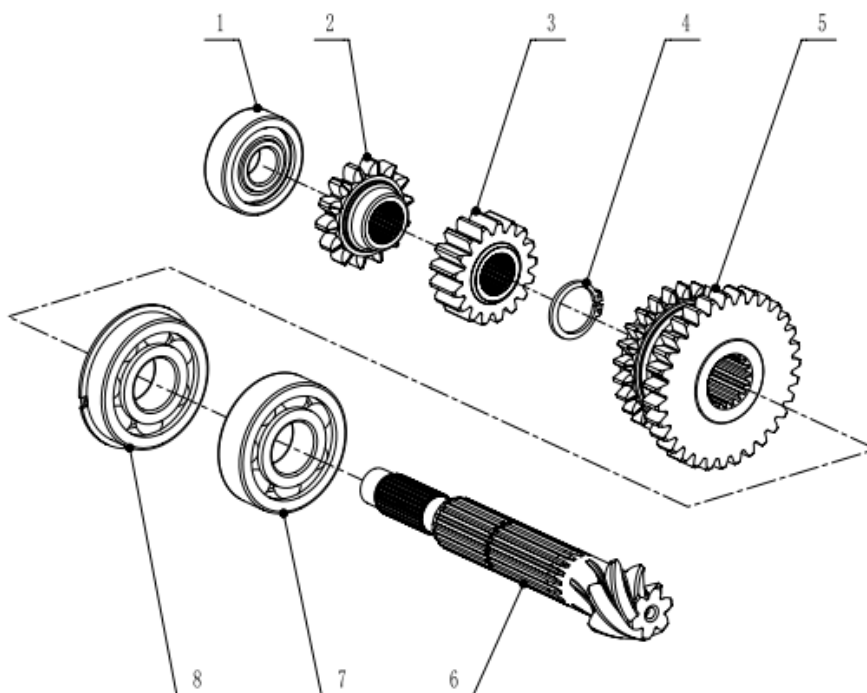

Нет.	Код	Наименование	Количество	Примечание
1	GB/T 292-2007, 7303B	Радиально-упорный шарикоподшипник 7303B	1	508010077
2	ТВ40.37.03-03	Шестерня 14Т	1	215110114
3	ТВ40.37.03-02	Шестерня 17Т	1	215110113
4	ТА25.37.04-08А	Упругое стопорное кольцо для вала 24 (утолщенное)	1	505050032
5	ТВ40.37.03-04	Шестерня 25/31Т	1	215110107
6	ТВ40.37.03-01	Выходной вал задней оси	1	215030161
7	GB/T 276-1994, 6305	Радиальный шарикоподшипник 6305	1	508010021
8	GB/T 276-2013, 6305NR	Радиальный шарикоподшипник 6305NR	1	508010067

ТВ40. 37.04 Передний выходной узел ВОМ

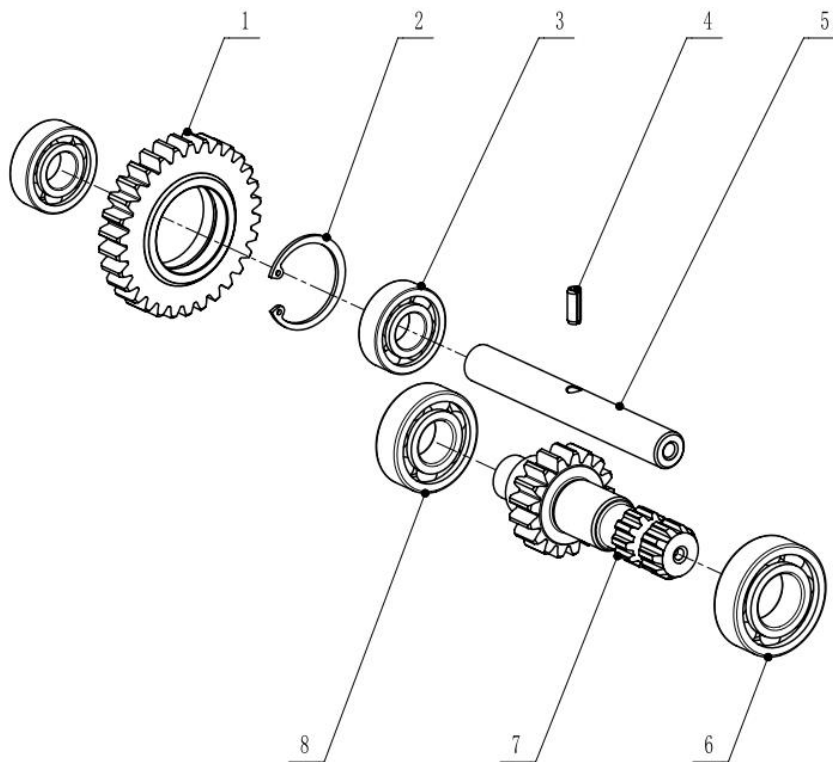

№	Код	Наименование	Количество	Примечание
1	ТВ40.37.04-02	Шестерня 30Т	1	206030090
2	GB/T 893-2017, 40	Кольцо стопорное упругое для отверстия 40	1	505040006
3	GB/T 276-1994, 6203	Радиальный шарикоподшипник 6203	2	508010005
4	GB/T 879.1-2000, 6×16	Эластичный цилиндрический штифт 6×16	1	230000003
5	ТВ40.37.04-03	Позиционирующий вал	1	205000392
6	GB/T 276-1994, 6205	Радиальный шарикоподшипник 6205	1	508010010
7	ТВ40.37.04-01	Передний выходной вал ВОМ	1	215030162
8	GB/T 276-1994, 6204	Радиальный шарикоподшипник 6204	1	508010004

ТВ40. 37.05 Задний выходной вал отбора мощности

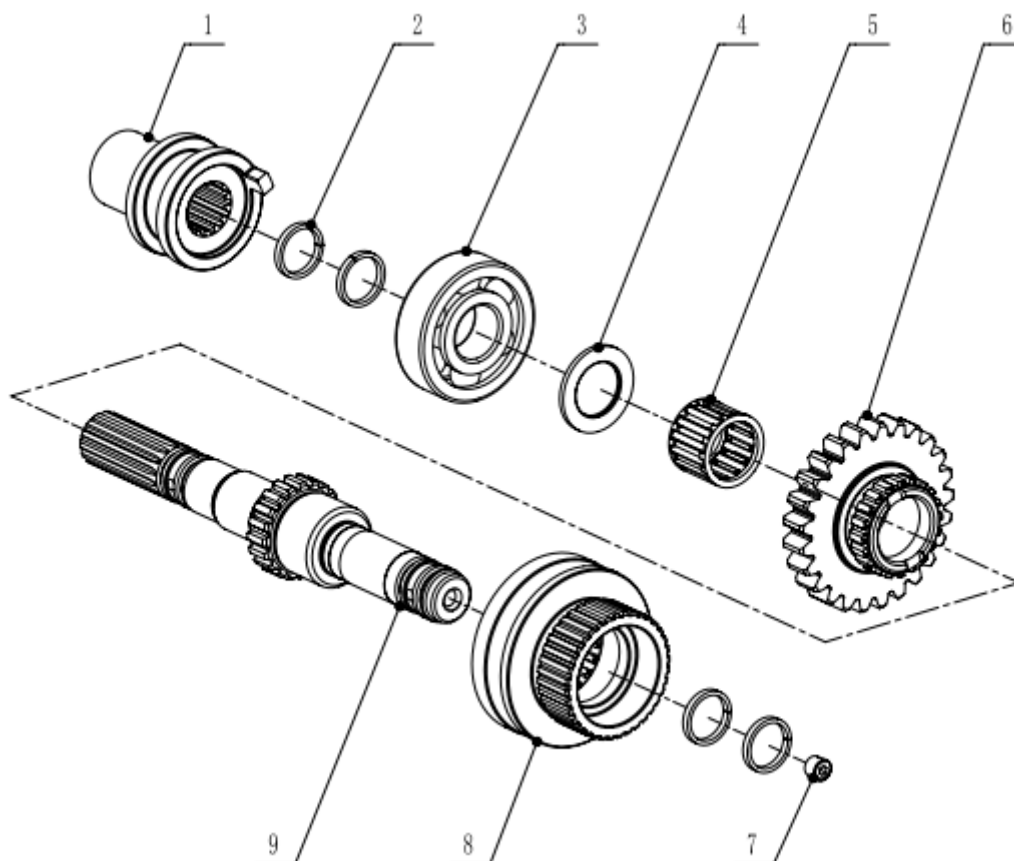

№	Код	Наименование	Количество	Примечание
1	ТВ40.37.05-03	Шлицевая втулка отбора мощности	1	215110125
2	ТВ40.37.05-05	Гидравлическое уплотнение	4	203001170
3	GB/T 276-1994, 6304	Радиальный шарикоподшипник 6304	1	508010011
4	ТВ40.37.05-07	Прокладка 20×32×2	1	201000726
5	GB/T 20056-2015	Игольчатый подшипник K222720	1	508040014
6	ТВ40.37.05-02	Шестерня 25Т	1	206030091
7	DIN 906-2020	Винт для заглушки трубы R1/16	1	299000183
8	ТВ40.37.05-04	Втулка муфты с шлицами	1	215030167
9	ТВ40.37.05-01	Задний выходной вал отбора мощности	1	215030163

ТВ40.37.06 Педаль блокировки дифференциала в сборе

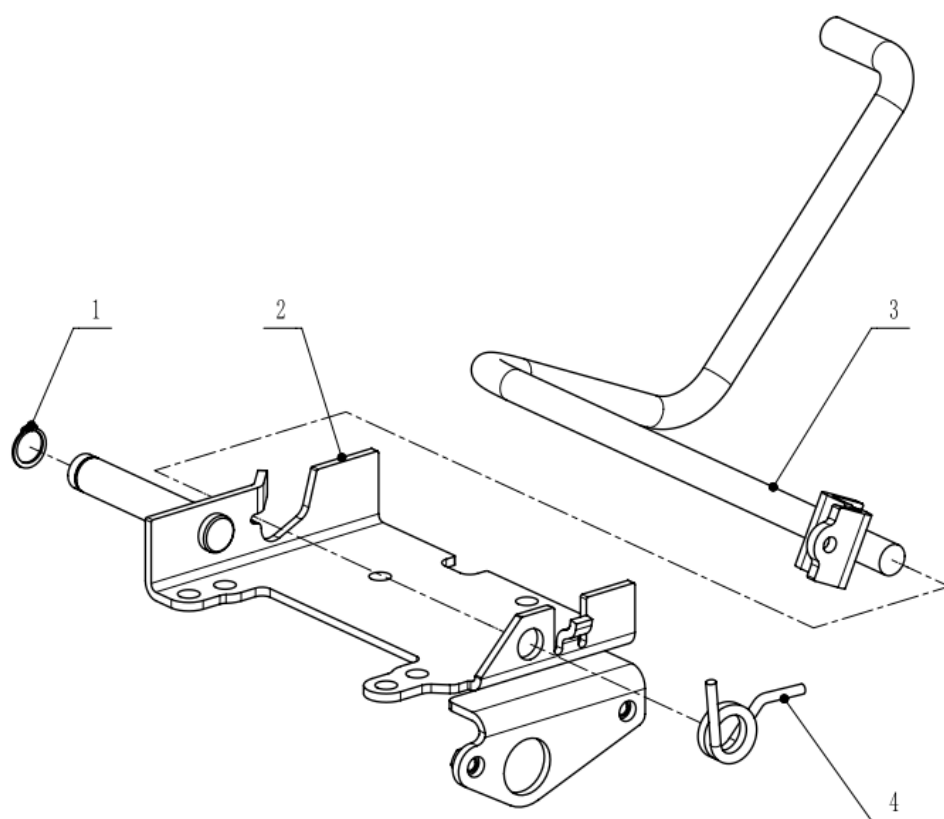

№	Код	Наименование	Количество	Примечание
1	GB/T 894-2017, 18	Кольцо стопорное упругое для вала 18	1	505050010
2	ТВ40.37.06.01	Кронштейн	1	208170482
3	ТВ40.37.06.02	Сборный узел педали блокировки дифференциала	1	208170483
4	ТВ40.37.06-01	Пружина блокировки дифференциала	1	210000196

ТВ40.37.07 Гидравлическая муфта сцепления в сборе (1/2)

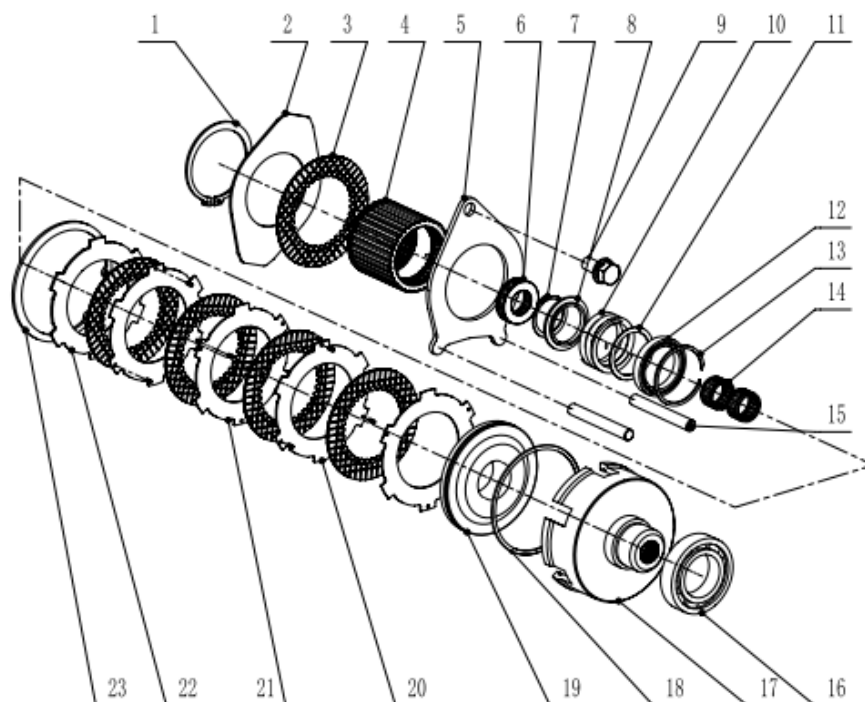

№	Код	Наименование	Количество	Примечание
1	GB_T 894.1-1986, 60	Упругое стопорное кольцо для вала 60	1	505050029
2	ТВ40.37.07-04	Отражатель фрикционной пластины	1	201000679
3	ТВ40.37.07.01	Фрикционная пластина гидравлической муфты сцепления	5	201000685
4	ТВ40.37.07-10	Внутренняя и внешняя шлицевая втулка	1	207030013
5	ТВ40.37.07-12	Опорная перегородка для крепления фрикционной пластины	1	201000684
6	GB/T 301-2015, 51104	Упорный шарикоподшипник 51104	1	508010078
7	GB_T 894.1-1986, 30	Упругое стопорное кольцо для вала 30	1	505050011
8	ТВ40.37.07-09	Удерживатель пружины гидравлической муфты сцепления	1	201000682
9	GB/T9074.17-1988, M10×25	Болт в сборе с пружинной и плоской шайбой M10×25	1	500080011
10	ТВ40.37.07-08	Пружина гидравлической муфты сцепления	1	210000197
11	ТВ40.37.07-11	Опорная шайба пружины	1	201000683
12	GB/T276-1994, 61807	Радиальный шарикоподшипник 61807	1	508010079

ТВ40.37.07 Гидравлическая муфта сцепления в сборе (2/2)

№	Код	Наименование	Количество	Примечание
13	DIN 9928-2021	Кольцо стопорное проволочное для отверстия 47	1	505140004
14	GB/T 20056-2015, 202413	Игольчатый подшипник K202413	2	508040015
15	ТВ40.37.07-13	Вал штифта гидравлической муфты сцепления	2	216020364
16	GB/T276-1994, 6007	Радиальный шарикоподшипник 6007	1	508010006
17	ТВ40.37.07-01	Корпус гидравлической муфты	1	217030026
18	ТВ40.37.07-03	Уплотнение поршня	1	203001171
19	ТВ40.37.07-02	Поршень гидравлической муфты сцепления	1	217030027
20	ТВ40.37.07-07	Резиновая позиционирующая колонна	6	203001172
21	ТВ40.37.07-06	Распорная пластина фрикционной пластины	4	201000681
22	ТВ40.37.07-05	Нижняя пластина фрикционной пластины	1	201000680
23	GB/T893.1-1986, 92	Кольцо стопорное упругое для отверстия 92	1	505040032

ТВ40.37.08 Узел переключения передач высокой/средней/низкой скорости

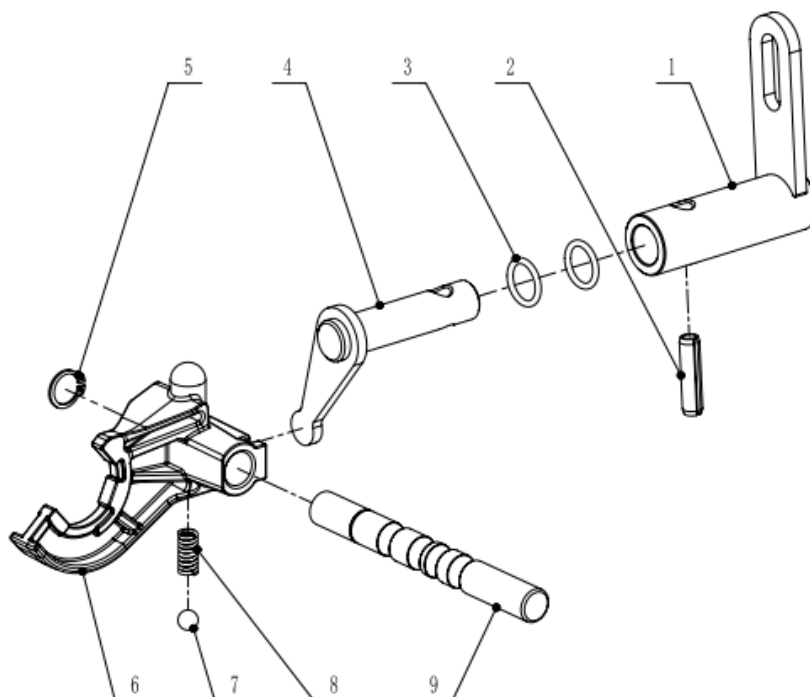

№	Код	Наименование	Количество	Примечание
1	ТВ40.37.08.01	Сборный узел с высокой/средней/низкой тяговой пластиной	1	208120435
2	GB/T 879.1-2000, 8×32	Эластичный цилиндрический штифт 8×32	1	505020013
3	ТА25.37.10-05	Кольцо уплотнительное круглого сечения 15,2×2,4	2	203001345
4	ТВ40.37.08.02	Сборный узел с высоким/средним/низким вращающимся валом	1	208120436
5	GB/T 894.1-1986, 14	Кольцо стопорное упругое для вала 14	1	505050005
6	ТВ40.37.08-01	Вилка переключения высокой/средней/низкой передачи	1	204030132
7	GB/T 308.1-2013, 8	Стальной шарик 8	1	599020001
8	ТА25.37.01-06	Пружина вилки	1	210000172
9	ТВ40.37.08-02	Вилка переключения передач высокой/средней/низкой скорости	1	205000393

ТВ40.37.09 Узел переключения передач переднего/заднего привода

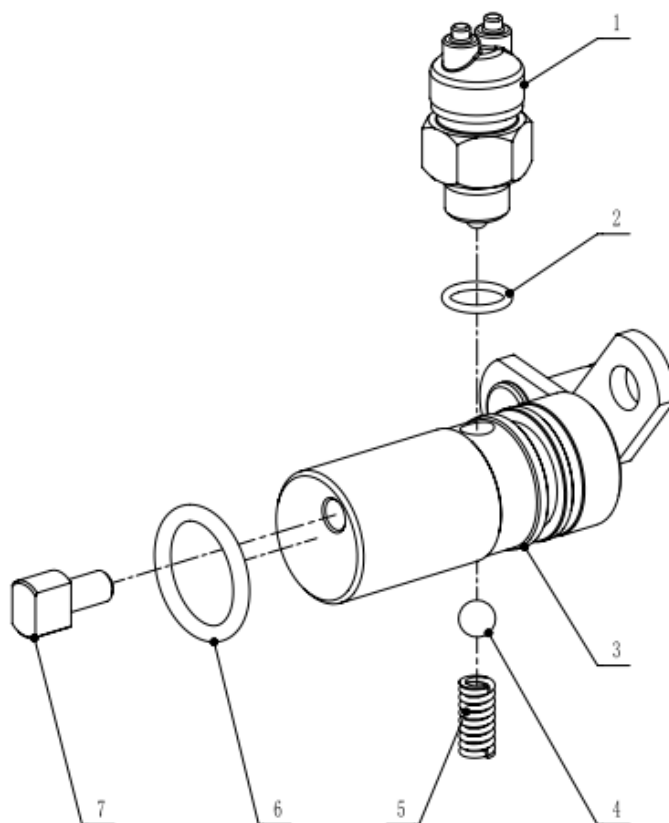

№	Код	Наименование	Количество	Примечание
1	ТА25.37.01-11	Датчик нейтрали	1	203001020
2	GB/T 3452.1-2005, 11,8×1,8	Уплотнительное кольцо 11,8×1,8	1	509030071
3	ТВ40.37.09.01	Сборный узел вала переключения передач переднего/заднего привода	1	208170484
4	GB/T 308.1-2013, 8	Стальной шарик 8	1	599020001
5	ТА25.37.01-06	Пружина вилки	1	210000172
6	GB/T 3452.1-2005, 23,6×3,55	Уплотнительное кольцо 23,6×3,55	1	509030081
7	ТВ40.37.09-01	Приводной штифт	1	205000394

ТВ40.37.10 Узел переключения передач двух-/четырехколесного привода

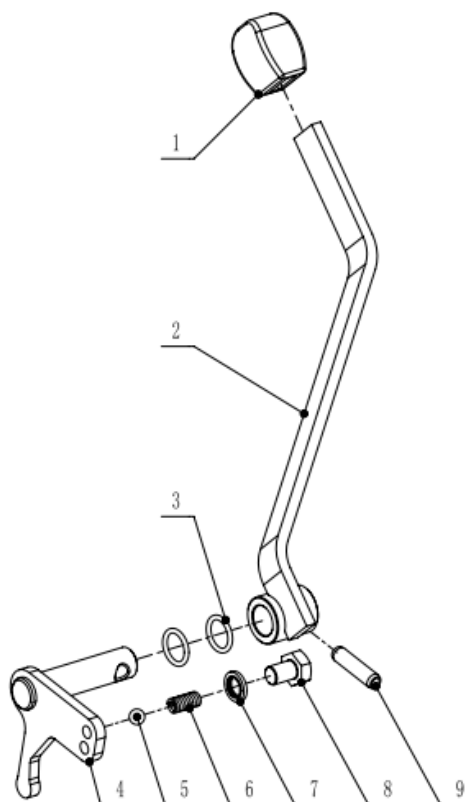

№	Код	Наименование	Количество	Примечание
1	ТВ40.37.10-01	Крышка рукоятки смены передач	1	203001173
2	ТВ40.37.10.02	Сварная ручка для двух-/четырехколесного привода	1	208170485
3	ТА25.37.10-05	Кольцо уплотнительное круглого сечения 15,2×2,4	2	203001345
4	ТВ40.37.10.01	Сварная вилка с двумя/четырьмя колесами	1	208120437
5	GB/T 308.1-2013, 8	Стальной шарик 8	1	599020001
6	ТА25.37.01-06	Пружина вилки	1	210000172
7	JB/T 982-1977, 10	Шайба уплотнительная комбинированная 10	1	503040001
8	GB/T 5782-2000, M10×14	Болт с шестигранной головкой M10×14	1	500020069
9	GB/T 879.1-2000, 8×32	Эластичный цилиндрический штифт 8×32	1	505020013

ТВ40.37.11 Узел переключения передач с предохранительной тягой отбора мощности

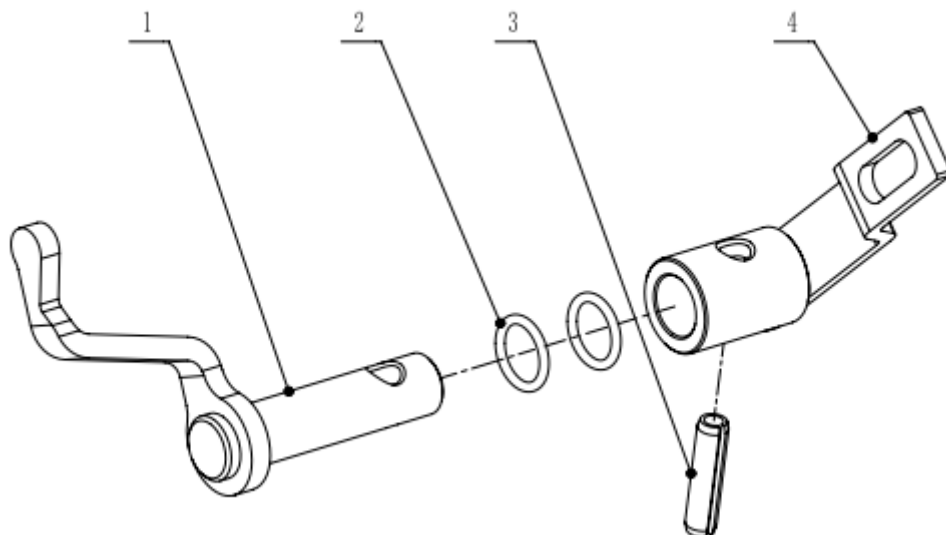

№	Код	Наименование	Количество	Примечание
1	ТВ40.37.11.01	Сварная вилка предохранительного рычага	1	208120438
2	ТА25.37.10-05	Кольцо уплотнительное круглого сечения 15,2×2,4	2	203001345
3	GB/T 879.1-2000, 8×32	Эластичный цилиндрический штифт 8×32	1	505020013
4	ТВ40.37.11.02	Сварная пластина тяги предохранительного механизма	1	208120439

ТВ40.38 Сборка задней оси (1/3)

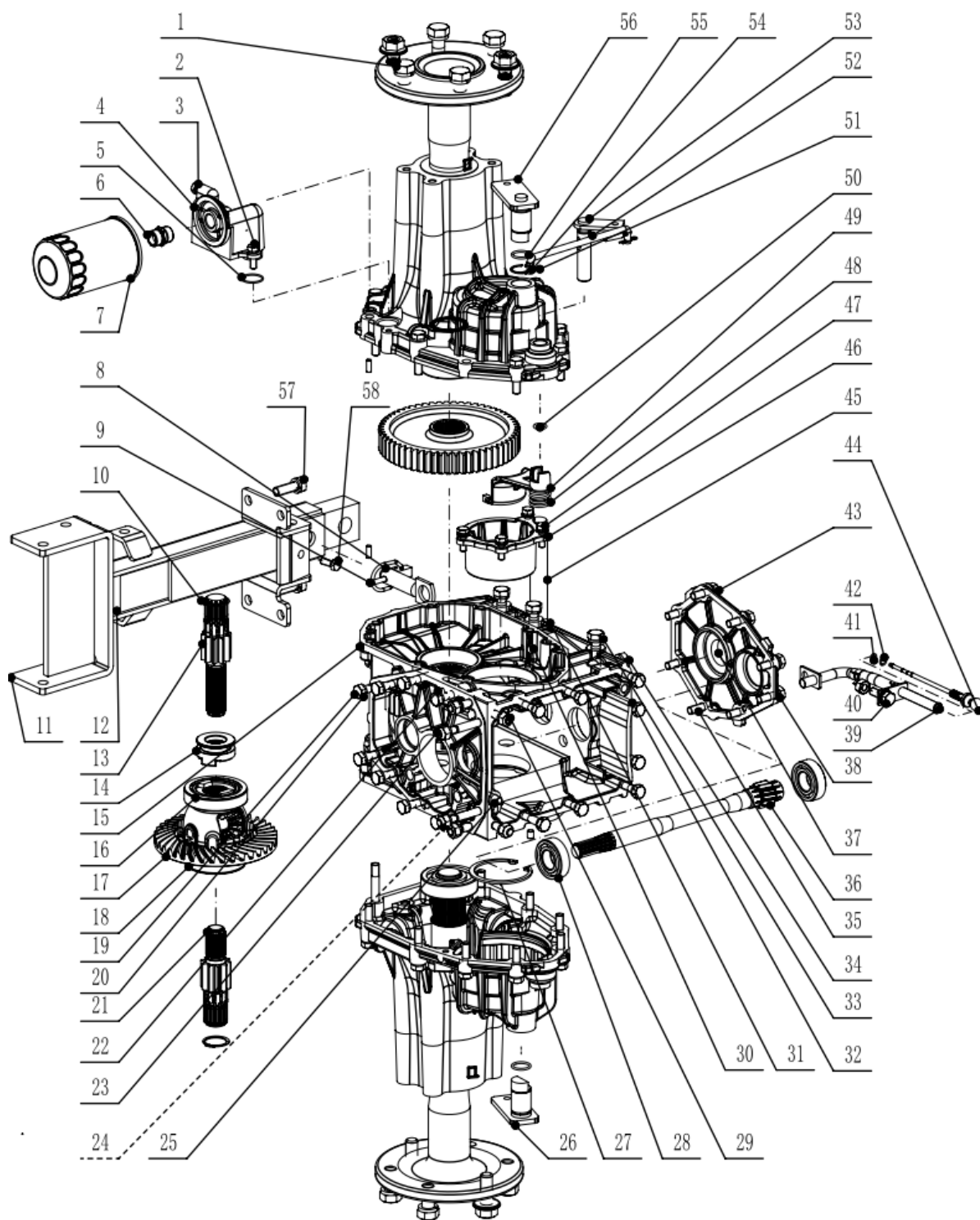

ТВ40.38 Задняя ось в сборе (2/3)

№	Код	Наименование	Количество	Примечание
1	ТВ40.38.05	Задняя ось в сборе	1	304000091
2	GB/T5782-2000, М8×25	Болт с шестигранной головкой М8×25	2	500030001
3	GB/T93-1987, 8	Пружинная шайба 8	2	
4	ТВ40.38-18	Основание фильтра	1	204030128
5	GB/T3452.1-2005, 24,7×1,8	Уплотнительное кольцо 24,7×1,8	1	509030067
6	ТА25.37-05	Опорная пластина фильтра	1	215000068
7	ТА25.37-06	Гидравлический масляный фильтр	1	203001018
8	ТВ40.38.12	Болтовое соединение	1	208170481
9	GB/T4329-2001, 6×42	Кольцевой стопорный штифт 6×42	1	505120015
10	GB/T 894.1-1986, 30	Кольцо стопорное упругое для вала 30	2	505050011
11	ТВ40.38.09	Кронштейн	1	208170479
12	ТВ40.38.11	Сборный узел тяги	1	208170480
13	ТВ40.38-20	Правый задний приводной вал	1	215030155
14	ТА25.38-09	Втулка вала муфты блокировки дифференциала	1	215110041
15	ТВ40.38-22	Задняя ось	1	204030129
16	GB/T276-1994	Радиальный шарикоподшипник 6010	1	508010066
17	ТВ40.38.04	Дифференциальный узел	1	304000090
18	GB/T276-1994, 6009	Радиальный шарикоподшипник 6009	1	508010020
19	GB/T5782-2000, М10×40	Болт с шестигранной головкой М10×40	15	500020044
20	GB/T93-1987, 10	Пружинная шайба 10	30	505080003
21	ТВ40.38-21	Левый тормозной вал	1	215030156
22	GB/T119.2-2000, 6т6×16	Цилиндрический штифт 6т6×16	4	505010030
23	GB/T900-1988, AGM10-М10×65	Двусторонний штифт AGM10-М10×65-8.8-Zn-D	2	500130014
24	GB/T6170-2000, М10	Гайка М10	7	
25	GB/T119.1-2000, 10×26	Цилиндрический штифт 10h8×26	2	505090007
26	ТА25.38.08	Левый тормозной рычаг	1	201120667
27	GB/T893.1-1986, 75	Кольцо стопорное упругое для отверстия 75	1	
28	GB/T276-1994, 6205	Радиальный шарикоподшипник 6205	2	508010058
29	GB/T900-1988, AGM10-М10×35	Двусторонний штифт AGM10-М10×35-8.8-Zn-D	4	500130018
30	GB/T119.1-2000, 8×10	Цилиндрический штифт 8×10	2	505010029
31	GB/T5782-2000, М12×45	Болт с шестигранной головкой М12×45	2	500020037
32	ТВ40.38-24	Пластина ограничения подъема	1	201022595
33	GB/T93-1987, 12	Пружинная шайба 12	12	505080004
34	GB/T5782-2000, М12×40	Болт с шестигранной головкой М12×40	8	500020021
35	GB/T5782-2000, М10×50	Болт с шестигранной головкой М10×50	2	500110043

ТВ40.38 Задняя ось в сборе (3/3)

№	Код	Наименование	Количество	Примечание
36	ТВ40.38-19	Приводной вал отбора мощности	1	215030154
37	ТА25.38-13	Манжета армированная комбинированная 35×55×10	1	509080004
38	ТВ40.38-04	Задняя крышка задней осевой коробки	1	204030127
39	ТВ40.38.10	Узел трубки уровня масла	1	304000092
40	GB/T9074.17-1988, M10×30	Болт в сборе с пружинной и плоской шайбой M10×30	1	
41	GB/T3452.1-2005, 5,6×1,8	Уплотнительное кольцо 5,6×1,8	1	509030061
42	GB/T3452.1-2005, 7,1×1,8	Уплотнительное кольцо 7,1×1,8	1	509030062
43	GB/T5782-2000, M10×30	Болт с шестигранной головкой M10×30	1	500020042
44	ТА25.37.08-01	Уровень масла	1	203001022
45	ТВ40.38-23	Штифтовой вал	1	202120101
46	ТА25.38-03	Опора дифференциального подшипника	1	204000137
47	GB/T9074.17-1988, M8×25	Болт в сборе с пружинной и плоской шайбой M8×25		500110029
48	ТА25.38-02	Дифференциальная пружина	1	210000176
49	ТА25.38-08	Вилка дифференциала	1	217000036
50	GB/T3452.1-2005, 11,8×2,65	Уплотнительное кольцо 11,8×2,65	1	509030027
51	QC/T623-1999, Q50108	R-образный стопорный штифт Q50108		505120001
52	ТВ40.38-06	Дифференциальная тяга	1	216120106
53	ТА25.38.03	Сборный узел тяговой пластины дифференциала	1	201010088
54	QC/T345-1999 Q43325	Плоское стальное проволочное удерживающее кольцо для вала Q43325		505160003
55	GB/T1235-1976, 25×2,4	Кольцо уплотнительное круглого сечения 25×2,4		509010007
56	ТА25.38.07	Правый тормозной рычаг	1	201120666
57	GB/T5782-2000, M12×35	Болт с шестигранной головкой M12×35		500030018
58	GB/T5783-2000, M8×20	Болт с шестигранной головкой M8×16	1	50003002

ТВ40.38.04 Дифференциальный узел (1/2)

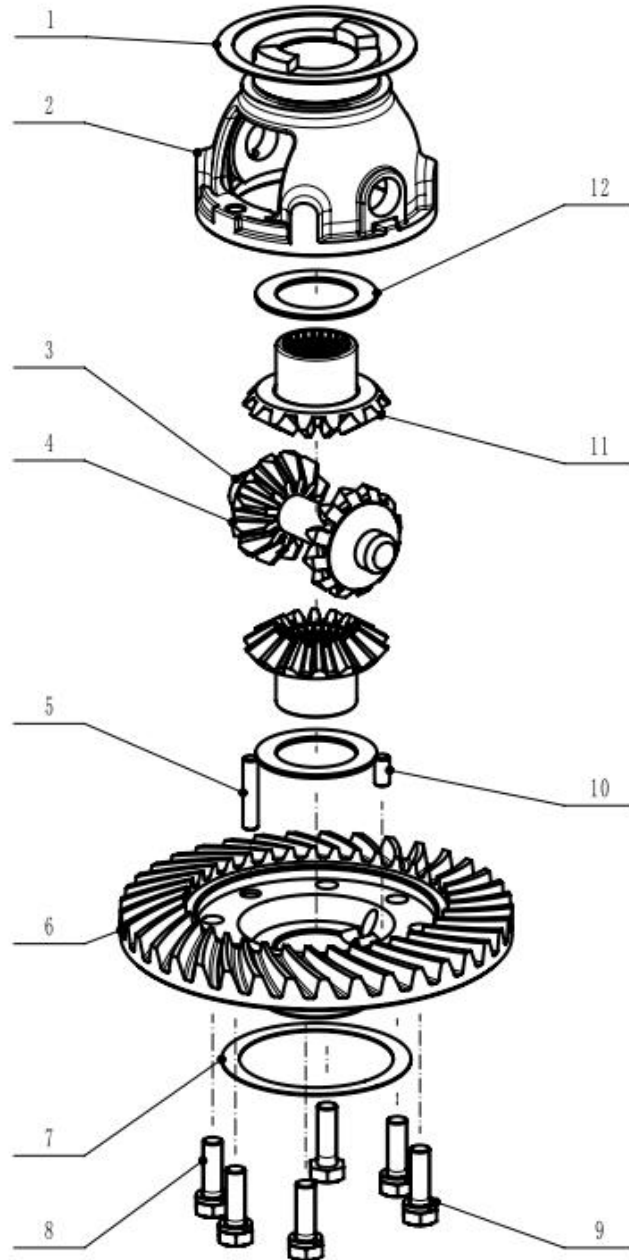

ТА25.38.04 Дифференциал в сборе (2/2)

№	Код	Наименование	Количество	Примечание
1	ТА25.38.04-05	Прокладка 66×79×0,8	1	201000646
2	ТВ40.38.04-08	Крышка дифференциала	1	215110128
3	ТВ40.38.04-04	Соединительный штифт	1	205000388
4	ТВ40.38.04-02	Дифференциальная коническая шестерня 12Т	2	206000197
5	GB/T119.1-2000, 6×30	Цилиндрический штифт 6h8×30	1	505090008
6	ТВ40.38.04-01	Дифференциал 37Т	1	215030157
7	ТА25.38.04-06	Прокладка 61×75×0,6	1	201000647
8	GB/T5785-2000, M8×25	Болт с шестигранной головкой M8×25	6	500110044
9	GB/T93-1987, 8	Пружинная шайба 8	6	505080001
10	GB/T119.1-2000, 6×12	Цилиндрический штифт 6h8×12	1	505090005
11	ТА25.38.04-03	Дифференциальная коническая шестерня 14Т	2	206000164
12	ТА25.38.04-07	Прокладка 32,2×48×1,5	2	201000648

ТВ40.38.05 Узел задней оси (1/2)

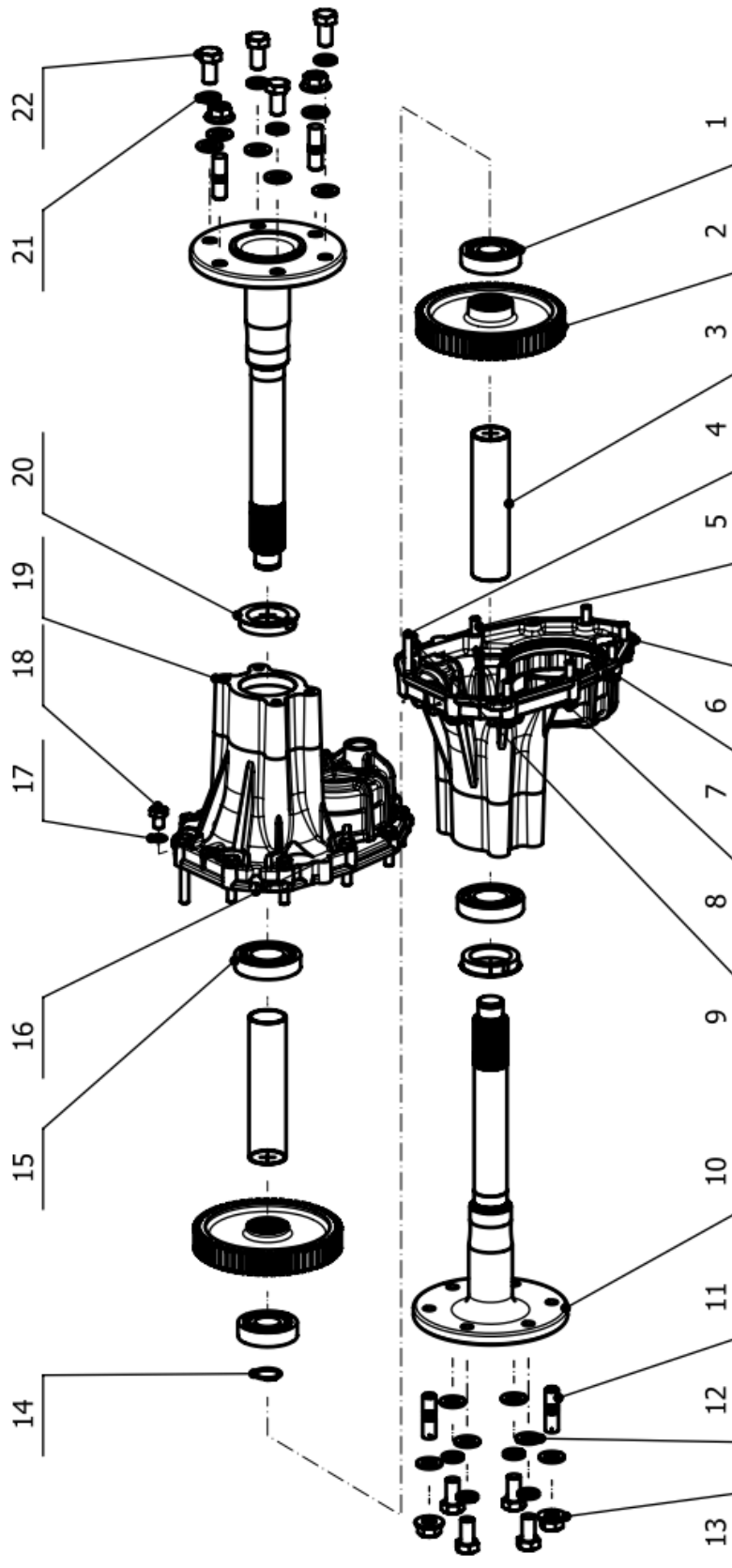

ТВ40.38.05 Задняя ось в сборе (2/2)

№	Код	Наименование	Количество	Примечание
1	GB/T276-1994.6306	Радиальный шарикоподшипник 6306	2	508010023
2	ТВ40.38.05-02	Шестерня 57Т	2	206030080
3	ТВ40.38.05-03	Втулка заднего колесного вала	2	202000247
4	GB/T5782-2000, M10×80	Болт с шестигранной головкой M10×80	2	500020066
5	GB/T5782-2000, M10×50	Болт с шестигранной головкой M10×50	9	500110043
6	ТВ40.38.05-08	Левая крышка задней осевой коробки	1	217170035
7	GB/T119.2-2000, 6m6×16	Цилиндрический штифт 6m6×16	4	505010004
8	GB/T93-1987, 10	Пружинная шайба 10	19	505080003
9	GB/T5782-2000, M10×60	Болт с шестигранной головкой M10×60	1	500020011
10	ТВ40.38.05-01	Задняя ось	2	215030158
11	ТВ40.38.05-12	Двусторонняя шпилька	4	500130019
12	GB/T97.1-2002, 16	Плоская шайба 16	12	503030006
13	GB/T6177.2-2000, M16×1,5	Гайка шестигранная с фланцем M16×1,5	4	501060019
14	GB/T 894.1-1986, 30	Упругое стопорное кольцо для вала 30	2	505050011
15	GB/T276-1994, 6208	Радиальный шарикоподшипник 6208	2	508010018
16	GB/T5782-2000, M10×40	Болт с шестигранной головкой M10×40	7	500020044
17	JB/T982-1977, 12	Шайба уплотнительная комбинированная 12	2	503040002
18	GB/T5783-2000, M12×16	Болт с шестигранной головкой M12×16	2	500020074
19	ТВ40.38.05-09	Правая крышка задней осевой коробки	1	217170036
20	ТА25.38-12	Манжета армированная комбинированная 50×68×13	2	509020058
21	GB/T93-1987, 16	Пружинная шайба 16	8	505080011
22	GB/T5785-2000, M16×1,5×30	Болт с шестигранной головкой M16×1,5×30	8	500140012

ТВ40.38.10 Узел трубки уровня масла

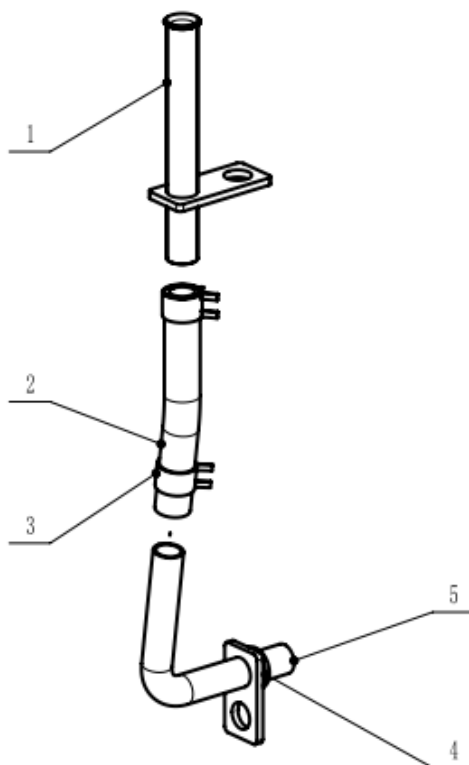

№	Код	Наименование	Количество	Примечание
1	ТВ40.38.10.02	Верхний масляный шланг	1	208120434
2	ТВ40.38.10-01	Резиновый масляный шланг	1	203001165
3	QC/Т621-1997, Q673В14	Хомут ленточный Q673В14	2	507060009
4	GB/Т3452.1-2005, 11,6×2,65	Уплотнительное кольцо 11,6×2,65	2	509030063
5	ТВ40.38.10.01	Нижняя сварная деталь масляного шланга	1	208120433

ТВ40.40 Управление рулевым механизмом и ходовой частью (1/2)

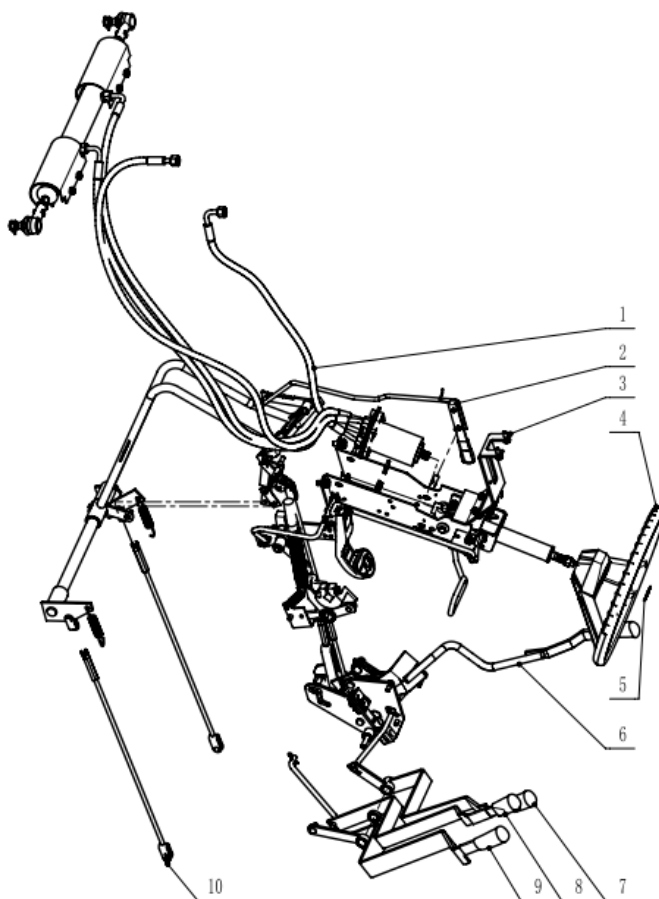

ТВ40.40 Управление рулевым механизмом и ходовой частью (2/2)

№	Код	Наименование	Количество	Примечание
1	ТВ40.40.03	Рулевой механизм в сборе	1	310000018
2	ТВ40.40.06	Парковочный механизм	1	305000379
3	ТВ40.40.02	Узел регулировки угла поворота рулевого колеса	1	305000378
4	ТА25.40.01	Узел рулевого колеса	1	305000348
5	ХУС8.05.17-14	Маркировка рулевого колеса	1	203000616
6	ТВ40.40.11	Механизм управления HST	1	305000384
7	ТВ40.40.09	Механизм управления предохранительным соединением вала отбора мощности	1	305000382
8	ТВ40.40.08	Механизм управления передней/задней осью РТО	1	305000381
9	ТВ40.40.07	Механизм управления высокой/средней/низкой передачей	1	305000380
10	ТВ40.40.10	Механизм управления тормозной педалью	1	305000383

ТВ40.40.02 Узел регулировки угла наклона рулевого колеса (1/2)

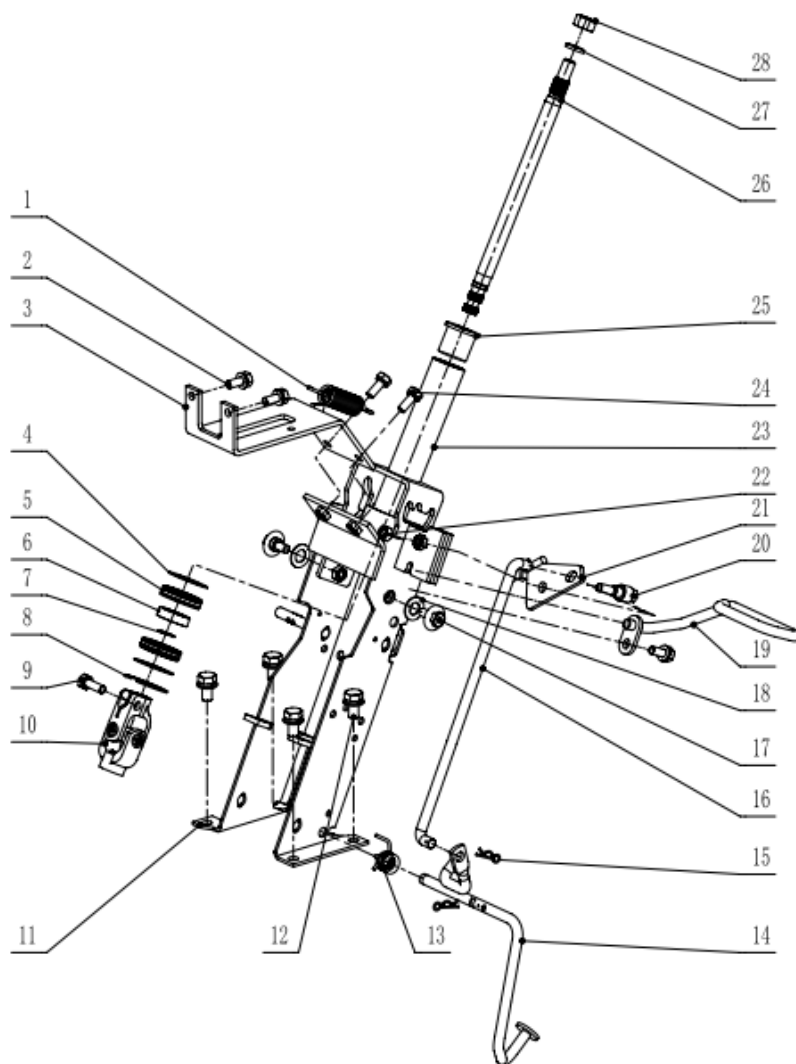

ТВ40.40.02 Узел регулировки угла наклона рулевого колеса (2/2)

№	Код	Наименование	Количество	Примечание
1	ТВ40.40.02-05	Ротационная рама натяжной пружины	1	210000201
2	GB/T9074.17-1988, M8×20	Болт в сборе с пружинной и плоской шайбой M8×20	3	500080005
3	ТВ40.40.02.02	Сварная передняя соединительная пластина	1	208170487
4	ТВ40.40.02-04	Плоская шайба 24×41,5×1	2	201000687
5	ТВ40.40.02-03	Уплотнительная втулка подшипника	2	203001184
6	GB/T276-1994, 6002-2RS	Радиальный шарикоподшипник 6002-2RS	1	508010028
7	GB/T894.1-1986, 15	Кольцо стопорное упругое для вала 15	1	505050006
8	GB/T893.1-1986, 42	Кольцо стопорное упругое для отверстия 42	1	505040007
9	GB/T9074.15-1988, M8×25	Болты и пружинные шайбы M8×25	1	500180011
10	ТВ40.40.02.05	Универсальный шарнир рулевого управления	1	205000396
11	ТВ40.40.02.01	Сборный узел кронштейна для регулировки угла поворота рулевого колеса	1	208170486
12	GB/T9074.17-1988, M10×20	Болт в сборе с пружинной и плоской шайбой M10×20	4	500080015
13	ТВ40.40.02-06	Регулировочная торсионная пружина возврата педали	1	210000202
14	ТВ40.40.02.04	Регулировка сборной конструкции педали	1	208120441
15	QC/T623-1999, Q50110	R-образный стопорный штифт Q50110	2	505120002
16	ТВ40.40.02-07	Тяга регулировки угла	1	216120108
17	ТВ40.40.02-08	Болт крепления обратного хода рамы	2	299000234
18	GB 955-87	Волнообразная шайба 12	2	503110001
19	ТВ40.40.02.06	Сварная ручка	1	201170622
20	ТВ40.40.02-01	Регулировочный болт крепления вращающегося вала	1	205000395
21	ТВ40.40.02.03	Регулировочная сварная конструкция вращающегося вала	1	208120440
22	GB/T6170-2000, M8	Гайка M8	1	501040001
23	ТВ40.40.02.01.01	Обратная сварная рама	1	208000122
24	GB/T9074.15-1988, M8×20	Болты и пружинные шайбы M8×20	2	500180013
25	ТА25.40.02-03	Резиновая втулка для уплотнения вращающегося вала	1	203001025
26	ТВ40.40.02-02	Вращающийся вал рулевого колеса	1	215030133
27	GB/T93-1987, 12	Пружинная шайба 12	1	505080004
28	GB/T6170-2000, M12	Гайка M12	1	501040002

ТВ40.40.03 Рулевой механизм в сборе

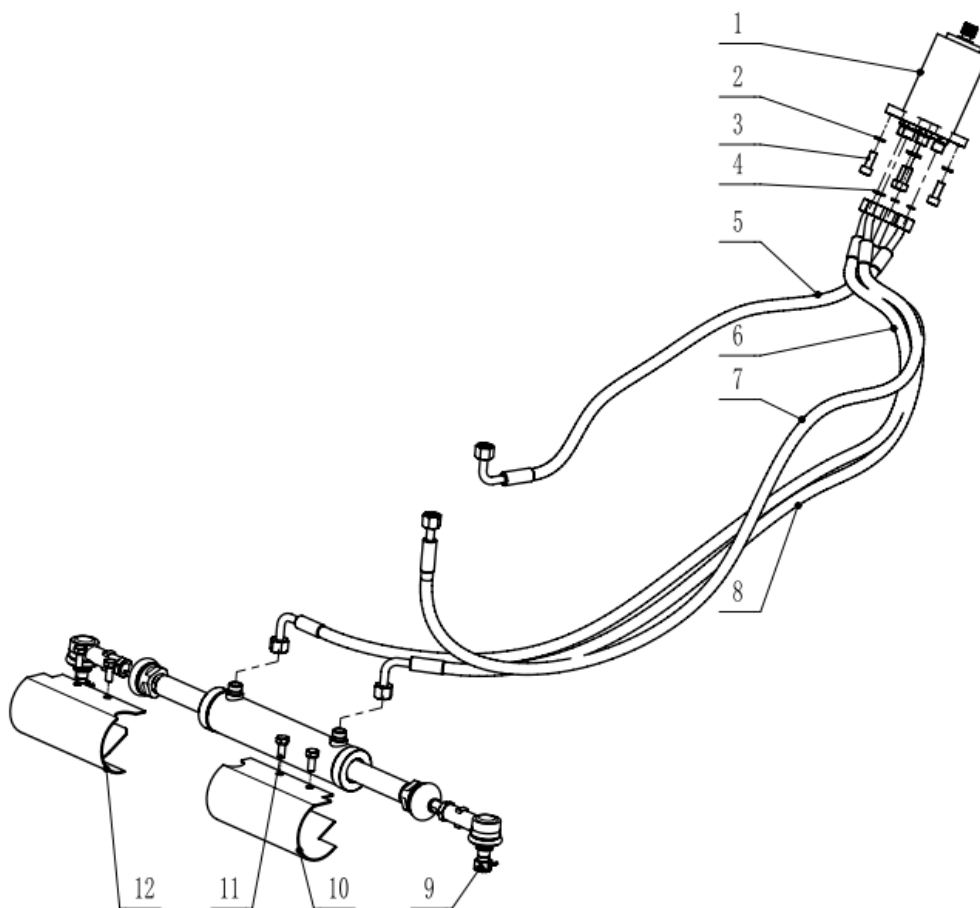

№	Код	Наименование	Количество	Примечание
1	ТВ40.40.03.01	Все гидравлические рулевые механизмы	1	310000019
2	GB/T93-1987.8	Пружинная шайба 8	4	505080001
3	GB/T70.1-2000, M8×20	Винт с шестигранной головкой M8×20	4	502010024
4	GB/T1235-1976, 10×1,9	Кольцо уплотнительное круглого сечения 10×1,9	4	509010019
5	ТВ40.40.03.05	Впускной трубопровод усилителя рулевого управления	1	203001187
6	ТВ40.40.03.04	Левый масляный шланг цилиндра усилителя рулевого управления	1	203001186
7	ТВ40.40.03.06	Возвратный трубопровод усилителя рулевого управления	1	203001188
8	ТВ40.40.03.03	Правый масляный шланг цилиндра с усилителем	1	203001185
9	ТВ40.40.03.02	Узел рулевого цилиндра	1	310000020
10	ТВ40.40.03-01	Левая защитная пластина цилиндра	1	201170566
11	GB/T9074.15-1988, M8×20	Болт и пружинная шайба в сборе M8×20	4	500180013
12	ТВ40.40.03-02	Правая защитная пластина цилиндра	1	201170567

ТВ40.40.03.02 Узел рулевого цилиндра

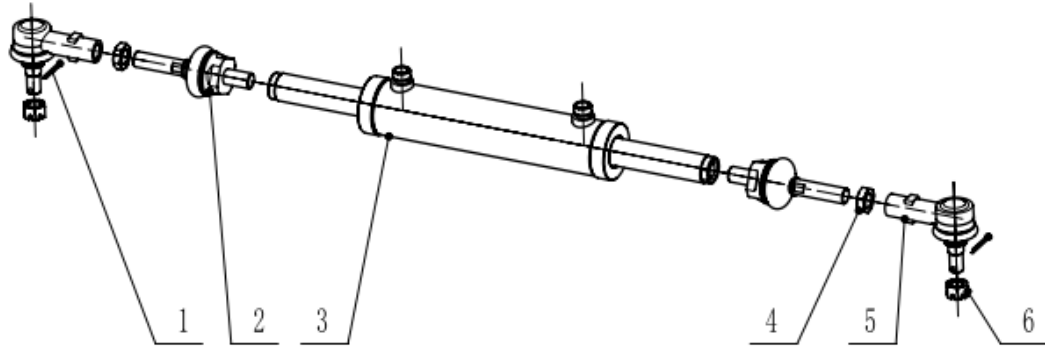

№	Код	Наименование	Количество	Примечание
1	GB/T91-2000, 3,2×28	Шплинт 3,2×28	2	505070026
2	ТВ40.40.03.02.02	Шарнирная головка рулевого механизма	2	211000156
3	ТВ40.40.03.02.01	Гидравлический цилиндр рулевого управления	1	211000155
4	GB/T6173-2000, M14×1,5	Шестигранная тонкая гайка M14×1,5	2	501090001
5	ТВ40.40.03.02.03	L-образная шаровая головка рулевого механизма	2	211000157
6	GB/T9459-1988, M12×1,25	Шестигранная тонкая гайка с пазом M12×1,25	2	501230002

ТВ40.40.06 Парковочный механизм

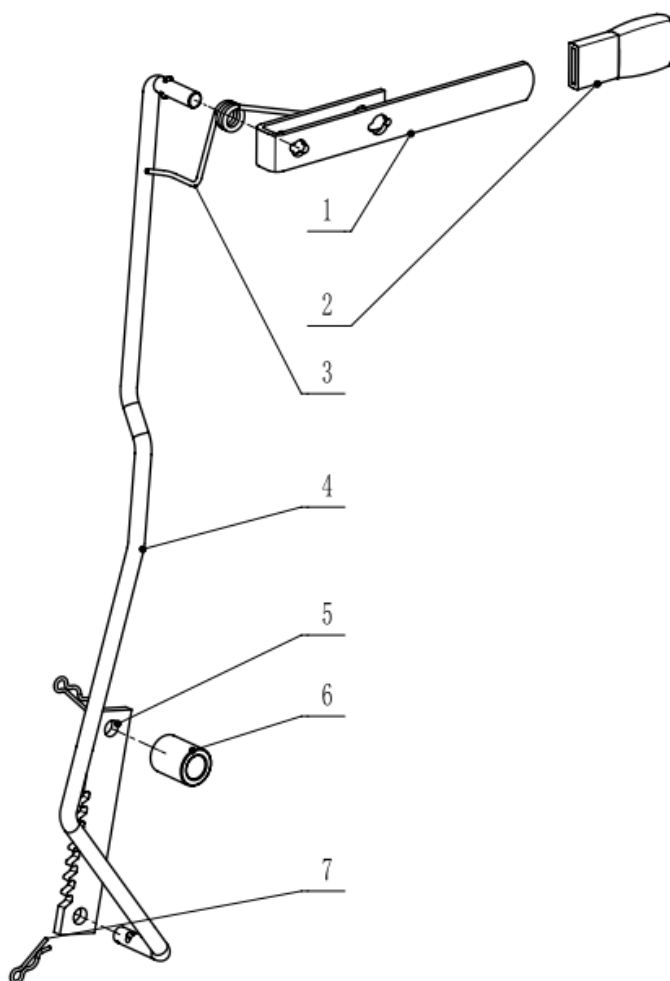

№	Код	Наименование	Количество	Примечание
1	ТВ40.40.06-03	Ручка для парковки	1	201000688
2	ТА25.40.05.01-02	Крышка ручки	1	203001029
3	ТА25.40.06-02	Пружина ручки парковки	1	210000179
4	ТВ40.40.06-01	Парковочная тяга	1	216120115
5	ТА25.40.06-03	Парковочная стойка	1	201000654
6	ТВ40.40.06-02	Распорная втулка стопорного тяги	1	202000270
7	QC/Т623-1999, Q50108	R-образный стопорный штифт Q50108	2	505120001

ТВ40.40.07 Механизм управления высокой/средней/низкой передачей

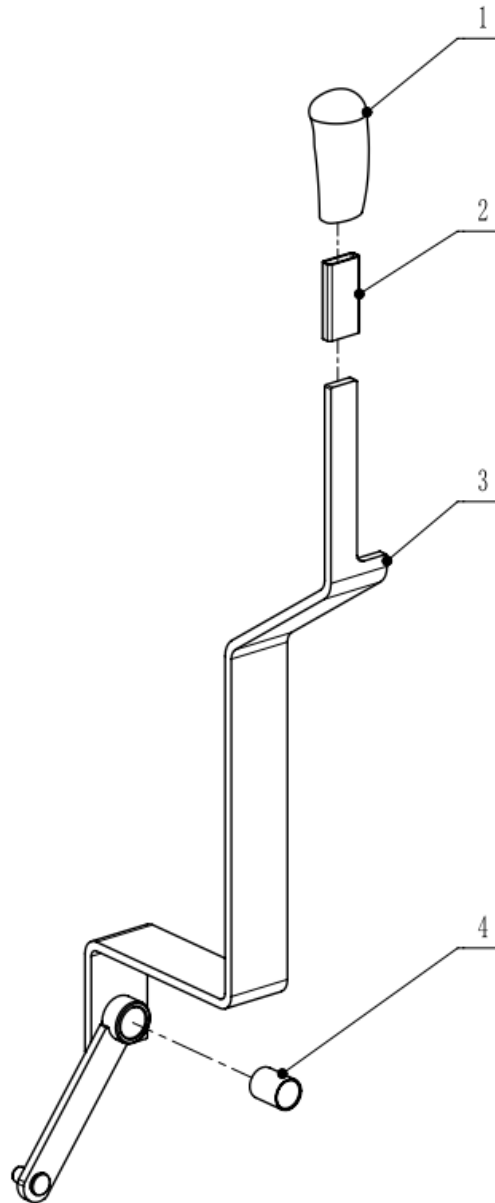

№	Код	Наименование	Количество	Примечание
1	ТА25.40.08-02	Резиновая накладка на ручку	1	203001032
2	ТВ40.40.07-01	Чехол рукоятки	1	203001189
3	ТВ40.40.07.01	Сборный узел высокого/среднего/ низкого давления тяги	1	208170488
4	GB/T 12613.1-2011, 18×20×25	Скользящий подшипник SF-1SN18×20×25	1	508030024

ТВ40.40.08 Механизм управления передней/задней осью ВОМ

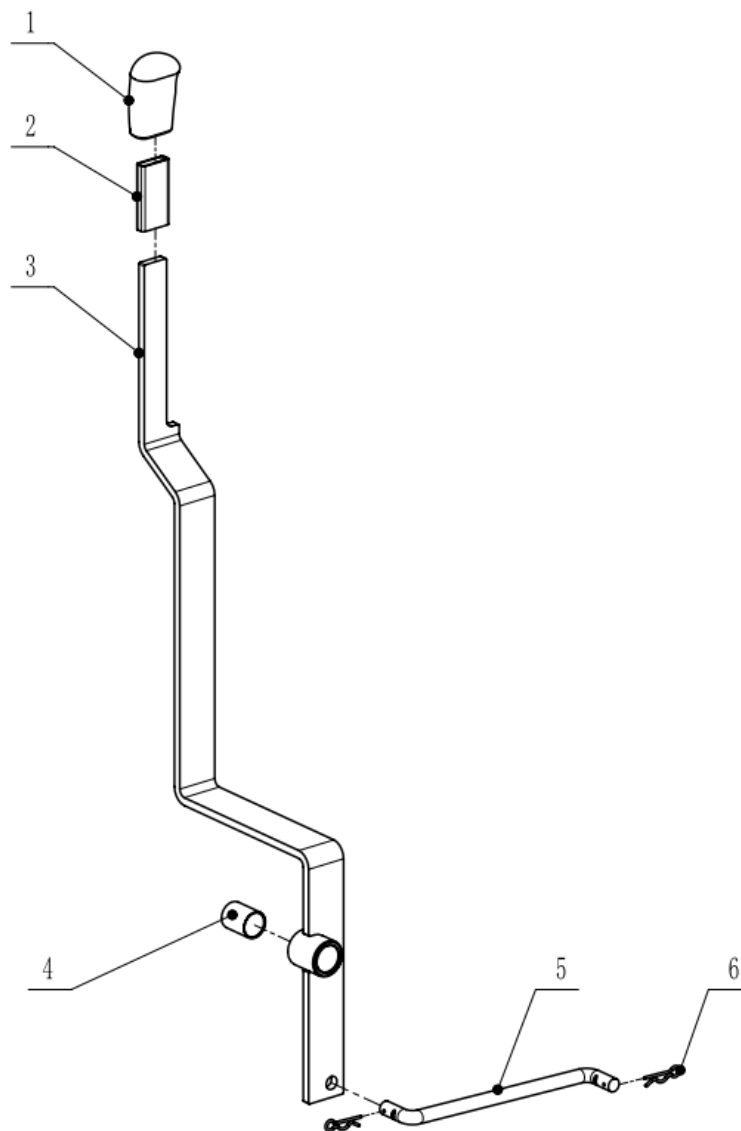

№	Код	Наименование	Количество	Примечание
1	ТА25.40.09-01	Крышка ручки высокой/низкой скорости	1	203001033
2	ТВ40.40.07-01	Чехол ручки	1	203001189
3	ТВ40.40.08.01	Сборный узел передней/задней тяги управления	1	208170489
4	GB/T 12613.1-2011, 18×20×25	Скользящий подшипник SF-1SN18×20×25	1	508030024
5	ТВ40.40.08-01	Соединительная тяга	1	216170038
6	QC/T 623-1999, Q50110	R-образный стопорный штифт Q50110	2	505120002

ТВ40.40.09 Механизм управления предохранительным соединением вала отбора мощности

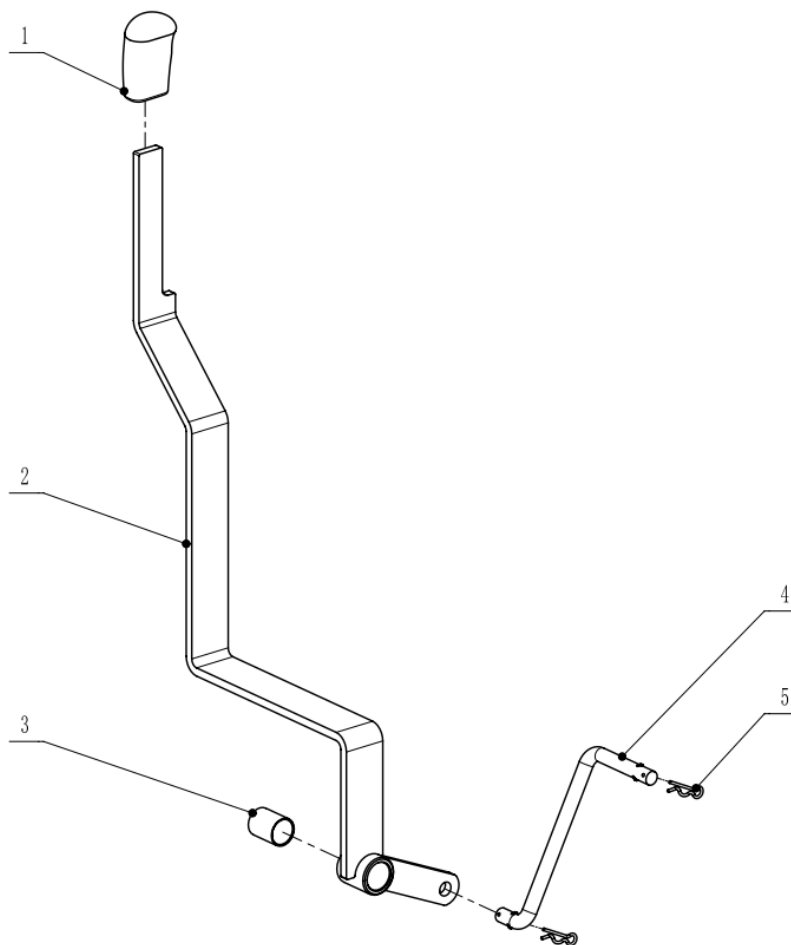

№	Код	Наименование	Количество	Примечание
1	ТА25.40.09-01	Крышка ручки высокой/низкой скорости	1	203001033
2	ТВ40_40.09.01	Сварная тяга предохранительного рычага	1	208170490
3	GB/T 12613.1-2011, 18×20×25	Скользящий подшипник SF-1SN18×20×25	1	508030024
4	ТВ40.40.09-01	Рычаг связи	1	216170039
5	QC/T 623-1999, Q50110	R-образный стопорный штифт Q50110	2	505120002

ТВ40.40.10 Механизм управления тормозной педалью

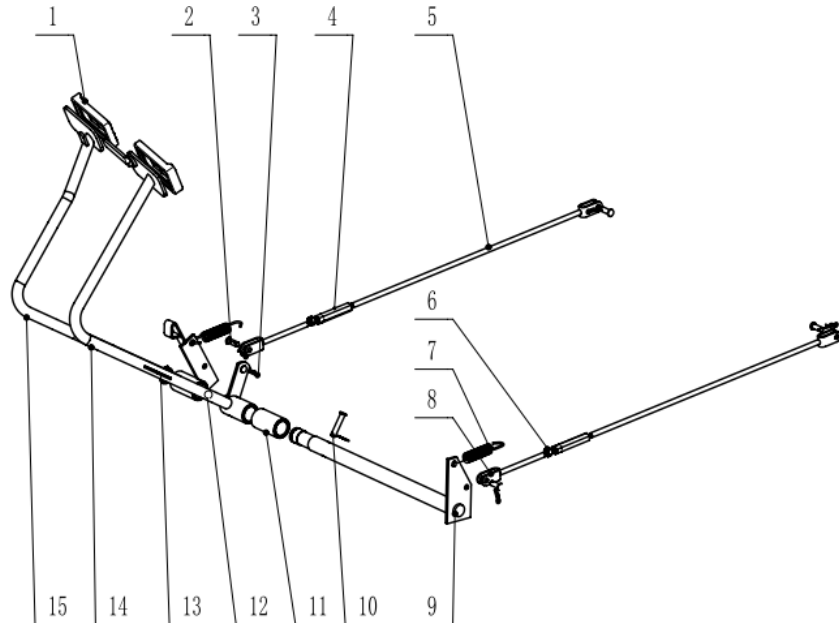

Нет.	Код	Наименование	Количество	Примечание
1	LNC8.05.08-01	Крышка педали	2	203000043
2	GB/T882-2000, В8×22	Штифт В8×22	4	505030028
3	QC/T623-1999, Q50108	R-образный стопорный штифт Q50108	6	505120001
4	ТВ40.40.10-03	Регулировочная гайка	2	299000162
5	ТВ40.40.10.05	Сварная длинная тяга тормоза	2	208120443
6	GB/T6170-2000, М8	Гайка М8	2	501040001
7	ТВ40.40.10-02	Натяжная пружина возврата тормоза	2	210000203
8	ТВ40.40.10.04	Короткая сварная тяга тормоза	2	208120442
9	ТВ40.40.10.03	Сборный узел вращающегося вала тормоза	1	208170493
10	GB/T882-2000, В8×40	Штифтовой вал В8×40	1	505030024
11	ТВ40.40.10-01	Распорная втулка вращающегося вала тормоза	1	202000268
12	GB1153-89,45° М6	Пресс-маслёнка 45° М6	1	599010002
13	GB_T 894.1-1986, 25	Кольцо стопорное упругое для вала 25	1	505050004
14	ТВ40.40.10.01	Левая сварная деталь педали тормоза	1	208170491
15	ТВ40.40.10.02	Сборный узел правой тормозной педали	1	208170492

ТВ40.40.11 Механизм управления HST (1/2)

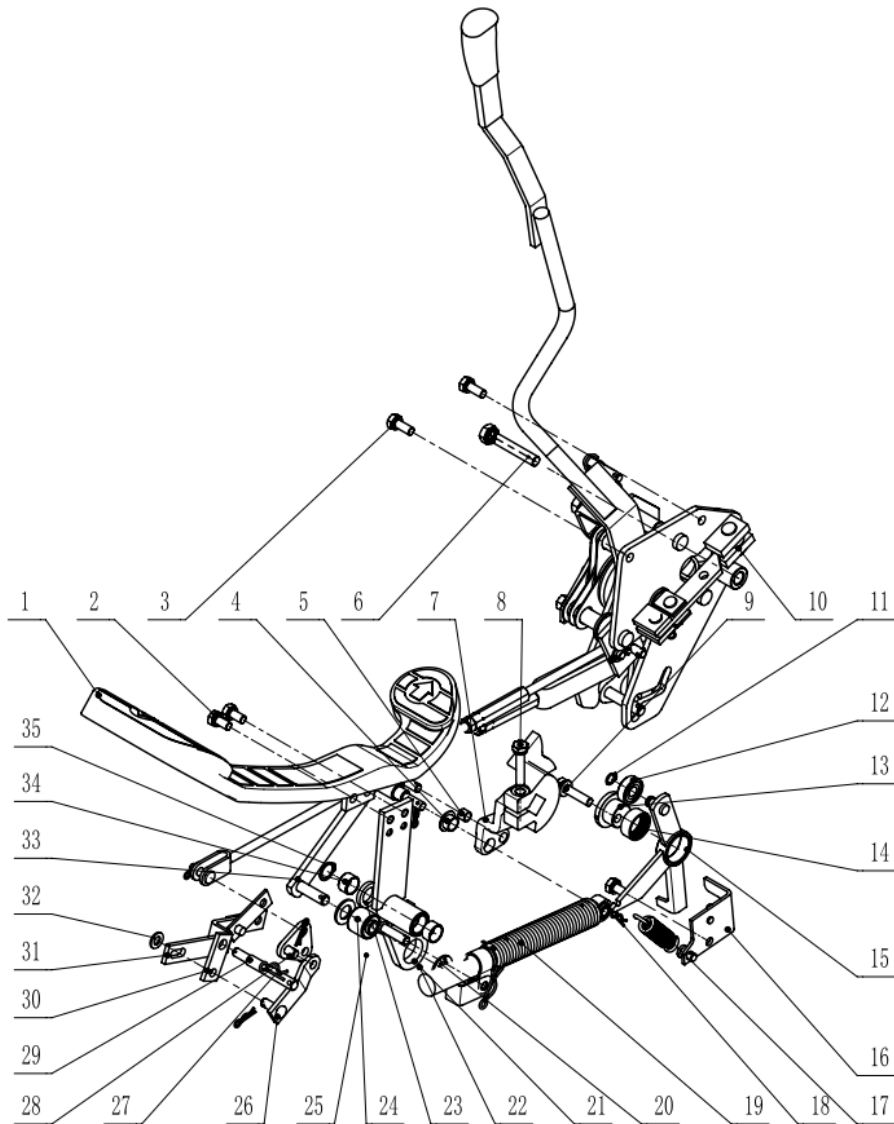

№	Код	Наименование	Количество	Примечание
1	ТВ40.40.11.11	Педадь HST	1	299000185
2	GB/T9074.15-1988, M8×16	Болт и пружинная шайба в сборе M8×16	3	500180007
3	GB/T9074.15-1988, M8×20	Болт в сборе с пружинной шайбой M8×20	2	500180013

ТВ40.40.11 Механизм управления HST (2/2)

Нет.	Код	Наименование	Количество	Примечание
4	ТВ40.40.11.03-03	Подшипник скольжения QFM-1214-08	1	203001194
5	ТВ40.40.11.03-02	Подшипник скольжения QSM-0810-08	1	203001193
6	GB/T9074.15-1988, M10×60	Болты и пружинные шайбы M10×60	1	500180036
7	ТВ40.40.11.03-01	Рокер-арм управления HST	1	215030170
8	GB/T9074.15-1988, M8×40	Болт и пружинная шайба в сборе M8×40	1	500180023
9	GB/T9074.15-1988, M8×35	Болт и пружинная шайба в сборе M8×35	1	500080026
10	ТВ40.40.11.04	Механизм управления ручкой HST	1	300000364
11	GB_T 894.1-1986, 10	Кольцо стопорное упругое для вала 10	1	505050030
12	GB/T276-1994, 6000_2RS	Радиальный шарикоподшипник 6000-2RS	1	508010014
13	ТВ40.40.11-06	Распредвал	1	205000397
14	ТВ40.40.11-07	Амортизирующая втулка	1	203001190
15	ТВ40.40.11.05	Кулачок HST	1	208170494
16	ТВ40.40.11.10	Сварная пластина крепления предохранительного выключателя	1	208120447
17	ТВ40.40.11-01	Натяжная пружина среднего положения	1	210000204
18	QC/T623-1999, Q50108	R-образный стопорный штифт Q50108	4	505120001
19	ТВ40.40.11.09	Демпфер	1	299000184
20	QC/T623-1999, Q50110	R-образный стопорный штифт Q50110	1	505120002
21	ТВ40.40.11.01.01	Крепление педали HST, сварная конструкция вращающегося вала	1	208120469
22	GB/T882-2000, B8×30	Штифтовой вал B8×30	1	505030014
23	ТВ40.40.11-04	Дистанционный охладитель	1	201120690
24	ТВ40.40.11.01.02	Амортизирующая втулка	1	203001233
25	ТВ40.40.11-05	Прокладка 14,2×25×2	2	201000689
26	ТВ40.40.11.07	Сборный узел средней части соединительной пластины	1	208120445
27	QC/T623-1999, Q50116	R-образный стопорный штифт Q50116	2	505120005
28	ТВ40.40.11.08	Цепь соединяющая треугольную сварную конструкцию	1	208120446
29	ТВ40.40.11-03	Передний штифт вала соединительной пластины цепи	1	205000402
30	ТВ40.40.11-02	Передняя часть соединительной пластины цепи	1	201120689
31	ТВ40.40.11.06	Узел соединительной пластины цепи	1	300000365
32	GB/T97.1-2002, 8	Шайба плоская 8	1	503030001
33	ТВ40.40.11.02	Сборный узел тяговой пластины педали HST	1	208120444
34	GB_T 12613-2011	Скользкий подшипник C16×18×10	2	508030030
35	GB/T894.1-1986, 16	Кольцо стопорное упругое для вала 16	1	505050007

ТВ40.40.11.04 Механизм управления HST (1/2)

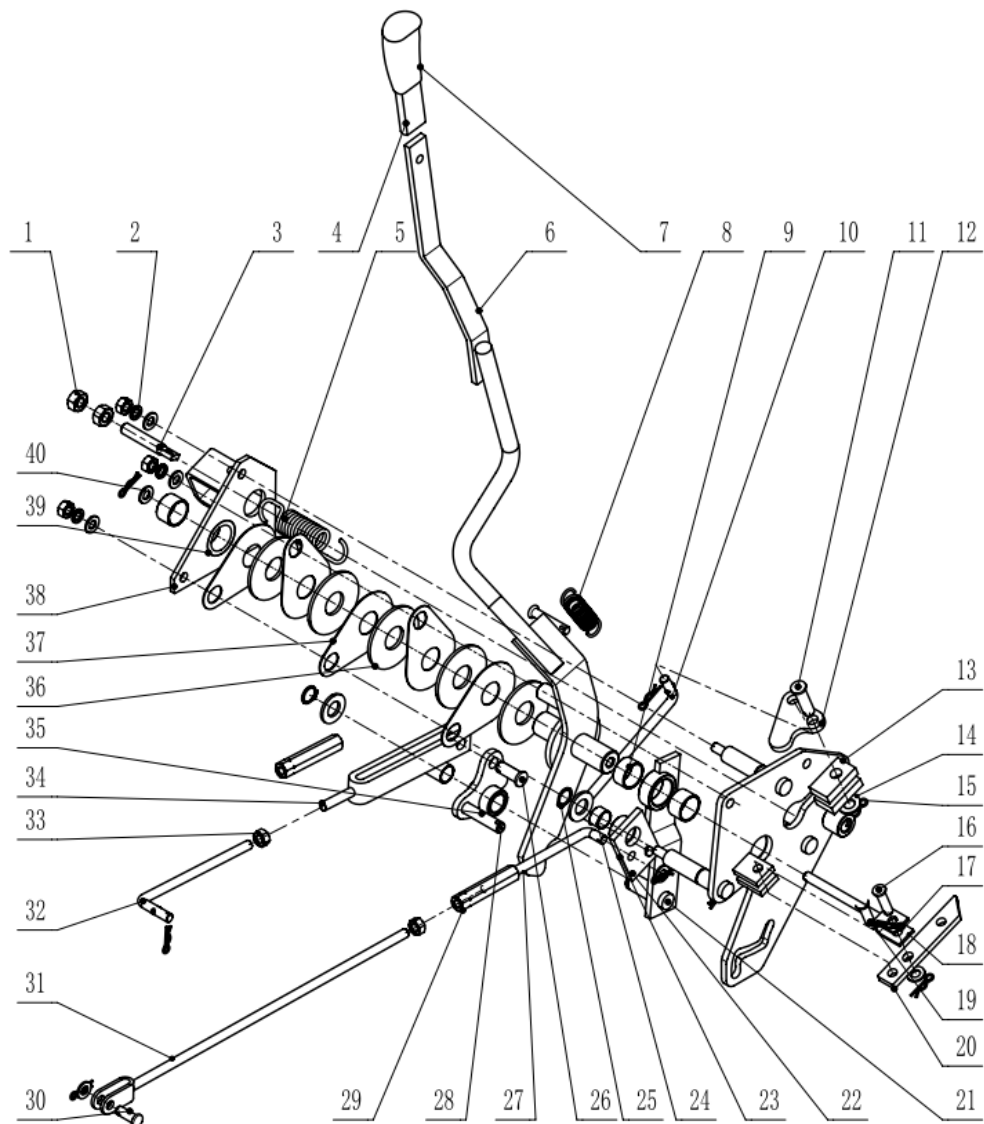

№	Код	Наименование	Количество	Примечание
1	GB/T6170-2000, M10	Гайка M10	2	501040004
2	GB/T93-1987, 8	Пружинная шайба 8	3	505080001
3	ТВ40.40.11.04-06	Демпфирующая натяжная пружина резьбовой тяги	1	216000153
4	ТА25.40.08-01	Двухстенная трубка (ф17,4*ф16*22/55)	1	203001154
5	ТВ40.40.11.04-05	Демпфирующая пружина HST	1	210000205
6	ТВ40.40.11.04.06	Ручка HST сварная конструкция	1	208120453

ТВ40.40.11.04 Механизм управления HST (2/2)

№	Код	Наименование	Количество	Примечание
1	ТА25.55.02-02	Резиновая втулка подъемной ручки	1	203001155
8	ТВ40.40.11.04-07	Пружина натяжения ручки HST	1	210000206
9	GB/T 12613-2011	C22×25×13	1	508030025
10	ТВ40.40.11.04-08	Задняя тяга	1	216120110
11	GB/T882-2000, В10×35	Штифт В10×35	1	505030043
12	ТВ40.40.11.04-04	Задняя тяговая пластина	1	201120693
13	ТВ40.40.11.04.01	Основание сборной конструкции механизма управления ручкой HST	1	208120448
14	GB/T97.1-2002, 10	Шайба плоская 10	1	503030003
15	QC/T623-1999, Q50110	R-образный стопорный штифт Q50110	2	505120002
16	GB/T882-2000, В8×30	Вал штифта В8×30	1	505030014
17	QC/T623-1999, Q50108	R-образный стопорный штифт Q50108	7	505120001
18	ТВ40.40.11.04.07	Сборный узел тяги демпфирующей пружины	1	208120454
19	GB/T882-2000, В8×26	Штифт В8×26	1	505030081
20	ТВ40.40.11.04-03	Натяжная пружина тяговой пластины	1	201120692
21	ТВ40.40.11.04.03	Сборный узел коромысла с фиксированной осью	1	208120450
22	ТВ40.40.11.04.05	Сборный узел передней тяговой пластины	1	208120452
23	GB/T97.1-2002, 14	Шайба плоская 14	2	503030021
24	GB/T 12613-2011	C15×17×10	1	508030017
25	GB/T894.1-1986, 15	Кольцо стопорное упругое для вала 15	2	505050006
26	GB/T882-2000, В10×26	Штифтовой вал В10×26	1	505030070
27	ТВ40.40.11.04-10	Передний конец тяги тормозного механизма HST	1	216120112
28	ТВ40.40.11.04.04	Сборный узел коромысла оси	1	208120451
29	ТВ40.40.10-03	Регулировочная гайка	2	299000162
30	GB/T882-2000, В8×22	Штифт В8×22	1	505030028
31	ТВ40.40.11.04.09	Сварная тяга тормозного механизма HST	1	208120456
32	ТВ40.40.11.04-09	Передний конец тяги ручки HST	1	216120111
33	GB/T6170-2000, М8	Гайка М8	5	501040001
34	ТВ40.40.11.04.08	Сборный узел тяги ручки HST	1	208120455
35	GB/T 12613-2011	C15×17×25	1	508030018
36	ТВ40.40.11.04-02	Фрикционная пластина ручки HST	5	203001192
37	ТВ40.40.11.04-01	Распорная пластина фрикционной пластины ручки HST	5	201120691
38	ТВ40.40.11.04.02	Верхняя крышка механизма управления ручкой HST, сварная конструкция	1	208120449
39	GB/T 12613-2011	C22×25×15	2	508030026
40	GB/T97.1-2002, 8	Шайба плоская 8	7	503030001

ТВ40.41 Узел ВОМ

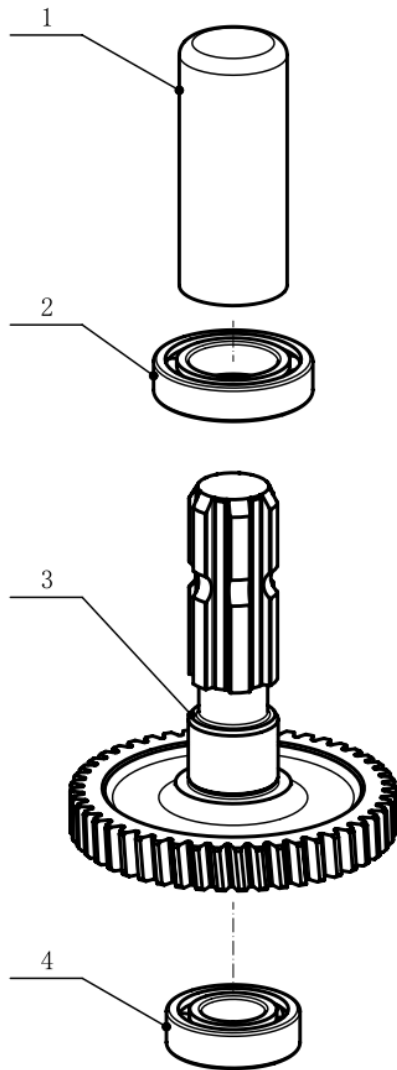

№	Код	Наименование	Количество	Примечание
1	ТС40.38-39	Защитный рукав РТО	1	203001311
2	GB/T276-1994.6007	Радиальный шарикоподшипник 6007	1	508010006
3	ТВ40.41-01	Вал отбора мощности	1	215030164
4	GB/T276-1994, 6205	Радиальный шарикоподшипник 6205	1	508010010

ТВ40.43 Тормозной узел

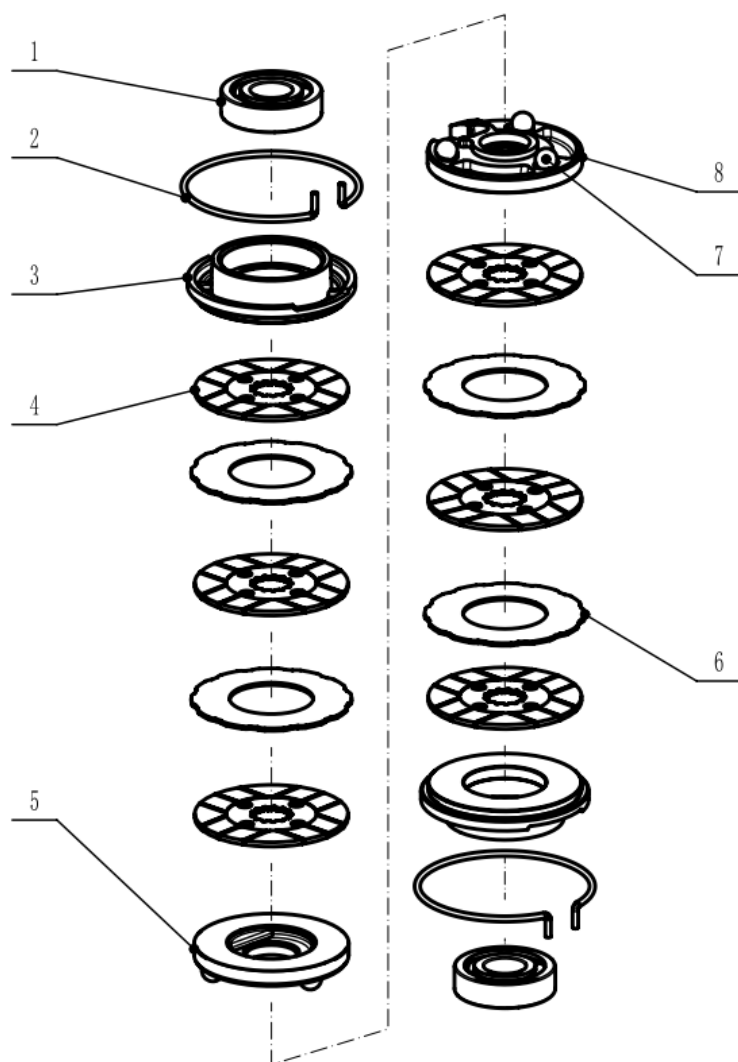

№	Код	Наименование	Количество	Примечание
1	GB/T276-1994, 6306	Радиальный шарикоподшипник 6306	2	508010023
2	ТА25.43-01	Зажим муфты	2	299000141
3	ТВ40.43-05	Крышка сцепления	2	217030028
4	ТА25.43.02	Фрикционная пластина	6	299000142
5	ТА25.43-03	Правый тормозной диск	1	299000143
6	ТА25.43-06	Разделительная пластина	4	299000145
7	GB/T308-2002, 15,8	Стальной шарик 15.8	6	599020006
8	ТА25.43-04	Левый тормозной диск	1	299000144

ТВ40.44 Узел сиденья водителя

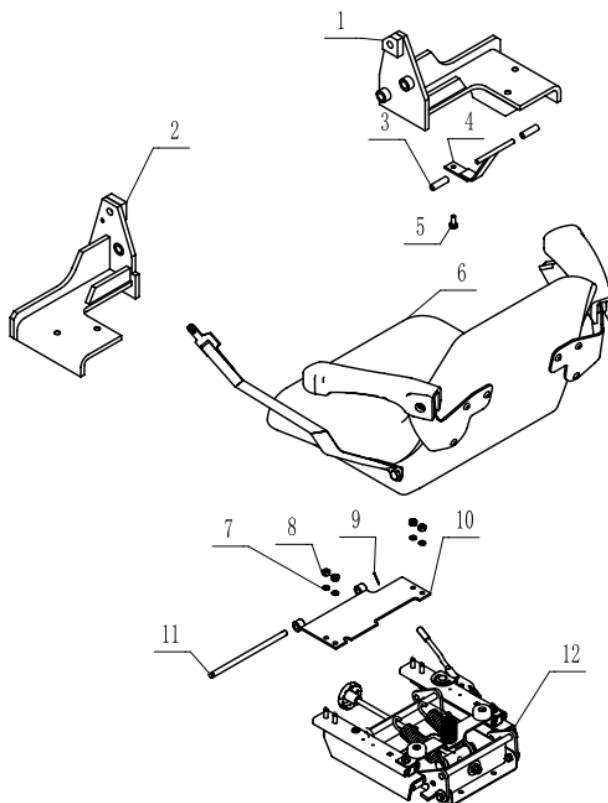

№	Код	Наименование	Количество	Примечание
1	ТВ40.44.04	Правый кронштейн, сварная конструкция	1	208200311
2	ТВ40.44.03	Левая сварная конструкция кронштейна водителя	1	208170504
3	ТВ40.44-06	Резиновая крышка	2	203001231
4	ТВ40.44.05	Кронштейн 07 Сборный	1	208170505
5	GB/T9074.15-1988	Болты с шестигранной головкой и пружинные шайбы М8×20	1	500180013
6	ТВ40.44.01	Узел сиденья водителя	1	
7	GB/T93	Пружинная шайба 8	4	505080001
8	GB/T6170-2000	Гайка шестигранная М8	4	501040001
9	GB/T91-2000	Шплинт 1,8×20	1	505070035
10	ТВ40.44.02	Сварная пластина крепления сиденья водителя	1	208170503
11	ТВ40.44-15	Вал крепления водительского сиденья	1	205120122
12	ТВ40.44.09	Кронштейн для регулировки сиденья в сборе	1	

ТВ40.44.09 Кронштейн для регулировки сиденья в сборе

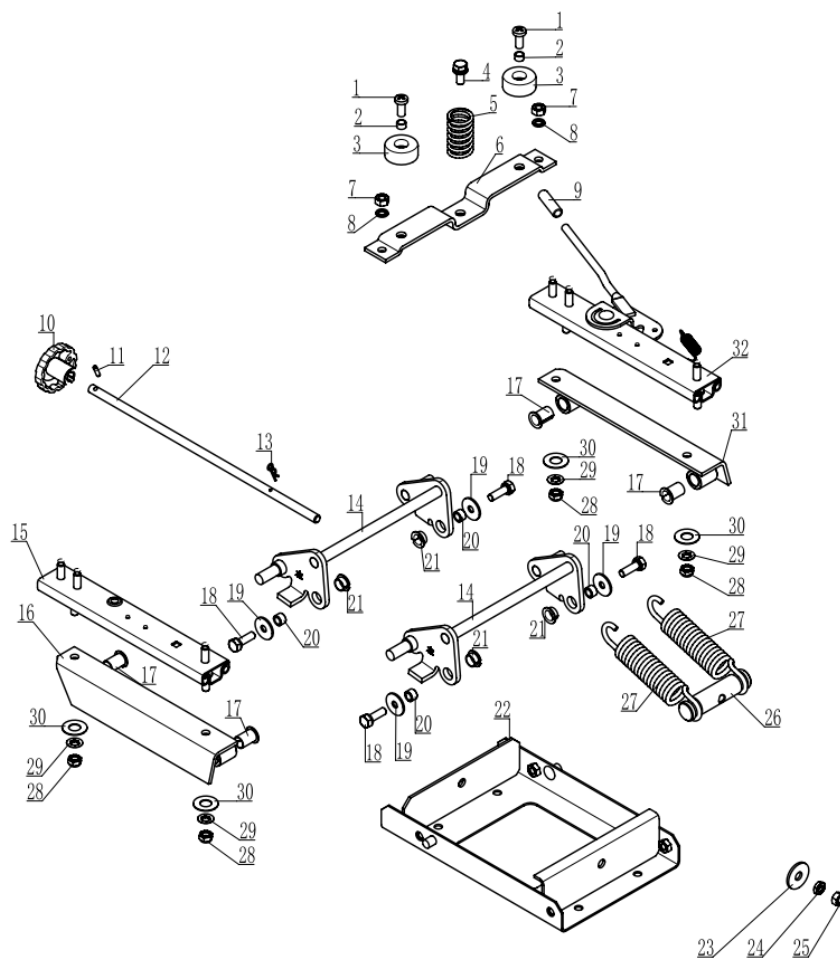

ТВ40.44.09 Кронштейн для регулировки сиденья в сборе

№	Код	Название	Количество	Примечание
1	GB/T823-2000	Винт с поперечным углублением и полукруглой головкой М4×8	2	502050026
2	ТВ40.44.09-10	Круглая втулка 10×8×6	2	202000258
3	ТВ40.44.09-09	Амортизирующая прокладка кронштейна сиденья	2	203001230
4	GB/T 9074.17-1988	Болт в сборе с пружинной и плоской шайбой М8×20	1	500080005
5	ТВ40.44.09-11	Пружина	1	210000213
6	ТВ40.44.09.01	Кронштейн А Сборный	1	208120467
7	GB/T6170	Гайка шестигранная М8	2	501040001
8	GB/T93	Пружинная шайба 8	2	505080001
9	ТВ40.44.09.03-02	Крышка ручки	1	203001232
10	ТВ40.44.09-04	Ручка регулировочного стержня сиденья	1	203001229
11	GB/T879.2	Эластичный цилиндрический штифт 4×15	1	505170002
12	ТВ40.44.09-01	Шток регулировки сиденья	1	216000154
13	QC/T 623-1999	Штифт типа В Q50108	1	505120001
14	ТВ40.44.09.07	Сборный соединитель основания рельса	2	208170509
15	ТВ40.44.09.02	Сборный узел левой направляющей сиденья	1	303000189
16	ТВ40.44.09.04	Левая сварная конструкция основания направляющей	1	208170506
17	ТВ40.44.09-06	Износостойкая втулка	4	202000255
18	GB/T 9074.15-1988	Болт и пружинная шайба в сборе М8×25	4	500180011
19	ТВ40.44.09-07	Плоская шайба 26×8×2	4	202000256
20	ТВ40.44.09-05	Цилиндрическая втулка 12×8×7,5	4	202000254
21	ТВ40.44.09-08	Износостойкая втулка	4	202000257
22	ТВ40.44.09.06	Сборный узел основания кронштейна сиденья	1	208170508
23	GB/T 96.2	Шайба плоская увеличенная 10	1	503020012
24	GB/T6172.1	Гайка М10-LH	1	501170006
25	GB/T6170	Гайка М10-LH	1	501040007

ТВ40.44.09 Кронштейн для регулировки сиденья в сборе

№	Код	Наименование	Количество	Примечание
26	ТВ40.44.09-02	Пружинное седло регулировочного стержня сиденья	1	216000155
27	ТВ40.44.09-03	Пружина штока регулировки сиденья	2	210000212
28	GB/T889.1	Гайка шестигранная самоконтрящаяся М8	2	501110002
29	JIS B1216-2006	Шайба плоская 8	2	505130003
30	ТВ40.44.09.02-01	Плоская шайба 27×13×1	2	201120699
31	ТВ40.44.09.05	Правая сварная рельса	1	208170507
32	ТВ40.44.09.03	Правый узел направляющей сиденья	1	303000190

ТВ40.44.09.02 Левая направляющая сиденья в сборе

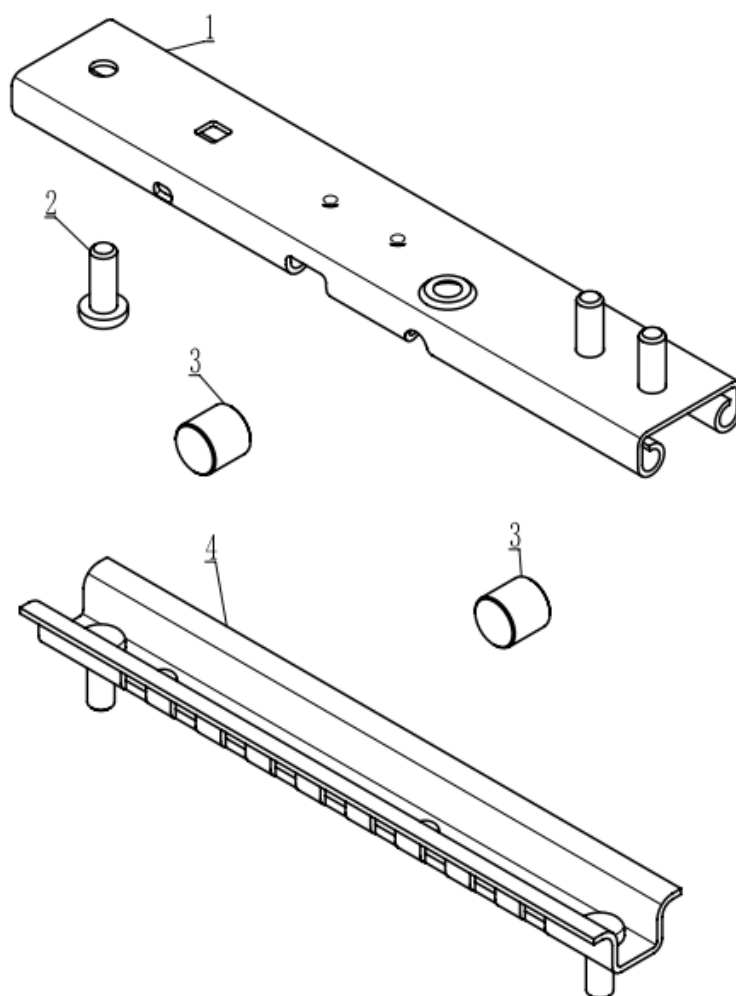

№	Код	Наименование	Количество	Примечание
1	ТВ40.44.09.02.01	Верхняя сварная конструкция	1	208170510
2	ТВ40.44.09.02.01-02	Клепанный винт М8×25	1	205000400
3	ТВ40.44.09.02-03	Штифтовой ролик	2	205120124
4	ТВ40.44.09.02.02	Нижняя сварная конструкция	1	208170511

ТВ40.44.09.03 Правая направляющая сиденья в сборе

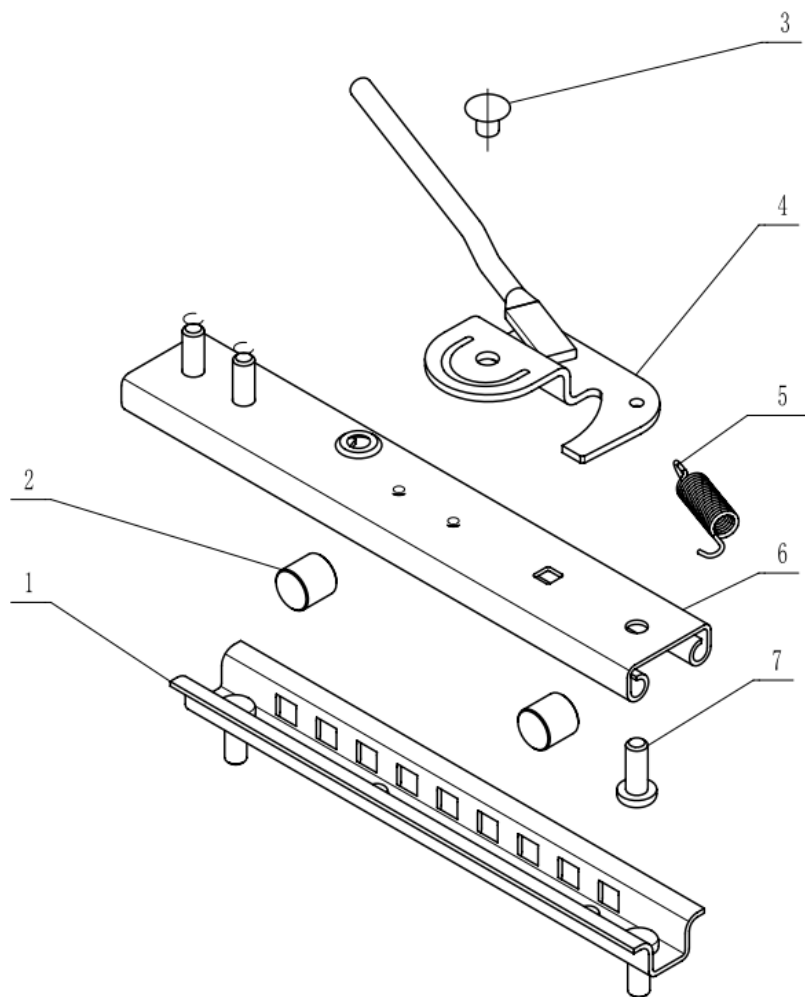

№	Код	Наименование	Количество	Примечание
1	ТВ40.44.09.02.02	Нижняя сварная конструкция	1	208170511
2	ТВ40.44.09.02-03	Штифтовой ролик	2	205120124
3	GB/T872-1986	Заклепка 8×9	1	506030001
4	ТВ40.44.09.03.01	Сборный узел ручки регулировки кронштейна сиденья	1	208170512
5	ТВ40.44.09.03-01	Пружина	1	210000214
6	ТВ40.44.09.02.01	Верхняя сварная конструкция	1	208170510
7	ТВ40.44.09.02.01-02	Сборный винт М8×20	1	205000400

ТВ40.46 Узел ROPS

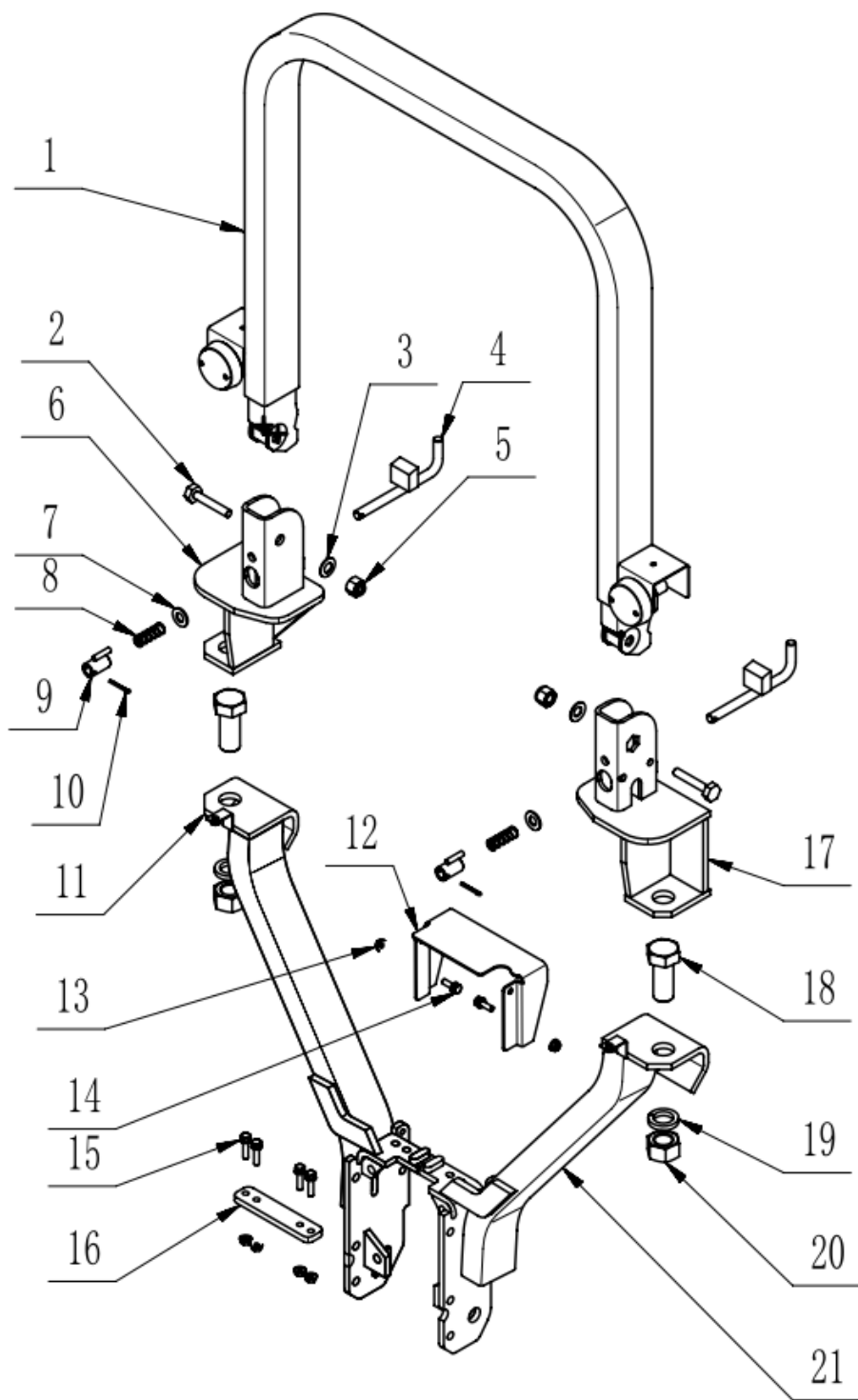

ТВ40.46 Узел ROPS

№	Код	Наименование	Количество	Примечание
1	ТВ25.46.03	Верхняя опора ROPS	1	202170010
2	GB/T5785-2000	Болт с шестигранной головкой M16×1,5×70	2	500140009
3	GB/T955-1987	Гофрированная упругая шайба 16×31×1,6	2	503060002
4	ТА25.46.01-01	Ручка механизма управления ROPS	2	201021714
5	GB/T889.2-2000	Гайка шестигранная самоконтрящаяся M16×1,5	2	501200002
6	ТВ40.46.04	Сборный узел правого крепления ROPS	1	208130005
1	ТА25.46.01-03	Плоская шайба 15×30×2,5	2	201021716
8	ТА25.46.01-04	Пружина сжатия механизма управления ROPS	2	201021717
9	ТА25.46.01-02	Направляющий элемент механизма управления ROPS	2	201021715
10	GB/T91-2000	Шплинт 4×30	2	505070032
11	ТВ40.46.02	Сборный узел правой опорной стрелы ROPS	1	208130003
12	ТВ40.46.05-01	Ограждение вала отбора мощности	1	201130470
13	GB/T6177.1-2000	Гайка шестигранная с фланцем M8	6	500080003
14	GB/T9074.17-1988, M8×25, ss	Болт в сборе с пружинной и плоской шайбой M8×25	2	530000018
15	GB/T9074.17-1988	Болт в сборе с пружинной и плоской шайбой M8×35	4	
16	ТВ40.46-01	Соединительная пластина	1	
17	ТВ40.46.03	Левая сварная деталь крепления ROPS	1	208130004
18	GB/T5780	Болт с шестигранной головкой M30×70	2	500020070
19	GB/T93	Пружинная шайба 30	2	505080015
20	GB/T6170	Гайка шестигранная типа 1 M30	2	501040020
21	ТВ40.46.01	Сборный узел левого опорного кронштейна ROPS	1	208130002

ТВ40.46.05 Защитный кожух вала отбора мощности в сборе

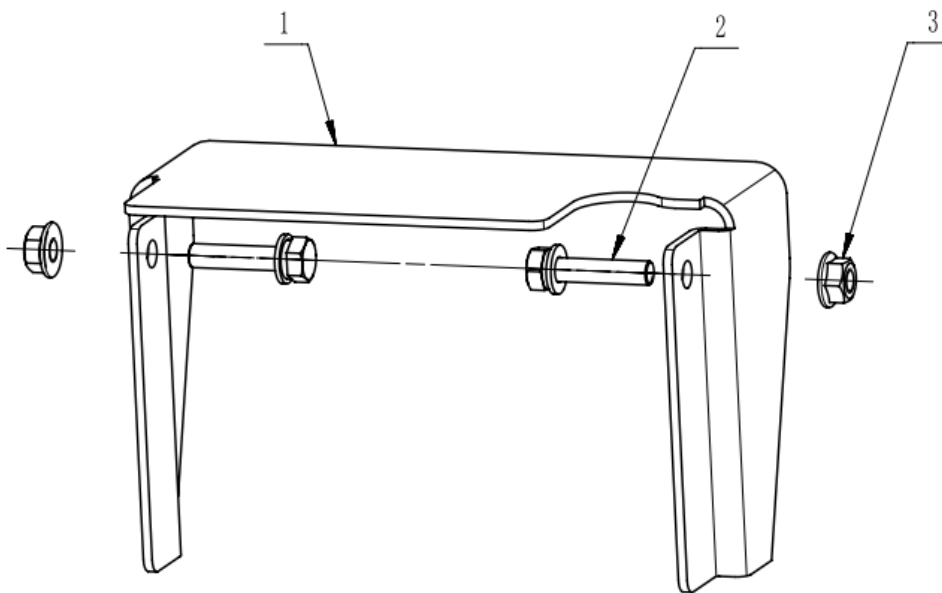

№	Код	Наименование	Количество	Примечание
1	ТВ40.46.05-01	Защита вала отбора мощности	1	201130470
2	GB/T9074.17-1988	Болт в сборе с пружинной и плоской шайбой М8×35	2	500080003
3	GB/T6177.1-2000	Гайка шестигранная с фланцем М8	2	530000018

ТВ40.47 Узел кузова (III)

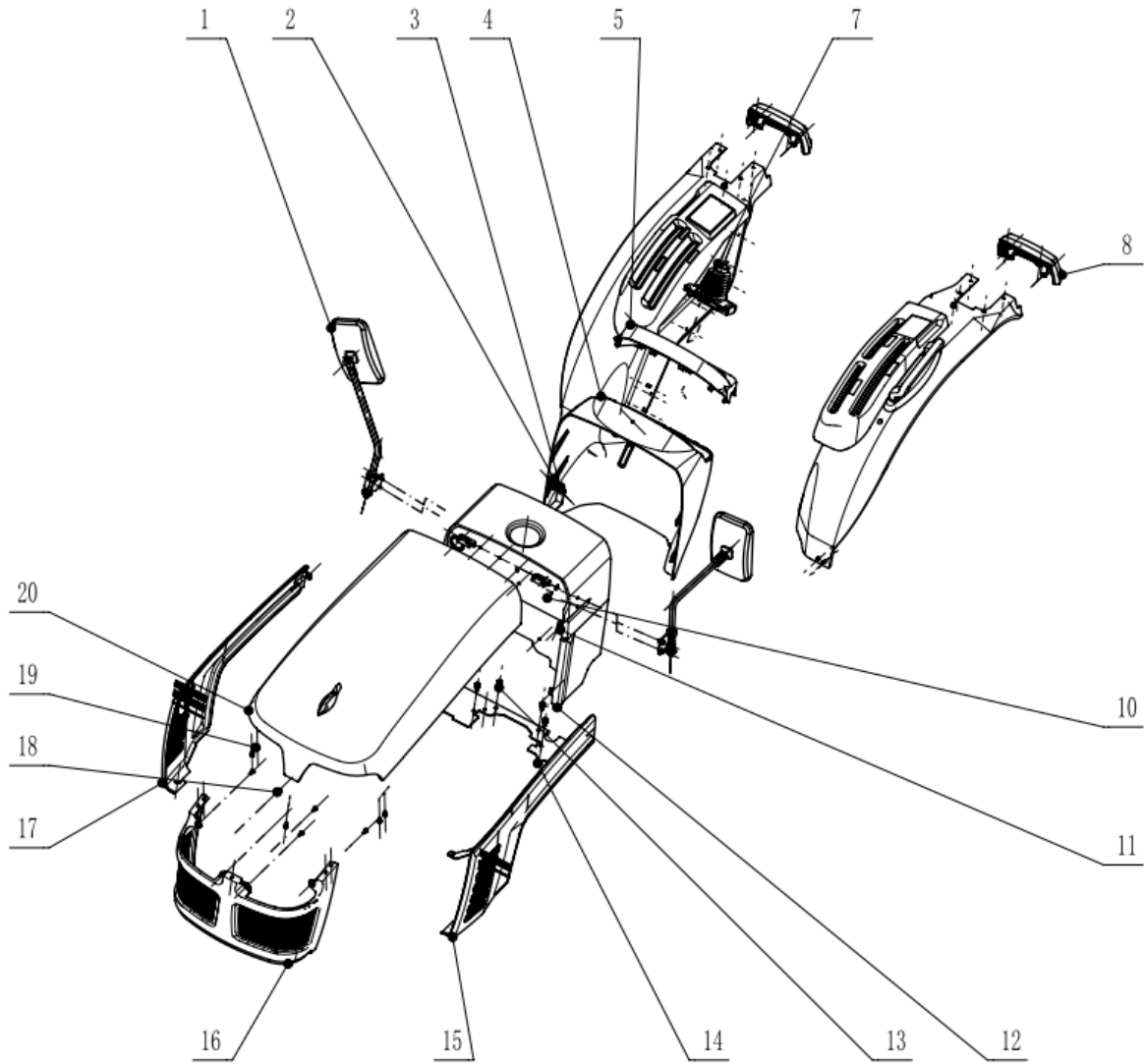

ТВ40.47 Узел крышки (III)

№	Код	Наименование	Количество	Примечание
1	ТВ40.47.15	Зеркало заднего вида в сборе	2	303000186
2	LNC8.03.06-13	Болт ручки М6×15	1	203000031
3	GB/T97.1-2002, 8	Шайба плоская 8	2	503030001
4	ТВ40.47-03	Нижняя крышка	1	203001203
5	ТВ40.47-01	Приборная панель	1	203001201
6	ТВ40.47.02	Правый задний крыльчатый узел	1	303000179
7	ТВ40.47-02	Гофрированная втулка рулевого вала	1	203001202
8	ТВ40.47.11	Сборка заднего фонаря	2	303000184
9	ТВ40.47.01	Левый задний узел	1	303000178
10	GB/T91-2000, 2×25	Шплинт 2×25	1	505070007
11	ТА25.50.07-02	Амортизирующая втулка кронштейна топливного бака	2	201000656
12	ТВ40.47.10	Средняя перегородка в сборе	1	303000183
13	GB/T9074.17-1988, М8×20	Болт в сборе с пружинной и плоской шайбой М8×20	4	500080005
14	ТВ40.47-04	Опорная база средней перегородки	1	201170568
15	ТВ40.47.07	Левая сторона Сборный конструкции	1	208200300
16	ТВ40.47.05А	Передняя решетка в сборе	1	203001210
17	ТВ40.47.08	Правая сторона Сборный конструкции	1	208200301
18	QC/T 826, М6×16.prt	Крестообразный винт с потайной головкой, пружинная шайба и плоская шайба М6×16	6	502030016
19	GB/T9074.17-1988, М6×16	Комбинация болта и пружинной шайбы, плоская шайба М6×16	5	500080008
20	ТВ40.47.06	Крышка в сборе	1	303000182

ТВ40.47.01 Левый задний узел крыла

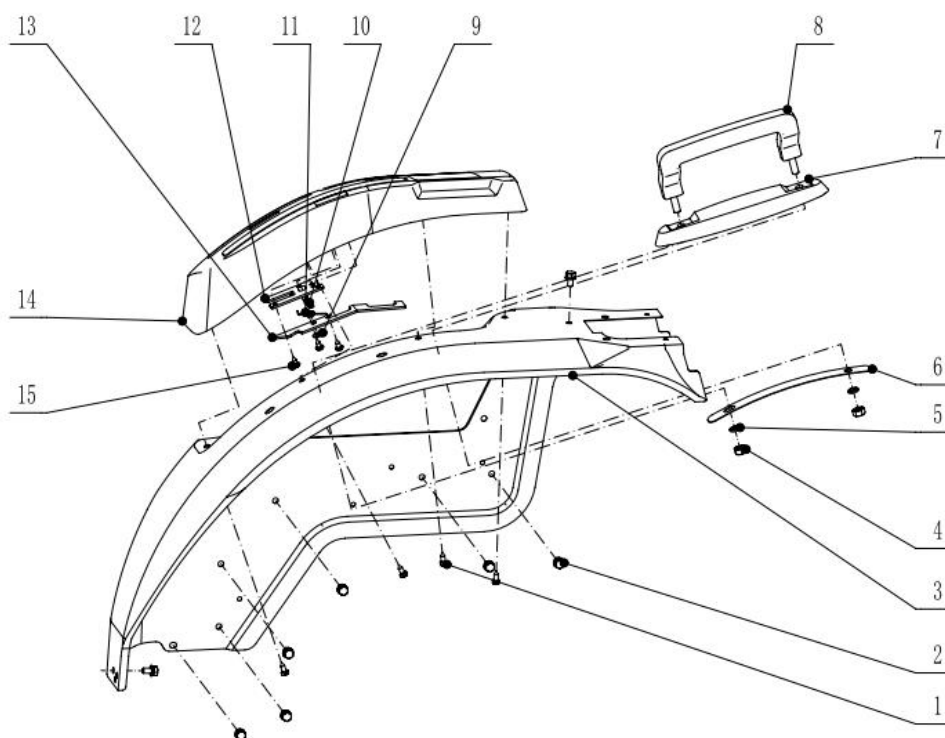

№	Код	Наименование	Количество	Примечание
1	GB/T5285-1985, ST6.3×16-C	Винт с шестигранной головкой ST6.3×16-C	4	502010025
2	GB/T9074.17-1988, 118×16	Болт в сборе с пружинной и плоской шайбой М8×16	8	500080004
3	ТВ40.47.01-01	Левое заднее крыло	1	201200040
4	GB/T6170-2000, М10	Гайка М10	2	501040004
5	GB/T93-1987, 10	Пружинная шайба 10	2	505080003
6	ТВ40.47-06	Нижняя прокладка поручня	1	201022648
7	ТВ40.47-05	Верхний соединитель поручня	1	203001357
8	ТА25_47.01.02	Ручка панели управления	1	203001055
9	GB/T97.1-2002, 8	Шайба плоская 8	1	503030001
10	QC/T623-1999, Q50108	R-образный стопорный штифт Q50108	1	505120001
11	ТВ40.47.01-03	Торсионная пружина пластины редуктора отбора мощности	1	210000211
12	ТВ40.47.01.01	Сварная опора пластины редуктора ВОМ	1	208120464
13	ТВ40.47.01-04	Пластина редуктора РТО	1	201120695
14	ТВ40.47.01-02	Левая панель управления	1	203001226
15	GB_T845_CZ-1985 ST6.3×13	Винт с потайной головкой и крестообразным углублением ST6.3×13-CZ	3	502100016

ТВ40.47.02 Правый задний узел крыла

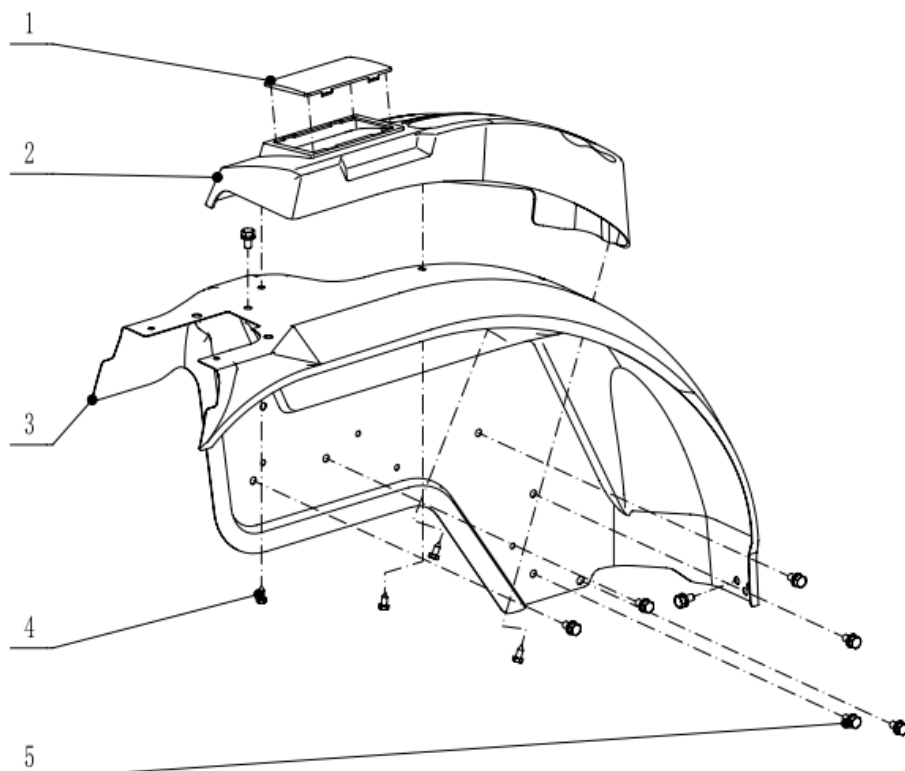

№	Код	Наименование	Количество	Примечание
1	ТВ40.47.02-03	Правая крышка панели управления	1	203001228
2	ТВ40.47.02-02	Правая панель управления	1	203001227
3	ТВ40.47.02-01	Правое заднее крыло	1	201200041
4	GB/T5285-1985, ST6.3×16-C	Винт с шестигранной головкой ST6.3×16-C	4	502010025
5	GB/T9074.17-1988, M8×16	Болт в сборе с пружинной и плоской шайбой M8×16	8	500080004

ТВ40.47.03 Левая панель в сборе

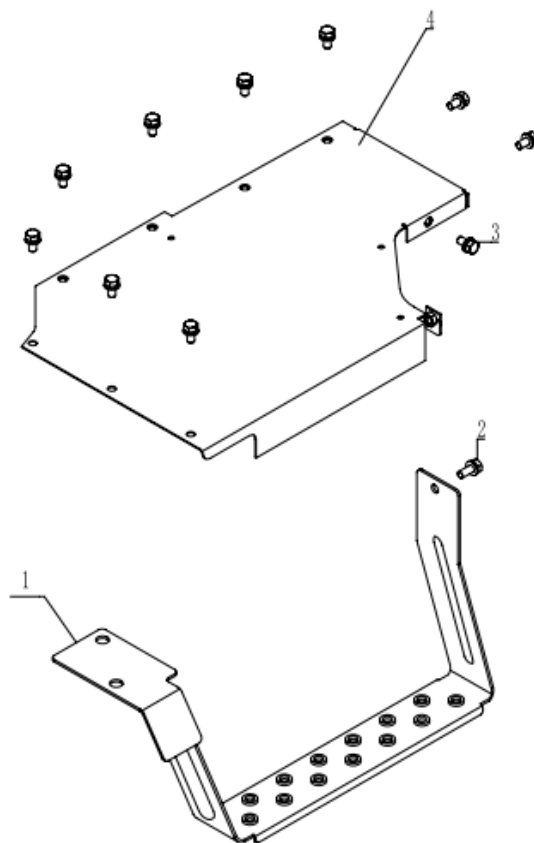

№	Код	Наименование	Количество	Примечание
1	ТВ40.47.03.02	Левая сварная панель	1	208170498
2	GB/T9074.17-1988, M8×20, нержавеющая сталь	Болт в сборе с пружинной и плоской шайбой M8×20	1	500080005
3	GB/T9074.17-1988, M8×16, ss	Комбинация болта и пружинной шайбы, плоская шайба M8×16	10	500080020
4	ТВ40.47.03.01	Левая сварная панель	1	208170499

ТВ40.47.04 Правая панель в сборе

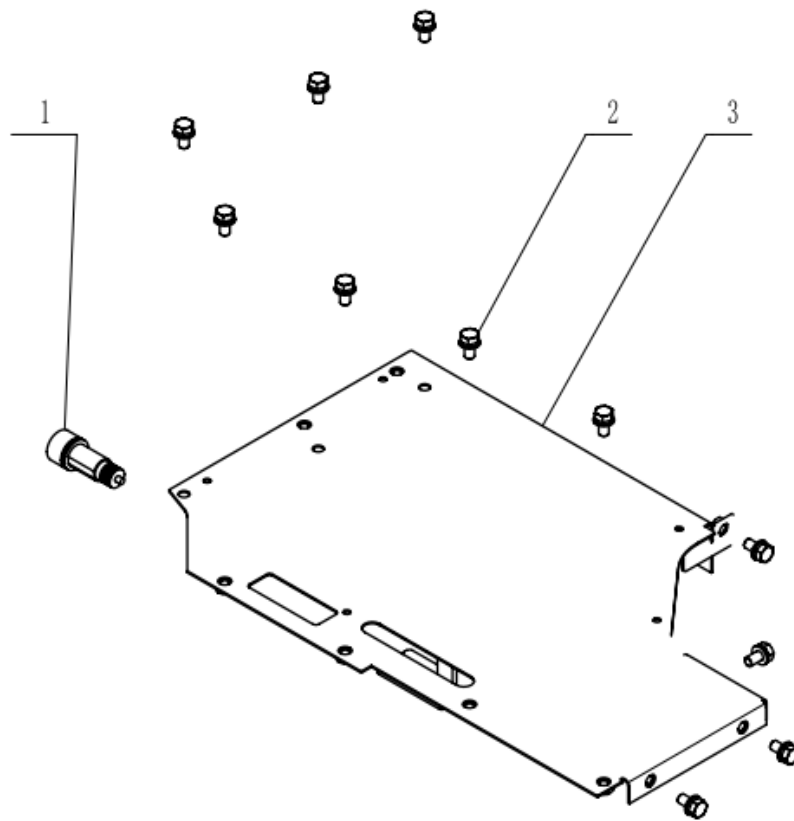

№	Код	Наименование	Количество	Примечание
1	LNC8.08.04.06	Предохранительный выключатель	1	212000005
2	GB/T9074.17-1988, M8×16, нержавеющая сталь	Болт в сборе с пружинной и плоской шайбой M8×16	11	500080020
3	ТВ40.47.04.01	Правая сварная педаль	1	208170500

ТВ40.47.05А Передняя решетка в сборе

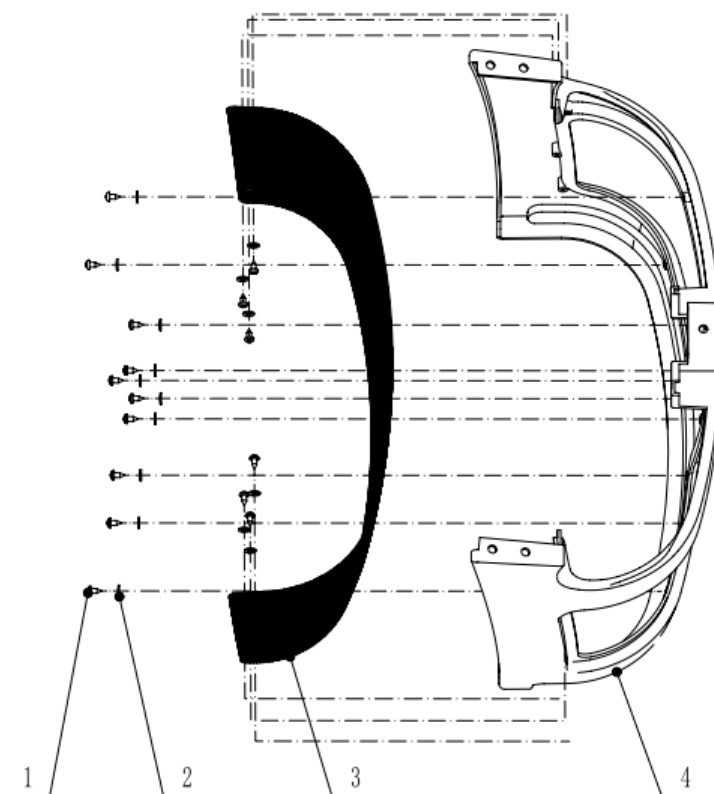

№	Код	Наименование	Количество	Примечание
1	GB/T845-1985 ST4.2×9.5_CZ	Винт с потайной головкой и крестообразным углублением ST4.2×9.5_CZ	16	502100009
2	GB/T97.1-2002, 5	Шайба плоская 5	16	503030010
3	ТВ40.47.05А-02	Сетка передней решетки	1	201022567
4	ТВ40.47.05А-01	Передняя решетка	1	203001210

ТВ40.47.06 Капот в сборе

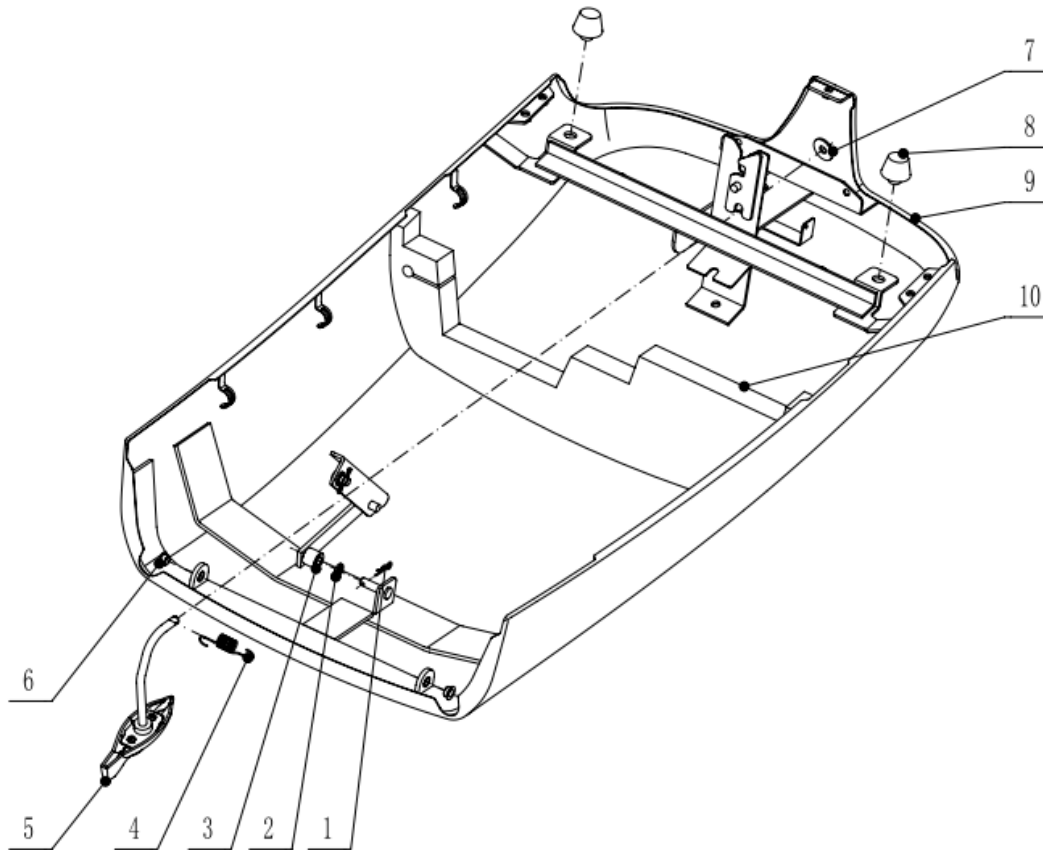

№	Код	Наименование	Количество	Примечание
1	QC/T623-1999, Q50108	R-образный стопорный штифт Q50108	1	505120001
2	JB/T982-1977, 8	Шайба уплотнительная комбинированная 8	1	503040005
3	ТВ40.47.06.03	Узел опорной штанги кожуха	1	299000190
4	ТВ40.47.06-04	Натяжная пружина капота	1	210000209
5	ТВ40.47.06.02	Узел переключателя капота	1	299000189
6	ТВ40.47.06-01	Износостойкая втулка 8×10×6	2	203001215
7	GB/T96.1-2002, 8	Шайба плоская увеличенная 8	1	503020001
8	ТВ40.47.06-03	Амортизирующий штифт кожуха	2	203001217
9	ТВ40.47.06.01	Сборный узел капота	1	208200308
10	ТВ40.47.06-02	Утеплитель со средней теплоизоляцией	1	203001216

ТВ40.47.10 Средняя перегородка в сборе

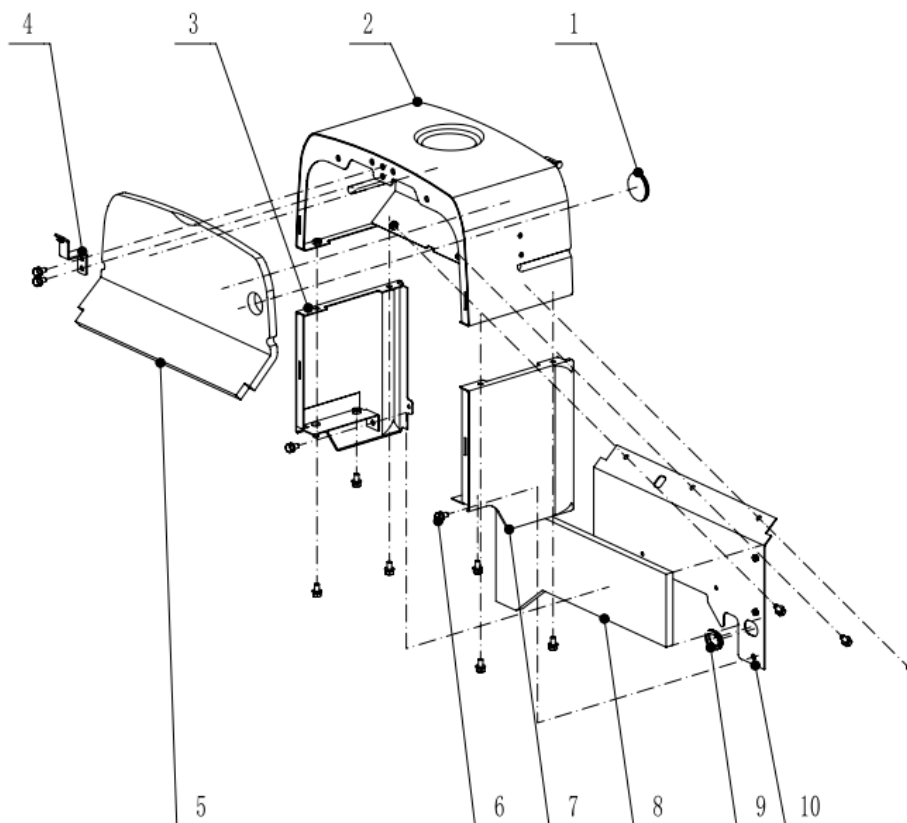

№	Код	Наименование	Количество	Примечание
1	ТВ40.47.10-06	Средняя защитная катушка перегородки	1	203001213
2	ТВ40.47.10.01	Средний Сборный узел перегородки	1	208200303
3	ТВ40.47.10.03	Средний разделитель, левый отбойник, Сборный узел	1	208200305
4	ТВ40.47.10.05	Сборный узел нижнего кронштейна крышки прибора	1	208200307
5	ТВ40.47.10-04	Средняя перегородка с теплоизоляцией из хлопка	1	203001211
6	GB/T9074.17-1988, M8×16	Болт в сборе с пружинной и плоской шайбой M8×16	13	500080004
7	ТВ40.47.10.02	Крышка правой перегородки	1	208200304
8	ТВ40.47.10-05	Нижняя средняя перегородка с теплоизоляцией из хлопка	1	203001212
9	ТВ40.47.10-07	Нижняя защитная пластина катушки	1	203001214
10	ТВ40.47.10.04	Нижняя средняя перегородка сборки	1	208200306

ТВ40.47.11 Сборка заднего фонаря

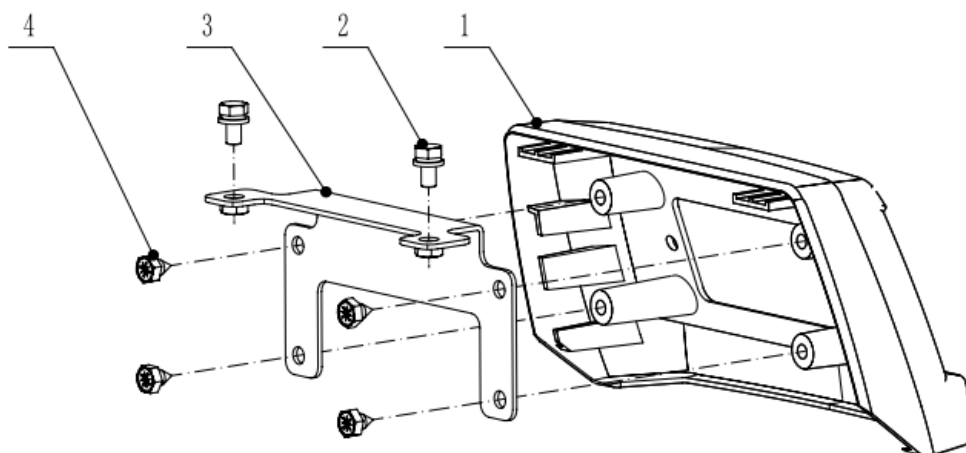

№	Код	Наименование	Количество	Примечание
1	ТВ40.47.11-01	Основание заднего фонаря	1	203001222
2	GB/T9074.17-1988, M6×12	Болт в сборе с пружинной и плоской шайбой M6×12	2	500080002
3	ТВ40.47.11.01	Сборный узел кронштейна заднего фонаря	1	208120463
4	GB/T5285-1985, ST6.3×9.5-C	Винт с шестигранной головкой ST6.3×9.5-C	4	502010026

ТВ40.47.13 Узел сиденья

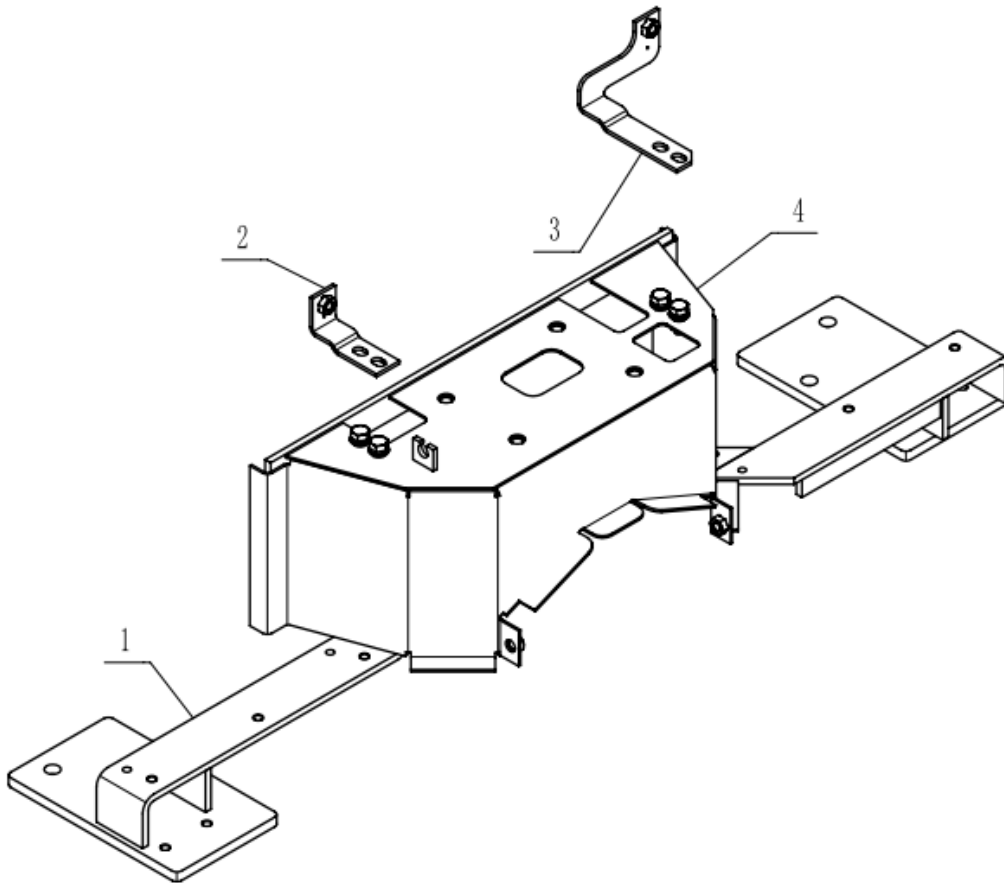

№	Код	Наименование	Количество	Примечание
1	ТВ40.47.13.01	Сборный узел рулевого сиденья	1	208200310
2	ТВ40.47.13.03	Левый нижний кронштейн топливного бака	1	208120466
3	ТВ40.47.13.02	Сборный узел правого нижнего кронштейна топливного бака	1	208120465
4	GB/T9074.17	Болт в сборе с пружинной и плоской шайбой М8×20	4	500080005

ТВ40.47.15 Узел зеркала заднего вида

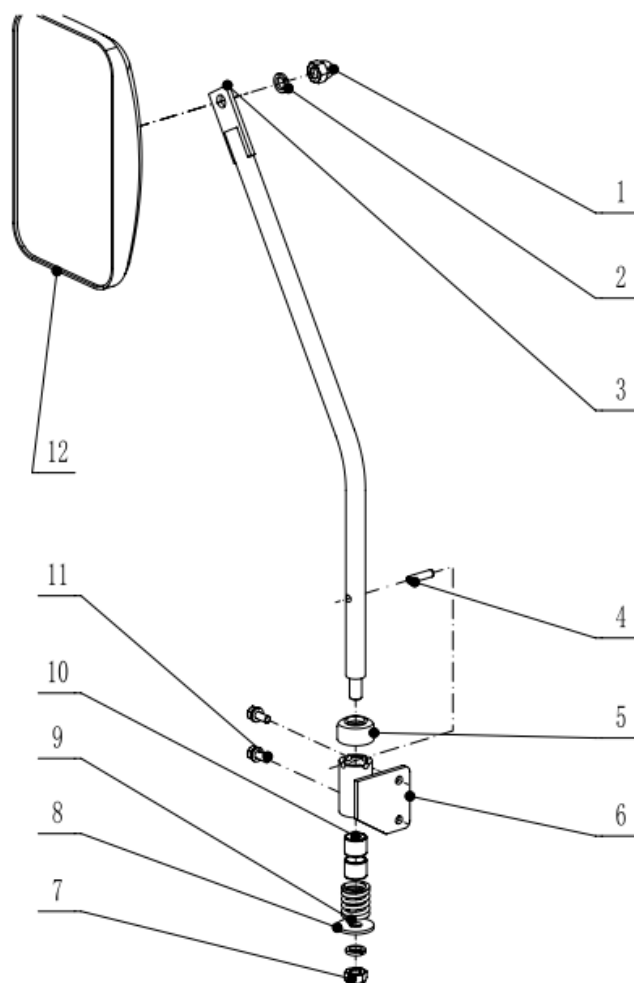

№	Код	Наименование	Количес тво	Примечание
1	GB/T923-1988, M10	Гайка шестигранная M10	1	501100002
2	GB/T93-1987, 10	Пружинная шайба 10	2	505080003
3	ТВ40.47.15.02	Кронштейн зеркала заднего вида	1	208200309
4	GB/T879.1-2000, 6×25	Эластичный цилиндрический штифт 6×25	1	505020018
5	ТВ40.47.15-02	Кожух зеркала заднего вида	1	203001223
6	ТВ40.47.15.03	Сварная опора зеркала заднего вида	1	208170501
7	GB/T6185.1-2000, M10×1,25	Гайка шестигранная самоконтрящаяся типа 2 из металла M10×1,25	1	501190003
8	GB/T96.1-2002, 10	Шайба плоская увеличенная 10	1	503020005
9	ТВ40.47.15-01	Пружина зеркала заднего вида	1	210000210
10	GB/T12613-2011, 16×18×15	Скользящий подшипник 16×18×15	2	508030006
11	GB/T9074.17-1988, M6×16	Комбинация болта и пружинной шайбы, плоская шайба M6×16	2	500080008
12	ТВ40.47.15.01	Зеркало заднего вида	1	212000327

ТВ40.47.16 Нижний узел сиденья

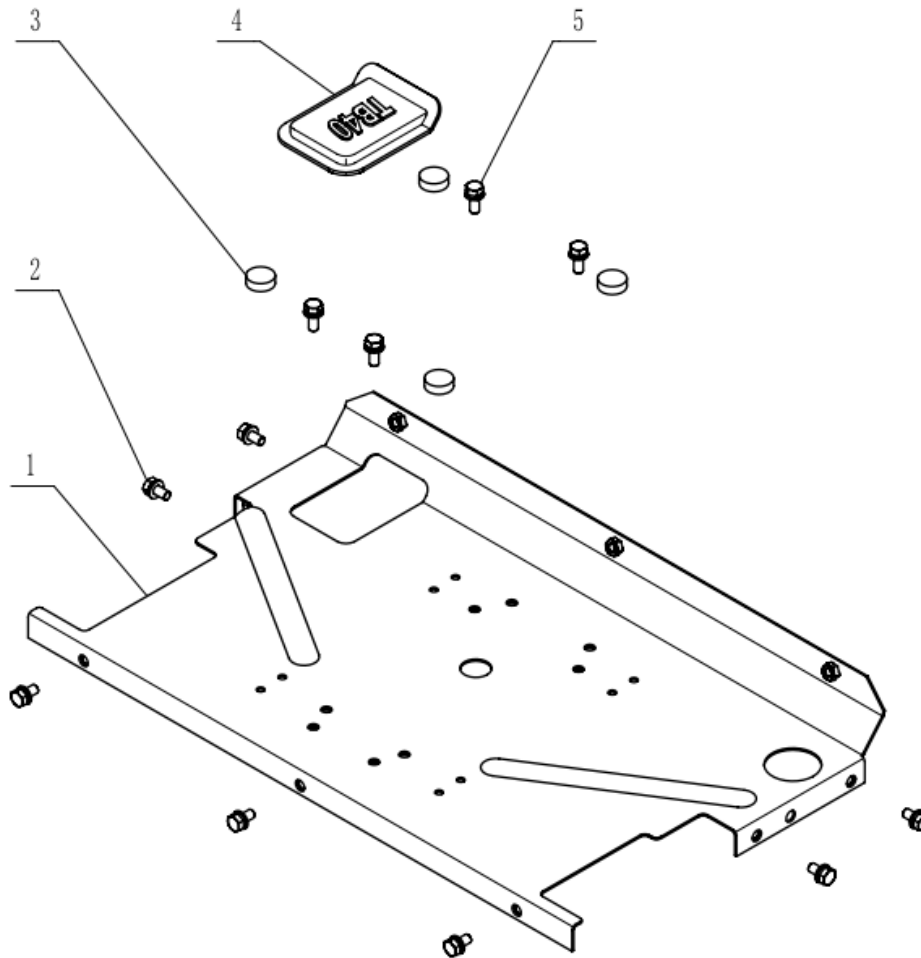

№	Код	Наименование	Количество	Примечание
1	ТВ40.47.16.01А	Сборный узел нижней части сиденья (9 передач)	1	208170502
2	GB/T9074.17-1988, М8×16, нержавеющая сталь	Болт в сборе с пружинной и плоской шайбой М8×16	7	500080004
3	ТВ40.47.16-01	Круглый амортизирующий блок	4	203001224
4	ТВ40.47.16-06	Резиновая крышка	1	203001225
5	GB/T9074.17-1988, М8×20, ss	Болт в сборе с пружинной и плоской шайбой М8×20	4	500080005

ТВ40.47.18 Задний защитный соединитель в сборе

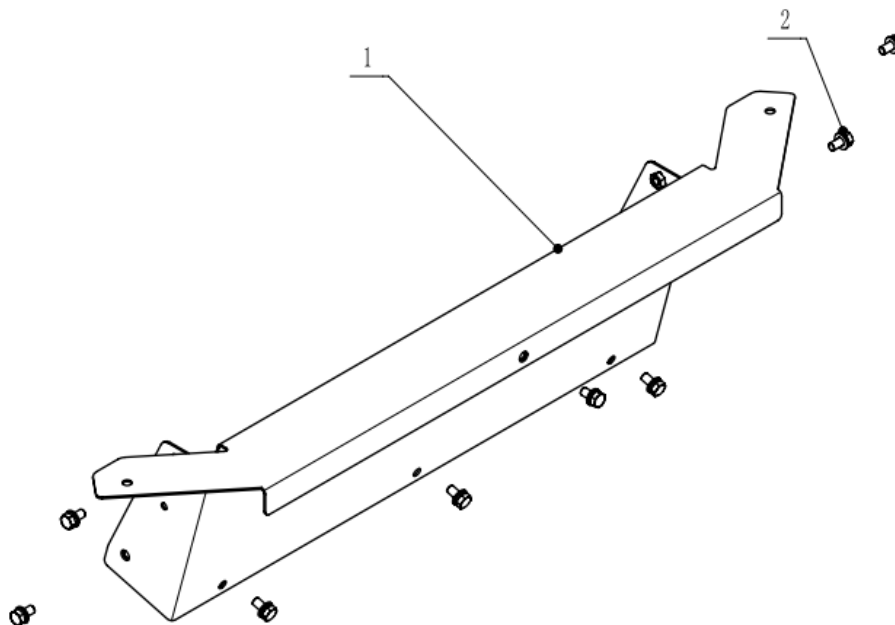

№	Код	Наименование	Количество	Примечание
1	ТВ40.47.18.01	Сборный соединитель заднего ограждения	1	201170626
2	GB/T9074.17-1988, M8×16, нержавеющая сталь	Болт в сборе с пружинной и плоской шайбой M8×16	8	500180007

ТВ40.47 Узел крышки (II)

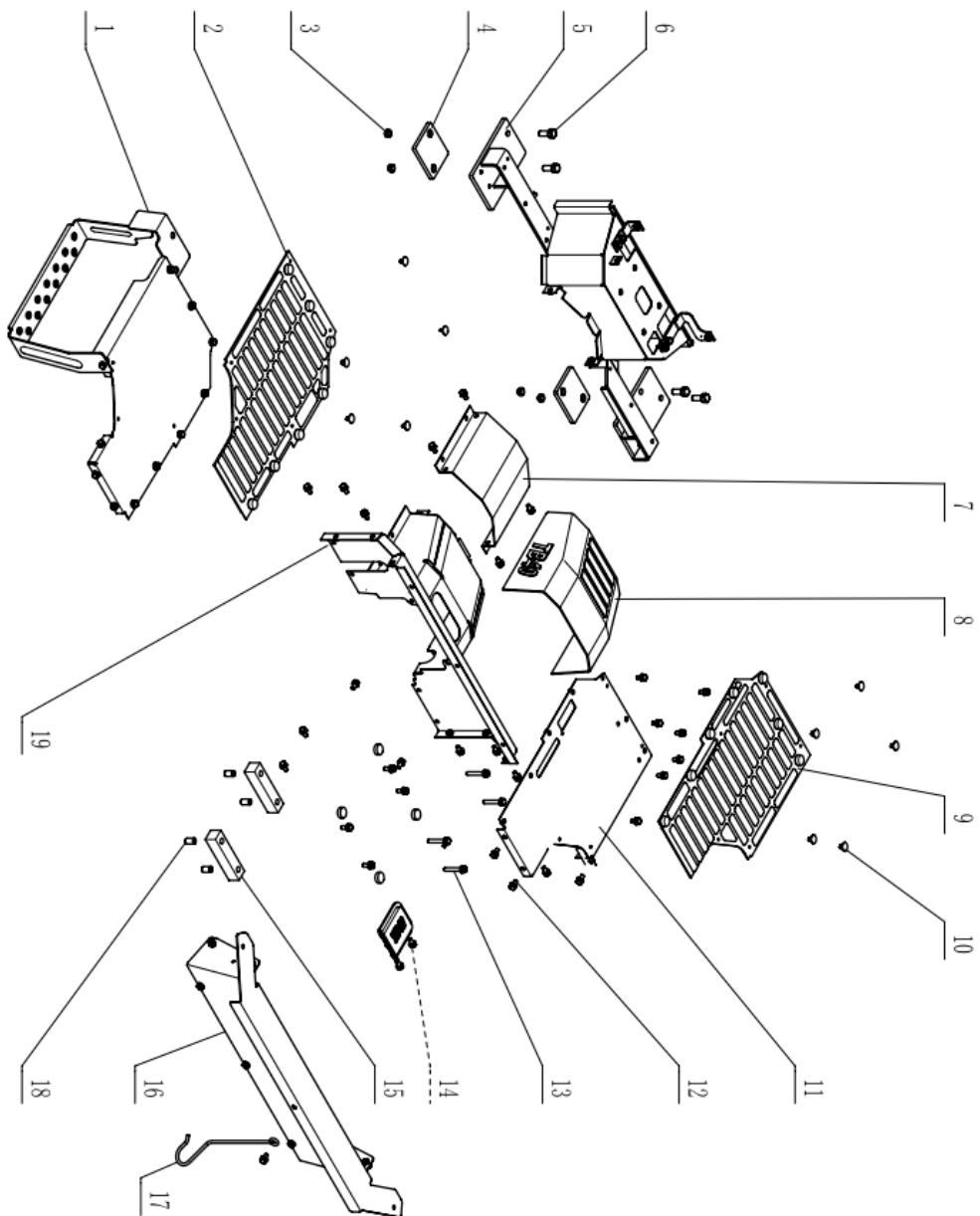

ТВ40.47 Узел крышки (II)

№	Код	Наименование	Количество	Примечание
1	ТВ40.47.03	Левая педаль в сборе	1	303000180
2	ТВ40.47-58	Левая накладка педали	1	203001206
3	ТВ40.47-61	Втулка крепления сиденья	4	202000252
4	ТВ40.47-60	Амортизирующий блок сиденья	2	203001208
5	ТВ40.47.13	Узел сиденья	1	303000185
6	GB/T9074.15-1988, M12×30	Болты и пружинные шайбы M12×30	4	500180022
1	ТВ40.47-56	Верхняя разделительная пластина	1	201160006
8	ТВ40.47-57	Накладка педали А	1	203001205
9	ТВ40.47-59	Правая накладка на педаль	1	203001207
10	ТА25.47.03-01	Резиновый фиксатор педали	10	203001041
11	ТВ40.47.04.01	Правая сварная педаль	1	208170500
12	GB/T9074.17-1988, M8×16, нержавеющая сталь	Болт в сборе с пружинной и плоской шайбой M8×16	21	500080004
13	GB/T9074.17-1988	Комплекты из болта, пружинной шайбы и плоской шайбы M8×45	4	500080084
14	ТВ40.47.16	Нижний узел сиденья	1	303000187
15	ТВ40.47-62	Амортизирующий блок крепления нижней педали сиденья	2	203001209
16	ТВ40.47.18	Узел соединителя заднего ограждения	1	300000416
17	ТВ40.47-65	Крюк подъемного рычага	1	
18	ТВ40.47-63	Втулка крепления нижней части сиденья	4	202000253
19	ТВ40.47.17	Сварная защита коробки передач	1	208200302

ТВ40.48 Электрический блок управления МХ (1/2)

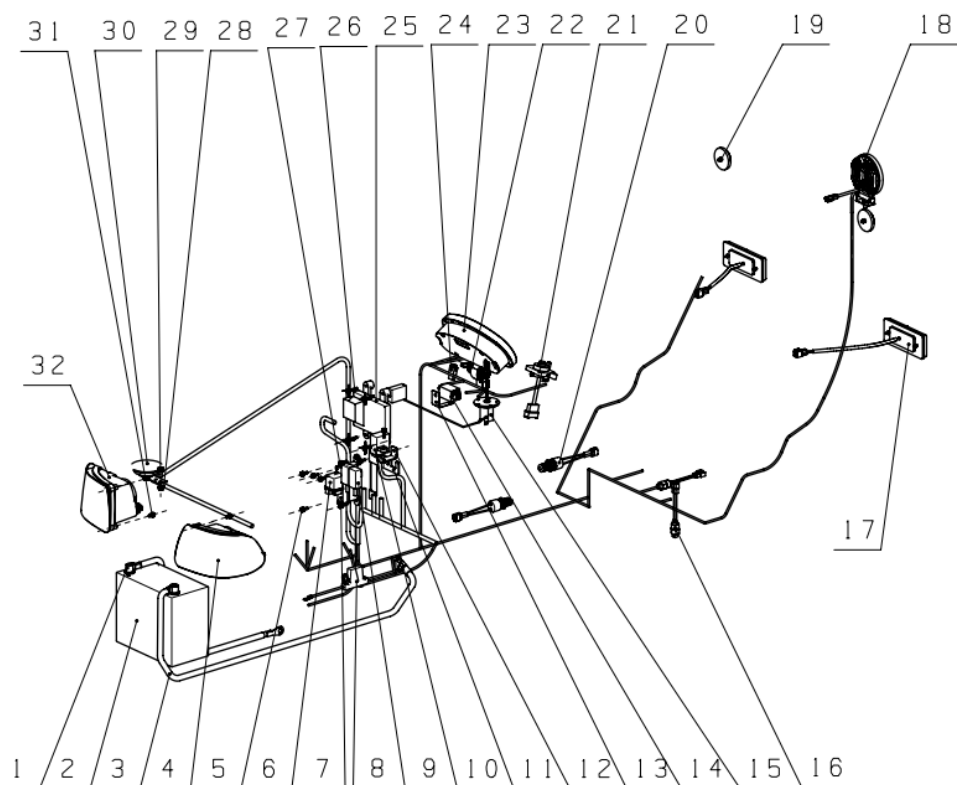

№	Код	Наименование	Количество	Примечание
1	ТВ40.48.04.04	Отрицательный провод аккумулятора (ф10)	1	212000326
2	ТС40.48.01.04	Аккумулятор 60 Ач	1	212000333
3	LNC8.08.07.07	Линия положительного электрода аккумулятора	1	212000027
4	ТВ40.48.02.02	Левая фара	1	212000321
5	GB/T9074.17-1988	Болт в сборе с пружинной и плоской шайбой, комбинация М6×16	5	500080008

ТВ40.48 МХ Электрический блок управления (2/2)

№	Код	Наименование	Количество	Примечание
6	ХУС8А-2.08.06.05	Реле нагрева	1	212000141
7	ТВ40.48.04.01	Основной жгут проводов (ТВ40)	1	212000324
8	ХУС8А-2.08.06.02	Жгут проводов зарядного устройства	1	212000216
9	ХУС8А-2.08.06.04	Водонепроницаемое реле	2	212000115
10	ТВ40.48.04.02	Жгут проводов двигателя (Xingyue 477)	1	212000325
11	ТВ40.48.04.05	Сварная пластина крепления реле	1	201010149
12	ТВ40.48.04.06	Сварная пластина крепления блока предохранителей	1	201170561
13	ТВ40.48.04.07	Крепежная пластина мигателя	1	201170562
14	ТА25.48.02.06	Мигалка	1	212000293
15	ТВ40.48.03.02	Датчик уровня топлива	1	203001166
16	ТА25.37.01-11	Переключатель нейтрали	2	203001020
17	ТВ40.48.02.08	Комбинированный индикатор рулевого управления, положения и тормоза	2	212000323
18	ТА25.48.02.04	Задний рабочий фонарь	1	212000291
19	ТА25.48.02.09	Задний светоотражатель	2	212000320
20	LNC8.08.04.06	Предохранительный выключатель	2	212000005
21	ТА25.48.02.01	Комбинированный звуковой и световой выключатель	1	212000288
22	ТА25.48.01.01	Пусковой переключатель	1	212000287
23	ТА25.48.03.01	Приборная панель трактора	1	212000296
24	ТА25.48.02.05	Переключатель двойной вспышки	1	212000292
25		ECU	1	230000599
26	GB/T9074.17-1988	Болт в сборе с пружинной и плоской шайбой М6×30	4	501060002
27	GB/T9074.17-1988	Болт в сборе с пружинной и плоской шайбой М6×20	3	500080004
28	GB/T6177.1-2000	Гайка шестигранная с фланцем М8	1	501060002
29	GB/T9074.17-1988	Болт в сборе с пружинной и плоской шайбой М8×16	1	500080004
30	LNC8.08.02-01	Сигнализатор	1	212000006
31	GB/T9074.17-1988	Болт в сборе с пружинной и плоской шайбой М6×12	6	500090002
32	ТВ40.48.02.03	Правый фара	1	212000322

Топливная система ТВ40.50 (1/2)

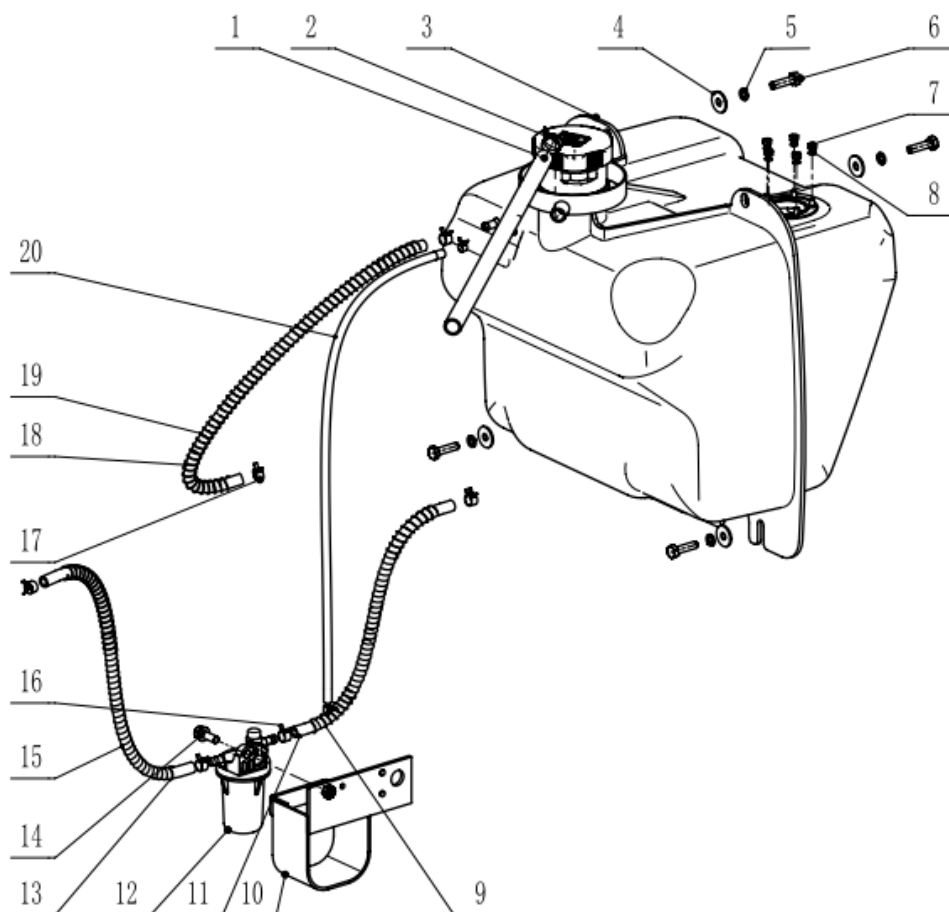

№	Код	Наименование	Количество	Примечание
1	ТВ40.50-08	Переливной масляный трубопровод	1	203001179
2	QC/Т621-1997, Q673В19	Стальной ленточный эластичный кольцевой обруч Q673В19	1	507060016
3	ТС40.50.01	Топливный бак в сборе	1	203001180
4	GB/Т96.1-2002, 8	Шайба плоская увеличенная 8	4	503020001
5	GB/Т93-1987.8	Пружинная шайба 8	4	505080001
6	GB/Т5783-2000, М8×30	Болт с шестигранной головкой М8×30	4	500030008
7	GB/Т6170-2000, М5	Гайка М5	5	501040008
8	GB/Т93-1987.5	Пружинная шайба 5	5	505080005
9	ТВ40.50-05	Пружинное устройство для впускного патрубка дизельного фильтра	1	210000198
10	ТВ40.50.02	Сборный кронштейн крепления дизельного фильтра	1	201170611
11	ТВ40.50-01	Впускной патрубок элемента дизельного фильтра	1	202000261
12	ТА25.50.09.01	Дизельный фильтрующий элемент	1	602071198

ТВ40.50 Топливная система (2/2)

№	Код	Наименование	Количество	Примечание
13	ТВ40.50-06	Пружинное устройство для выпускной трубы дизельного фильтра	1	210000199
14	GB/T9074.17-1988, M8×25	Болт в сборе с пружинной и плоской шайбой M8×25	1	500080003
15	ТВ40.50-02	Выпускной патрубок дизельного фильтра	1	202000261
16	QC/T621-1997, Q673B11	Стальной ленточный эластичный кольцевой обруч Q673B11	6	507060007
17	QC/T621-1997, Q673B08	Хомут ленточный типа Q673B08	2	507030001
18	ТВ40.50-04	Труба возврата топлива двигателя	1	202000261
19	ТВ40.50-07	Пружинное устройство для обратной топливной магистрали двигателя	1	210000200
20	ТВ40.50-03	Дыхательная трубка элемента дизельного фильтра	1	203001177

ТВ40.54 Гидравлический насос в сборе

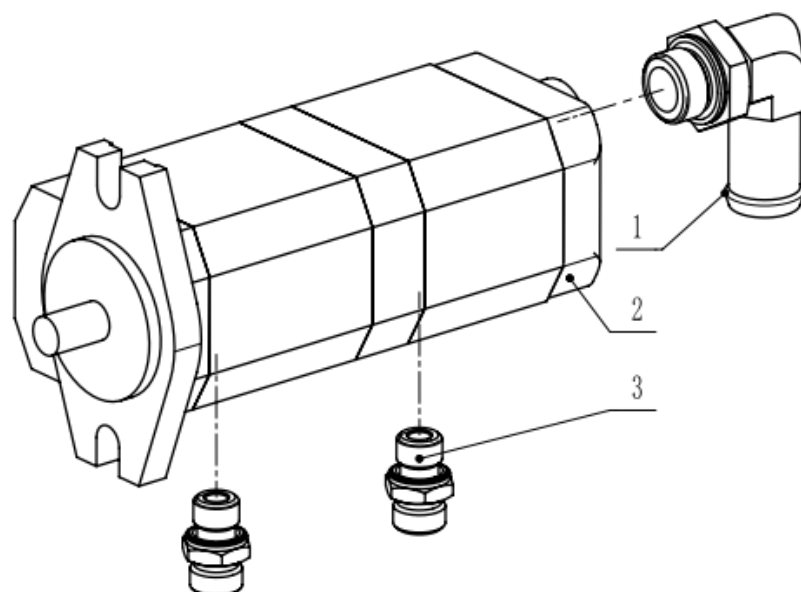

№	Код	Наименование	Количество	Примечание
1	ТВ40.54-01	Адаптер впускного отверстия шестеренчатого насоса	1	211000140
2	ТВ40.54.01	Двойной шестеренчатый насос	1	211000139
3	ТА25.54-02	Адаптер выпускного отверстия шестеренного насоса	2	211000132

ТВ40.55 Узел гидравлики (1/3)

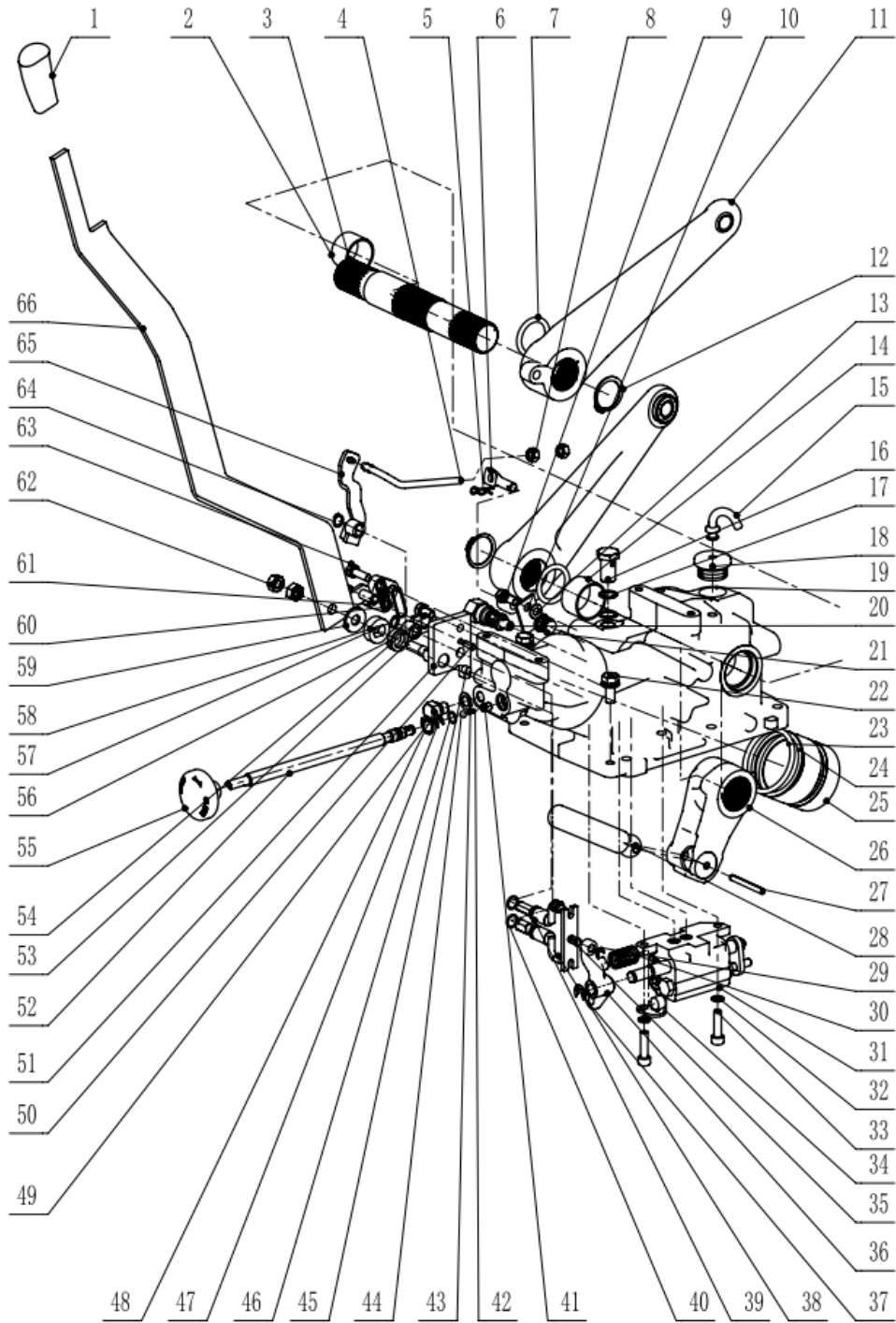

ТВ40.55 Узел гидравлики (2/3)

№	Код	Наименование	Количество	Примечание
1	ТА25.55.02-02	Резиновая втулка подъемной ручки	1	203001155
2	GB/T 12613-2011	Скользкий подшипник С35×39×25	1	508030028
3	ТВ40.55-05	Подъемный вал	1	205030111
4	ТВ40.55-12	Стяжка подъемника	1	216120113
5	QC/T623-1999, Q50110	R-образный стопорный штифт Q50110	1	505120002
6	ТВ40.55-13	Колонна обратной связи подъема	1	216000148
7	ТВ40.55-09	Уплотнительное кольцо 34,5×5,3	2	203001197
8	GB/T6170-2000, М8	Гайка М8	2	501040001
9	GB/T9074.15-1988, М8×20	Болт в сборе с пружинной шайбой М8×20	1	500180013
10	ТВ40.55-17	Резиновая пластина для крепления масляной пробки	1	201120694
11	ТВ40.55.04	Сборка подъемного рычага	2	215170006
12	GB_T 894.1-1986, 35	Кольцо стопорное упругое для вала 35	2	505050008
13	GB/T97.1-2002, 8	Шайба плоская 8	1	503030001
14	GB_T 12613-2011	Скользкий подшипник С38×42×25	1	508030029
15	ТА25.55.01-12	Трубка сапуна подъемника	1	203001129
16	DIN 7643-2005	Болт шарнира М16×1,5×28	1	500190002
17	DIN 7603-2001	Уплотнительная шайба А16×20-Сu	2	509060007
18	ТА25.55.01-08	Подъемник заглушки	1	203001043
19	ТВ40.55-01	Корпус подъемника	1	217030029
20	ТВ40.55.10	Узел предохранительного клапана	1	299000187
21	ТВ40.55-15	Резиновая пробка маслоотводного клапана	1	203001200
22	GB/T9074.17-1988, М10×25	Болт в сборе с пружинной и плоской шайбой М10×25	2	500080011
23	ТВ40.55-10	Уплотнительное кольцо 64,5×5,3	1	203001198
24	ТВ40.55-11	Удерживающее кольцо 75×65×2	1	203001199
25	ТВ40.55-02	Поршень	1	217030030
26	ТВ40.55-03	Кросс-штанга	1	217030031
27	GB/T879.1-2000, 6×55	Эластичный цилиндрический штифт 6×55	1	505020019
28	ТВ40.55-04	Толкатель	1	216000147
29	GB/T896-1986, E6	E-кольца E6	1	505060014
30	ТВ40.55-16	Пружина толкателя	1	210000208
31	ТВ40.55.12	Распределительный клапан подъемника	1	299000188
32	GB/T93-1987, 8	Пружинная шайба 8	2	505080001
33	GB/T70.1-2000, М8×30	Винт с шестигранной головкой под торцевой ключ М8 × 30	2	502010027
34	ТВ40.55.11	Сварное изделие с пружинным седлом для толкателя	1	208120472

ТВ40.55 Узел гидравлики (3/3)

№	Код	Наименование	Количество	Примечание
35	ТВ40.55.09	Сборный узел подъемной балансировочной штанги	1	201120700
36	ТВ40.55-14	Толкающий рычаг распределительного клапана	1	204030133
37	GB/T896-1986, E9	Е-кольца E9	1	505060006
38	ТВ40.55.07	Подъемный рычаг	1	208120458
39	ТВ40.55.06	Сборный узел подъемного рычага управления	1	208120457
40	GB/T3452.1-2005, 11,8×1,8	Уплотнительное кольцо 11,8×1,8	2	509030071
41	ТА25.55.03-01	Основание запорного клапана	1	299000152
42	ТА25.55.03-02	Пружина запорного клапана	1	210000184
43	DIN 7603-2001	Уплотнительная шайба А12×19-Сu	1	509060006
44	GB/T308-2002, 7	Стальной шарик 7	1	599020007
45	ТА25.55.01-09	Заглушка винта	1	299000151
46	GB/T3452.1-2005, 10×1,8	Уплотнительное кольцо 10×1,8	1	509030074
47	GB/T896-1986, E8	Е-кольца E8	1	505060015
48	JB/T1700-2008, M12×1,25×12	Шестигранный винт с заглушкой M12×1,25×12	1	500060002
49	GB/T893.1-1986, 19	Упругое стопорное кольцо для отверстия 19	1	505040029
50	GB/T119.1-2000, 6т6×16	Цилиндрический штифт 6т6×16	1	505010030
51	ТВ40.55.02	Сварная основа рычага управления подъемом	1	208170496
52	ТВ40.55.03-01	Сердечник запорного клапана	1	299000186
53	ТВ40.55.05	Сборный узел подъемной тяговой пластины	1	208170497
54	GB/T9074.15-1988, M8×16	Болты и пружинные шайбы M8×16	1	500180007
55	ТА25.55.03.01-02	Ручка запорного клапана	1	299000154
56	ТВ40.55-07	Пружина рычага управления подъемом	1	210000207
57	GB_T 894.1-1986, 10	Упругое стопорное кольцо для вала 10	1	505050030
58	ТВ40.55-06	Распорная втулка рычага управления подъемом	1	202000251
59	ТВ40.55-08	Износостойкая прокладка рычага управления подъемом	1	203001196
60	GB/T3452.1-2005, 25,8×1,8	Уплотнительное кольцо 25,8×1,8	1	509030067
61	ТА25.55.01-11	Уплотнение торцевой крышки	1	204000157
62	GB/T6170-2000, M10	Гайка M10	2	501040004
63	GB/T9074.15-1988, M8×25	Болт в сборе с пружинной шайбой M8×25	2	500180011
64	GB_T 894.1-1986, 12	Упругое стопорное кольцо для вала 12	1	505050014
65	ТВ40.55.08	Сборный узел тяги обратной связи	1	208120459

		подъемника		
66	ТВ40.55.01	Сборный узел рычага управления подъемом	1	208170495

ТВ40.56 Система навески

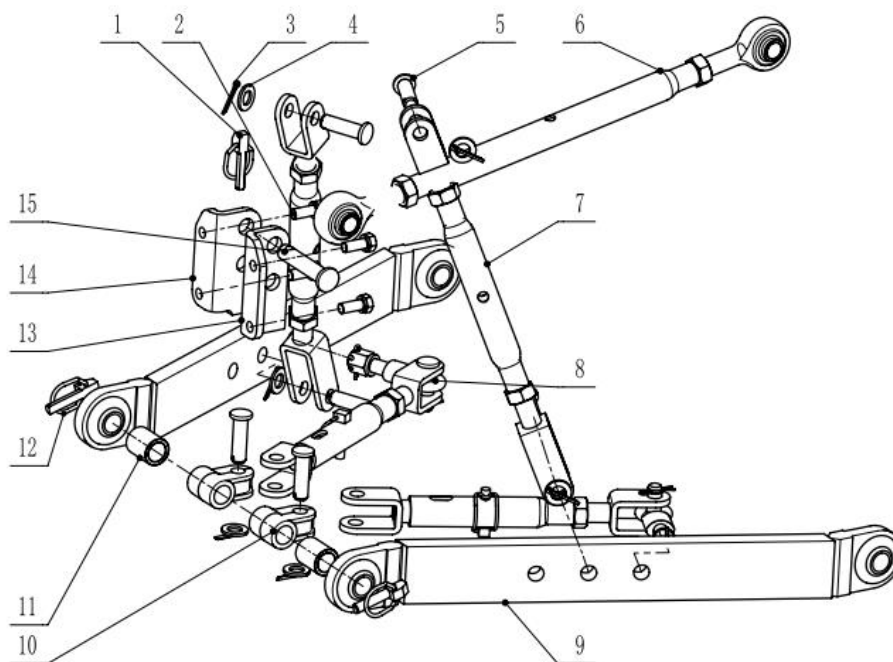

№	Код	Наименование	Количество	Примечание
1	GB/T4329-2001, 10×45	Кольцевой стопорный штифт 10×45	1	505120012
2	GB/T9074.15-1988, M12×30	Болт и пружинная шайба в сборе M12×30	4	500180022
3	GB/T91-2000, 4×32	Шплинт 4×32	6	505070011
4	GB/T97.1-2002, 16	Шайба плоская 16	6	503030006
5	GB/T882-2000, B16×55	Штифт вала B16×55	6	505030109
6	ТВ40.56.02	Верхняя тяга	1	216000144
1	ТВ40.56.03	Подъемная тяга	2	216000145
8	ТВ40.56.04	Узел ограничительного штока	2	300000359
9	ТВ40.56.01	Нижняя сварная тяга	2	216000143
10	ТВ40.56-04	Втулка шарнирного вала ограничительной тяги	2	215120045
11	ТВ40.56-03	Распорная втулка нижней точки шарнира	2	202000269
12	GB/T4329-2001, 12×45	Кольцевой стопорный штифт 12×45	2	505120016
13	ТВ40.56-01	Левый выступ верхней тяги подвески	1	201170564
14	ТВ40.56-02	Правый выступ верхней тяги подвески	1	201170565
15	GB/T882-2000, B18×90×10×76	Штифт B18×90×10×76	1	505030110

ТВ40.57 Вал сцепления в сборе

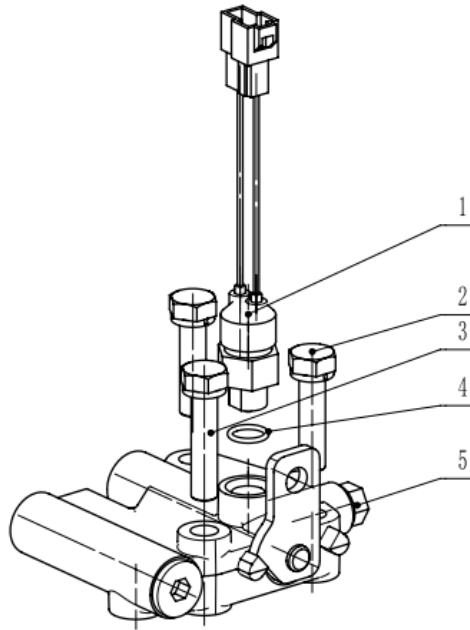

№	Код	Наименование	Количество	Примечание
1	ТА25.37.01-11	Датчик нейтрали	1	203001020
2	GB/T9074.15-1988, M10×40	Болт и пружинная шайба в сборе M10×40	2	500180032
3	GB/T9074.15-1988, M10×45	Болты и пружинные шайбы M10×45	1	500010037
4	GB/T3452.1-2005, 11,8×1,8	Уплотнительное кольцо 11,8×1,8	1	509030071
5	ТВ40.57.01	Клапан сцепления	1	211000142

ТВ40.58 Шланг для гидравлического масла

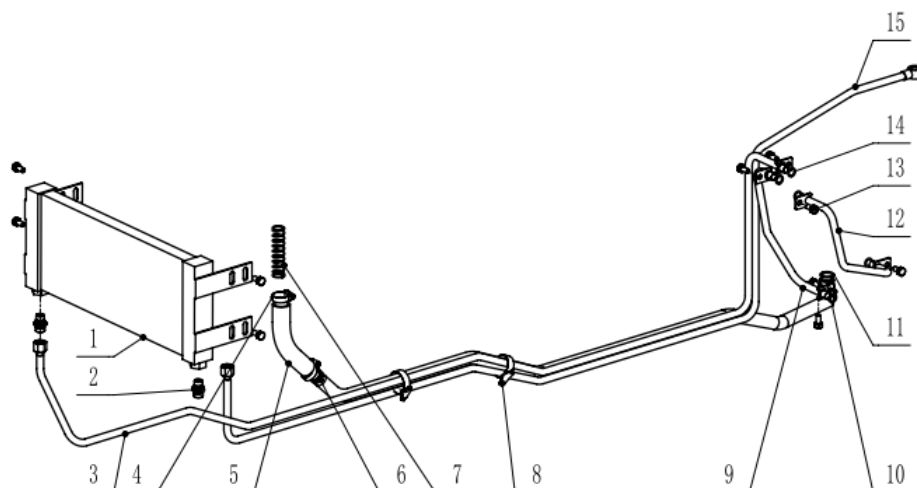

№	Код	Наименование	Количество	Примечание
1	ТВ40.58.01	Радиатор гидравлического масла	1	211000141
2	ТА25.54-02	Адаптер выпускного отверстия шестеренного насоса	2	211000132
3	ТВ40.58.04	Впускной патрубок гидравлической муфты сцепления	1	202010078
4	JB/T8870-1999, 20-32	Хомут для шланга d32	2	507020001
5	ТВ40.58-04	Резиновая впускная трубка шестеренного насоса	1	203001174
6	ТВ40.58.02	Сварная труба на входе шестеренного насоса	1	202010076
7	ТВ40.58-06	Пружина опоры масляного шланга	1	210000231
8	JB/T8870-1999, 25~40	Хомут для шланга d40	2	507020002
9	ТВ40.58-03	Впускной патрубок фильтрующего элемента HST	1	202000250
10	ТВ40.58-01	Прессующая пластина масляного шланга	5	201170563
11	GB/T1235-1976, 24×2,4	Кольцо уплотнительное круглого сечения 24×2,4	1	509010004
12	ТВ40.58-02	Возвратная труба фильтрующего элемента HST	1	202000249
13	GB/T9074.15-1988, M8×16	Болты и пружинные шайбы M8×16	10	500180007
14	GB/T1235-1976, 16×2,4	Кольцо уплотнительное круглого сечения 16×2,4	5	509010018
15	ТВ40.58.03	Сварная входная труба подъемника	1	202010077

ТВ40.75 Сборка НСТ

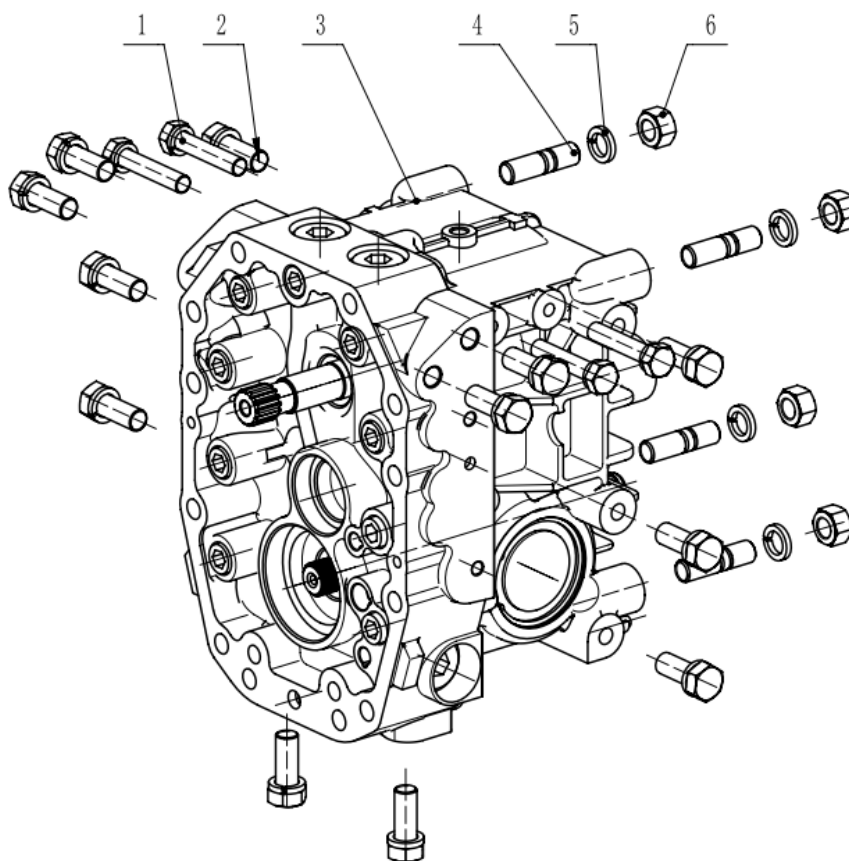

№	Код	Наименование	Количество	Примечание
1	GB/T9074.15-1988, M10×50	Болт в сборе с пружинной шайбой M10×50	4	500180024
2	GB/T9074.15-1988, M12×30	Болты и пружинные шайбы M12×30	12	500180022
3	ТВ40.75.01	НСТ	1	211000143
4	GB/T900-1988	Двусторонний штифт AM12-M12×1,25×22	4	500130009
5	GB/T93-1987, 12	Пружинная шайба 12	4	505080004
6	GB/T6171-2000, M12×1,25	Гайка M12×1,25	4	501050001

ТА25.73.05 Передний противовес в сборе

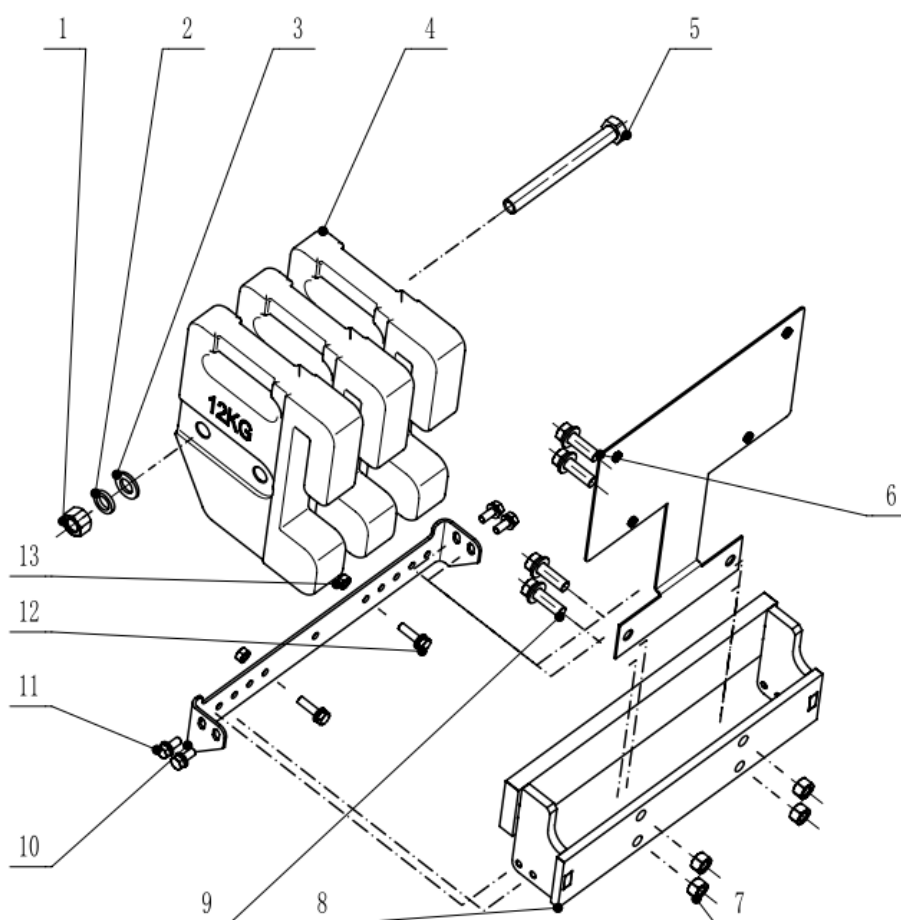

№	Код	Наименование	Количество	Примечание
1	GB/T6170-2000, M16	Гайка M16	1	501040014
2	GB/T93-1987, 16	Пружинная шайба 16	1	505080011
3	GB/T97.1-2002, 16	Шайба плоская 16	1	503030006
4	ТА25.73.05-01	Передний противовес 12 кг	3	215000156
5	GB/T5782-2000, M16×150	Болт с шестигранной головкой M16×150	1	500020072
6	ТА25.73.06	Кронштейн для номерного знака	1	208170519
7	GB/T6170-2000, M12	Гайка M12	4	501040002
8	ТА25.73.05.01	Сборный узел переднего противовеса	1	208170474
9	GB/T9074.17-1988, M12×40	Болт в сборе с пружинной и плоской шайбой M12×40	4	500080056
10	ТА25.73.05-03	Перегородка	1	201022633
11	GB/T9074.17-1988, M8×20	Болт в сборе с пружинной и плоской шайбой M8×20	4	500080005
12	GB/T9074.17-1988, M8×30	Болт в сборе с пружинной и плоской шайбой M8×30	2	500080012
13	GB/T6170-2000, M8	Гайка M8	2	501040001



КЕНТАВР

ПРЕДСТАВИТЕЛЬСТВО В БЕЛАРУСИ:

Отдел гарантии: +375 29 244-75-37

Отдел запчастей: +375 29 821-91-64, +375 29 179-09-17

ПРЕДСТАВИТЕЛЬСТВО В РОССИИ:

Отдел гарантии: +7 499 110-50-78

Отдел запчастей: +7 499 110-71-43